

mellerware®

Brizy Desk 360 Silence

Desk fan

Ventilador de sobremesa

Ventilateur de bureau

Ventilador de mesa

Schreibtischventilator

Ventilatore da scrivania

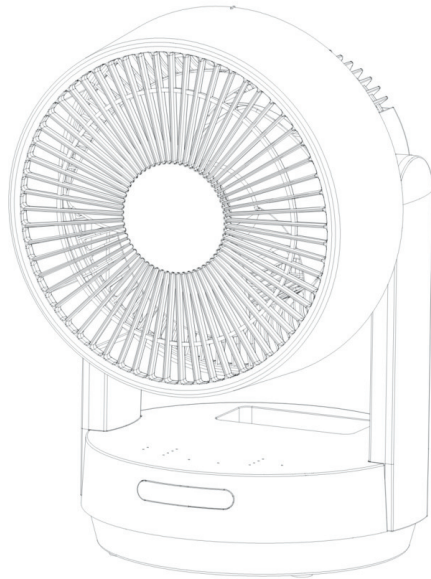

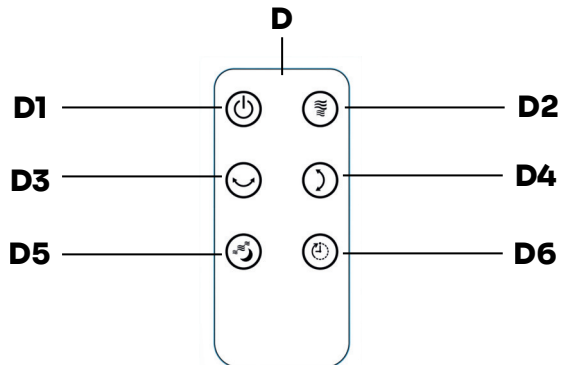
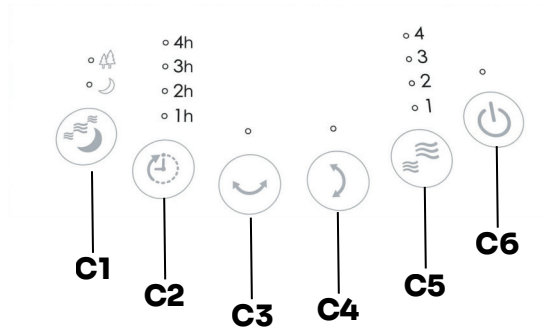
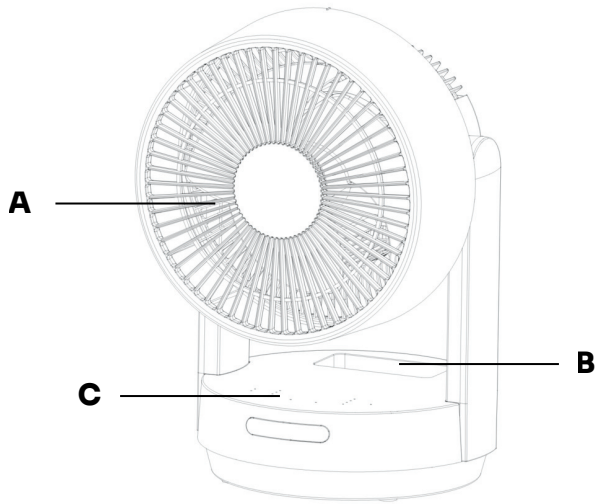

Distinguished client,

Thank you for deciding to purchase a Mellerware brand product. Its technology, design and functionality, together with the fact that it exceeds the strictest quality standards, will bring you total satisfaction for a long time to come.

Safety advice and warnings

Read this instruction booklet carefully before using the appliance and keep it for future reference. Failure to observe and comply with these instructions may result in an accident.

This appliance can be used by children aged from 8 years and above and persons with reduced physical, sensory or mental capabilities or lack of experience and knowledge if they have been given supervision or instruction concerning use of the appliance in a safe way and understand the hazards involved.

This appliance is intended for domestic use only, not for professional or industrial use.

Do not touch the moving parts of the appliance while it is running.

- Ensure that the voltage indicated on the rating label matches the mains voltage before plugging in the appliance.
- Connect the appliance to a mains socket rated at least 10 amperes.
- The appliance's plug must fit into the mains socket properly. Do not alter the plug. Do not use plug adaptors.
- Do not use the appliance if the supply cord or the plug is damaged.
- Do not pull on the supply cord. Never use the supply cord to lift up, carry or unplug the appliance.
- Do not wrap the supply cord around the appliance.
- Check the state of the supply cord. If it is damaged it will increase the risk of electric shock.
- Do not allow the supply cord to hang freely or to come into contact with the appliance's hot surfaces.
- If the appliance enclosure breaks, immediately disconnect the appliance from the mains to prevent the possibility of an electric shock.
- Do not touch the plug with wet hands.
- Do not use or store the appliance outdoors.
- Do not leave the appliance out in the rain or exposed to moisture. If water gets into the appliance, this will increase the risk of electric shock.
- The type of the battery of the remote control is CR2032 3V Lithium Cell.
- This battery is non-rechargeable. Non-rechargeable batteries are not to be recharged.

- Different types of batteries or new and used batteries are not to be mixed. Batteries are to be inserted with the correct polarity.
- Exhausted batteries are to be removed from the appliance and safely disposed of.
- If the appliance is to be stored unused for a long period, the batteries should be removed.
- The supply terminals are not to be short-circuited.
- Do not dismantle, open or shred the batteries.
- **WARNING:** Keep batteries out of the reach of children. Battery usage by children should be supervised. Especially keep small batteries out of reach of small children.
- Seek medical assistance immediately if a cell or a battery has been swallowed.
- If you think batteries might have been swallowed or placed inside any part of the body, seek immediate medical attention. Swallowing may lead to burns, perforation of soft tissue, and death. Severe burns can occur within 2 h of ingestion.
- If the battery compartment does not close securely, stop using the product and keep it away from children.
- Do not expose cells or batteries to heat or fire. Avoid storage in direct sunlight.
- Do not short-circuit a cell or a battery. - Do not store cells or batteries haphazardly in a box or drawer where they may short-circuit each other or be short-circuited by other metal objects.
- Do not subject cells or batteries to mechanical shock.
- In the event of a cell leaking, do not allow the liquid to come in contact with the skin or eyes. If contact has been made, wash the affected area with copious amounts of water and seek medical advice.

- Observe the plus (+) and minus (-) marks on the cell, battery and equipment and ensure correct use.
- Do not use any cell or battery which is not designed for use with the equipment.

Assembling of the battery/es of the remote control

The remote control uses a CR2032 type battery (not included).

- **Caution:** During the handling of batteries, do not touch both poles at the same time, as this will provoke the partial discharge of the stocked energy therefore affecting longevity.
- Remove the cover of the batteries compartment.
- Check that the plastic covering that protects the batteries has been removed (some batteries are sold with a protective covering).
- Put the batteries in its compartment, respecting the polarity.
- Replace the cover of the battery compartment.
- It is essential that the batteries should always be the same kind and the same charge. Never mix alkaline batteries with Carbon-Zinc ones and/or rechargeable ones.
- Non-rechargeable batteries are not to be recharged.
- **DO NOT** charge rechargeable batteries while they are still in the appliance as it may cause internal gas or heat generation, resulting in an explosion or possibly a fire that could cause serious injury or property damage.

- To preserve battery life, remove the batteries when it's not being used, and is not expected to be used for extended periods of time.
- **WARNING:** Danger of explosion if the battery is incorrectly replaced.
- **WARNING: DO NOT INGEST THE BATTERY;**
- **CHEMICAL BURN HAZARD.** This product contains a coin/button cell battery. If the coin/button cell battery is swallowed, it can cause several internal burns in just two hours and can lead to death.
- Keep new and used batteries away from children. If the battery compartment does not close securely, stop using the product and keep it away from children.
- If you think batteries might have been swallowed or placed inside any part of the body, seek immediate medical attention.
- If the coin cell battery contents come into contact with the skin, immediately wash the area with mild soap and water. If coin cell battery liquid gets into the eyes, rinse them with water over the open eye for 15 minutes or until irritation ceases. If medical attention is needed, the battery electrolyte is composed of an organic solvent and lithium salts.
- Do not incinerate or dispose of tool together with household waste material! Tool that has reached the end of its life must be collected separately and returned to an environmentally compatible recycling facility.

USE AND CARE

- Before each use, fully extend the power cord of the appliance.
- Do not use the appliance if its start/stop device does not work.
- Do not use the appliance at an angle or turn it upside down.
- Unplug the appliance from the mains when not in use and before any cleaning operation.
- Keep this appliance out of the reach of children and/or persons with reduced physical, sensory or mental capabilities or lack of experience and knowledge.
- Check that the ventilation grilles of the appliance are not obstructed by dust, dirt or other objects.
- Always use the appliance under supervision.
- Never leave the appliance switched on and unattended. This will also save energy and prolong the life of the appliance.
- Do not use the appliance to dry pets or animals.
- Do not use the appliance to dry textiles of any kind.
- Setting the thermostat knob to the minimum position does not guarantee that the appliance will be switched off permanently.

Service

Any improper use, or use not in accordance with the instructions for use, may lead to danger, voiding the warranty and the manufacturer's liability.

Description

- A - Air outlet
- B - Remote control housing
- C - Control panel
- C1 - Mode button/indicators
- C2 - Timer button/indicators
- C3 - Horizontal oscillating button
- C4 - Vertical oscillating button
- C5 - Fan speed button/indicators
- C6 - ON/OFF button
- D - Remote control
- D1 - ON/OFF button
- D2 - Fan speed button
- D3 - Horizontal oscillating button
- D4 - Vertical oscillating button
- D5 - Mode button
- D6 - Timer button

If your model does not have the described accessories, they can be purchased through our website www.mellerware.com or by contacting our customer service team.

Instructions for use

NOTES BEFORE USE

- Make sure that you have removed all packaging material from the product.
- Some parts of the appliance have been lightly oiled, so when you start the appliance for the first time, it may emit a slight amount of smoke. After a short time this smoke will stop.
- To eliminate the smell of the appliance when using it for the first time, it is recommended to run the appliance at full power for 2 hours in a well-ventilated room.

USE

- Extend the cable completely before plugging in.
- Plug the appliance into the mains.

- Switch the appliance on by pressing the ON/OFF button. Light indicator will light up, and the appliance will start to work in speed level 1.
- Select the desired function with the touch control panel or the remote control.

Fan speed setting

- Press the fan speed button to select the desired fan speed (1-4). The concerning speed level indicator will light up.

Oscillation function

- This fan has 2 oscillation options: Horizontal and vertical. It's possible to use only one, or both at same time.
- To choose the desired option, press the vertical or horizontal oscillating buttons. The indicator of each kind of oscillation will light up when it's working.

Mode function

- This appliance has 3 possible mode functions: Normal, nature and night modes.
- To choose the desired mode, press the mode button. The indicator of nature or night modes will light up, indicating the selected mode is working. When normal mode is selected, both mode indicators will be light off.

Timer function

- Press the fan speed button to select the desired working time (1, 2, 3 or 4 hours). The concerning speed level indicator will light up.
- The appliance will stop automatically when the selected time finishes.

ONCE YOU HAVE FINISHED USING THE APPLIANCE

- Stop the appliance by pressing the ON/OFF button of the main appliance.
- Unplug the appliance from the mains.
- Clean the appliance.

Cleaning

- Unplug the appliance from the mains and allow it to cool down before cleaning.
- Clean the appliance with a damp cloth soaked in a few drops of detergent and then wipe it dry.
- Do not use solvents, products with an acid or basic pH factor such as bleach or abrasive products to clean the appliance.
- Do not allow water or other liquids to enter through the ventilation openings to prevent damage to the internal working parts of the appliance.
- Do not immerse the appliance in water or any other liquid, nor put it under the tap.

Anomalies and repairs

In the event of an anomaly, please contact our customer service team via web chat (Monday to Friday from 9:00 am to 6:00 pm) or send an email to hi@mellerware.com.

Do not attempt to disassemble or repair the appliance as this may be dangerous.

For EU versions of the product and/or if applicable in your country:

ECOLOGY AND RECYCLABILITY OF THE PRODUCT

The materials that make up the packaging of this appliance are integrated into a collection, sorting and recycling system. If you wish to dispose of them, you can use the appropriate public containers for each type of material. The product is free from concentrations of substances that may be considered harmful to the environment.



This symbol means that if you wish to dispose of the product, after the product's life has expired, you must hand it to an authorised waste manager for the separate collection of Waste Electrical and Electronic Equipment (WEEE) by appropriate means.

Information relating to Regulation (EU)2023/826 on ecodesign requirements for energy consumption in off mode and standby mode.
- This appliance has a power consumption of 0,27 W in standby mode.

This appliance complies with Low Voltage Directive 2014/35/EU, Electromagnetic Compatibility Directive 2014/30/EU, Directive 2011/65/EU on the restriction of the use of certain hazardous substances in electrical and electronic equipment and Directive 2009/125/EC on ecodesign requirements for energy-related products.

The following information details the features related to ecodesign (Commission Regulation (EU) No 206/2012, Implementing Directive 2009/125/EC):

Model	35605
Maximum fan flow rate (F)	10,04 m ³ /min
Fan power input (P)	13,63 W
Service value (SV):	0,74 (m ³ /min)/W
Standby mode power consumption (PSB)	0,27 W
Off mode power consumption (Poff)	0,00 W
Fan sound power level (LWA)	57,96 dB(A)
Maximum air velocity (c)	3,84 m/s
Seasonal electricity consumption	4,66 kWh/a
Contact details	Engineering and Technology for Life, S.L Adva. Barcelona, s/n, 25790 Oliana, Lleida (Spain)

Warranty and technical assistance

This product enjoys the recognition and protection of the legal guarantee in accordance with current legislation. To assert your rights or interests you should contact any of our official technical assistance services. You can find the nearest one by accessing the following web link: www.mellerware.com

You can also request related information by contacting us at the telephone number listed at the end of this manual. You can download this instruction manual and its updates at www.mellerware.com.

Estimado cliente,

Agradecemos su decisión de adquirir un producto de la marca Mellerware. Su tecnología, diseño y funcionalidad, junto con el cumplimiento de los más rigurosos estándares de calidad, le proporcionarán una satisfacción plena durante un prolongado período.

Consejos y precauciones de seguridad

Lea detenidamente este manual de instrucciones antes de utilizar el dispositivo y guárdelo para futuras consultas. El incumplimiento de estas indicaciones podría ocasionar un accidente.

Este dispositivo puede ser utilizado por niños mayores de 8 años y por personas con capacidades físicas, sensoriales o mentales reducidas, así como por aquellos que carecen de experiencia y conocimientos, siempre que hayan recibido supervisión o instrucciones sobre el uso seguro del dispositivo y comprendan los riesgos asociados.

Este dispositivo está diseñado exclusivamente para uso doméstico, no para uso profesional o industrial.

No toque las partes móviles del dispositivo mientras esté en funcionamiento.

Asegúrese de que el voltaje especificado en la etiqueta de clasificación coincida con el voltaje de la red eléctrica antes de conectar el dispositivo.

Conecte el dispositivo a una toma de corriente con una tensión nominal de al menos 10 amperios.

El enchufe del dispositivo debe encajar adecuadamente en la toma de corriente. No lo modifique. No utilice adaptadores.

- No utilice el dispositivo si el cable de alimentación o el enchufe presentan daños.

No tire del cable de alimentación.

Nunca lo utilice para levantar, transportar o desenchufar el dispositivo.

- No enrolle el cable de alimentación alrededor del aparato.

- Verifique el estado del cable de alimentación. Si está deteriorado, incrementará el riesgo de descarga eléctrica.

No permita que el cable de alimentación cuelgue libremente ni que entre en contacto con superficies calientes del dispositivo.

Si la carcasa del dispositivo se fractura, desconéctelo de inmediato de la red eléctrica para prevenir el riesgo de una descarga eléctrica.

- No toque el enchufe con las manos húmedas.

- No utilice ni almacene el dispositivo al aire libre.

- No exponga el dispositivo a la lluvia ni a la humedad. La entrada de agua incrementará el riesgo de descarga eléctrica.

- El tipo de batería del control remoto es una celda de litio CR2032 de 3V.

Esta batería no es recargable. Las baterías no recargables no deben ser recargadas.

No se deben combinar diferentes tipos de baterías ni baterías nuevas con usadas.

Las pilas deben colocarse con la polaridad adecuada.

Las baterías descargadas deben ser extraídas del dispositivo y eliminadas de manera segura.

Si el dispositivo va a permanecer inactivo durante un periodo prolongado, se deberán extraer las pilas.

Los terminales de alimentación no deben ser cortocircuitados.

No desmonte, abra ni triture las baterías.

ADVERTENCIA: Mantenga las pilas fuera del alcance de los niños. El uso de pilas por parte de menores debe ser

supervisado. En particular, asegúrese de que las pilas pequeñas estén fuera del alcance de los niños pequeños.

Busque atención médica de inmediato si ha ingerido una pila o una batería.

Si sospecha que se han ingerido pilas o que se han introducido en cualquier parte del cuerpo, busque atención médica de inmediato. La ingestión puede provocar quemaduras, perforaciones en tejidos blandos e incluso la muerte.

Pueden ocurrir quemaduras severas en las 2 horas posteriores a la ingestión.

Si el compartimento de la batería no se cierra de manera segura, interrumpa el uso del producto y guárdelo fuera del alcance de los niños.

No exponga las pilas ni las baterías al calor ni al fuego. Evite almacenarlas bajo la luz solar directa.

- Evite provocar un cortocircuito en una celda o batería. - No almacene celdas o baterías de manera desordenada en una caja o cajón donde puedan cortocircuitarse entre sí o ser cortocircuitadas por otros objetos metálicos.

No exponga las celdas o baterías a impactos mecánicos.

En caso de fuga de una celda, evite el contacto del líquido con la piel o los ojos. Si se produce contacto, lave la zona afectada con abundante agua y consulte a un médico.

- Observe las marcas más (+) y menos (-) en la celda, la batería y el equipo, y asegúrese de utilizarlos correctamente.
- No utilice ninguna celda o batería que no esté específicamente diseñada para su uso con el equipo.

Montaje de la(s) batería(s) del control remoto

El control remoto emplea una batería del tipo CR2032 (no incluida).

Precaución: Al manipular las baterías, evite tocar ambos polos simultáneamente, ya que esto provocará una descarga parcial de la energía almacenada, lo que afectará su longevidad.

- Retire la cubierta del compartimento de las pilas.

Verifique que se haya retirado la cubierta de plástico que protege las baterías (algunas baterías se comercializan con una cubierta protectora).

Coloque las pilas en su compartimento, asegurándose de respetar la polaridad.

Vuelva a colocar la tapa del compartimento de la batería.

Es esencial que las pilas sean siempre del mismo tipo y con la misma carga. Nunca mezcle pilas alcalinas con pilas de carbono-zinc ni con pilas recargables. Las pilas desechables no deben recargarse.

- No cargue las baterías recargables mientras estén instaladas en el dispositivo, ya que esto puede generar gas interno o calor, lo que podría provocar una explosión o un incendio, ocasionando lesiones graves o daños a la propiedad.

Para prolongar la vida útil de la batería, retire las baterías cuando no se utilicen y no se prevea su uso durante períodos prolongados.

- **ADVERTENCIA:** Riesgo de explosión si la batería se sustituye de manera incorrecta.

- **ADVERTENCIA:** NO CONSUMIR LA BATERÍA;

PELIGRO DE QUEMADURAS QUÍMICAS.

Este producto contiene una pila de botón. Si se ingiere, puede provocar múltiples quemaduras internas en apenas dos horas, e incluso la muerte.

Mantenga las pilas nuevas y usadas fuera del alcance de los niños. Si el compartimento de las pilas no cierra correctamente, interrumpa el uso del producto y guárdelo fuera del alcance de los niños.

Si sospecha que las pilas pueden haber sido ingeridas o introducidas en cualquier parte del cuerpo, busque atención médica de inmediato.

Si el contenido de la batería de botón entra en contacto con la piel, lave de inmediato la zona afectada con agua y jabón suave. Si el líquido de la batería de botón entra en contacto con los ojos, enjuáguelos con agua sobre el ojo abierto durante 15 minutos o hasta que la irritación desaparezca. Si requiere atención médica, el electrolito de la batería está compuesto por un disolvente orgánico y sales de litio.

¡No incinere ni deseche la herramienta junto con los residuos domésticos! Las herramientas que han alcanzado el final de su vida útil deben ser recogidas por separado y devueltas a un centro de reciclaje que respete el medio ambiente.

USO Y MANTENIMIENTO

Antes de cada uso, desenrolle completamente el cable de alimentación del dispositivo.

- No utilice el dispositivo si su mecanismo de arranque/parada no funciona.

- No utilice el dispositivo en ángulo ni lo coloque de manera invertida.

Desconecte el dispositivo de la red eléctrica cuando no esté en uso y antes de realizar cualquier operación de limpieza.

- Mantenga este dispositivo fuera del alcance de los niños y/o de personas con capacidades físicas, sensoriales o mentales limitadas, así como de aquellos que carecen de experiencia y conocimientos.

Verifique que las rejillas de ventilación del dispositivo no estén bloqueadas por polvo, suciedad u otros objetos.

- Utilice siempre el dispositivo bajo supervisión.

Nunca deje el dispositivo encendido y sin supervisión. Esto también contribuirá al ahorro de energía y extenderá su vida útil.

- No utilice el dispositivo para secar mascotas o animales.

- No utilice el dispositivo para secar tejidos de ninguna clase.

Colocar el control del termostato en la posición mínima no asegura que el dispositivo se apague de forma permanente.

Servicio

Cualquier uso inapropiado o que no se ajuste a las instrucciones de uso puede representar un riesgo, invalidando la garantía y la responsabilidad del fabricante.

Descripción

- A - Salida de aire
- B - Carcasa del mando a distancia
- C - Panel de control
- C1 - Botón/indicadores de modo
- C2 - Botón/indicadores del temporizador
- C3 - Botón de oscilación horizontal
- C4 - Botón de oscilación vertical
- C5 - Botón/indicadores de velocidad del ventilador
- C6 - Botón de encendido/apagado
- D - Mando a distancia
- D1 - Botón de encendido/apagado
- D2 - Botón de velocidad del ventilador
- D3 - Botón de oscilación horizontal
- D4 - Botón de oscilación vertical
- D5 - Botón de modo
- D6 - Botón del temporizador

Si su modelo no incluye los accesorios mencionados, puede adquirirlos a través de nuestra página web www.mellerware.com o poniéndose en contacto con nuestro equipo de atención al cliente.

Instrucciones de utilización

NOTAS ANTES DE UTILIZAR

Asegúrese de haber eliminado todo el material de embalaje del producto. Algunas partes del dispositivo están ligeramente engrasadas, por lo que al encenderlo por primera vez, podría emitir un poco de humo. Después de un breve período, este humo desaparecerá. Para eliminar el olor del dispositivo al utilizarlo por primera vez, se aconseja operarlo a máxima potencia durante 2 horas en un espacio bien ventilado.

USO

- Desenrolle el cable por completo antes de conectarlo.
- Conecte el dispositivo a la red eléctrica. Encienda el dispositivo presionando el botón de encendido/apagado. El indicador luminoso se activará y el dispositivo comenzará a operar en la velocidad 1.

- Seleccione la función deseada utilizando el panel de control táctil o el mando a distancia.

Selección de la velocidad del ventilador.

Pulse el botón de velocidad del ventilador para elegir la velocidad deseada (1-4). El indicador de velocidad correspondiente se encenderá.

Función de oscilación

Este ventilador ofrece dos modalidades de oscilación: horizontal y vertical. Es posible utilizar únicamente una de ellas o ambas simultáneamente.

Para elegir la opción deseada, presione los botones de oscilación vertical u horizontal. El indicador de cada tipo de oscilación se encenderá cuando esté en funcionamiento.

Selección de modo

Este dispositivo cuenta con tres modos de funcionamiento: modo normal, natural y noche.

Para elegir el modo deseado, presione el botón de modo. El indicador de modo natural o nocturno se encenderá, señalando que el modo seleccionado está activo. Al optar por el modo normal, ambos indicadores permanecerán apagados.

Función de temporización

Pulse el botón de velocidad del ventilador para elegir el tiempo de funcionamiento deseado (1, 2, 3 o 4 horas). El indicador de velocidad correspondiente se encenderá. El dispositivo se detendrá automáticamente al concluir el tiempo seleccionado.

UNA VEZ QUE HAYA FINALIZADO DE UTILIZAR EL APARATO

- Apague el dispositivo presionando el botón ON/OFF del equipo principal. Desconecte el dispositivo de la red eléctrica.
- Limpie el dispositivo.

Limpieza

Desconecte el dispositivo de la red eléctrica y permítale enfriarse antes de proceder a su limpieza.

Limpie el dispositivo con un paño húmedo impregnado con unas gotas de detergente y, a continuación, séquelo.

No utilice disolventes, productos con un pH ácido o básico, como lejía o productos abrasivos, para limpiar el dispositivo.

No permita la entrada de agua u otros líquidos a través de las aberturas de ventilación para prevenir daños en las partes internas del dispositivo.

No sumerja el dispositivo en agua ni en ningún otro líquido, ni lo coloque bajo el grifo.

Anomalías y correcciones

En caso de cualquier anomalía, le solicitamos que se comunique con nuestro equipo de atención al cliente a través del chat web (de lunes a viernes de 9:00 a 18:00 horas) o envíe un correo electrónico a hi@mellerware.com. No intente desensamblar ni reparar el dispositivo, ya que esto puede resultar peligroso.

Para las versiones de la UE del producto y/o si es pertinente en su país: ECOLOGÍA Y RECICLABILIDAD DEL PRODUCTO

Los materiales que conforman el embalaje de este dispositivo están incluidos en un sistema de recolección, clasificación y reciclaje. Si desea deshacerse de ellos, puede utilizar los contenedores públicos apropiados para cada tipo de material.

El producto no contiene concentraciones de sustancias que puedan considerarse perjudiciales para el medio ambiente.



Este símbolo indica que, al finalizar su vida útil, el producto debe ser entregado a un gestor de residuos autorizado para su recogida separada como Residuos de Aparatos Eléctricos y Electrónicos (RAEE) a través de los canales apropiados.

Información sobre el Reglamento (UE) 2023/826 referente a los requisitos de diseño ecológico para el consumo energético en modo apagado y en modo de espera.

Este dispositivo presenta un consumo energético de 0,27 W en modo de espera.

Este dispositivo cumple con la Directiva de baja tensión 2014/35/UE, la Directiva de compatibilidad electromagnética 2014/30/UE, la Directiva 2011/65/UE sobre restricciones en la utilización de ciertas sustancias peligrosas en aparatos eléctricos y electrónicos, así como la Directiva 2009/125/CE sobre requisitos de diseño ecológico para productos relacionados con la energía.

La información siguiente detalla las características asociadas al diseño ecológico (Reglamento (UE) n.º 206/2012 de la Comisión, Directiva de Ejecución 2009/125/CE):

Modelo	35605
Caudal máximo del ventilador (F)	10,04 m ³ /min
Potencia de entrada del ventilador (P)	13,63 W
Valor del servicio (VS):	0,74 (m ³ /min)/W
Consumo energético en modo de espera (PSB)	0,27 W
Consumo energético en modo de espera (Poff)	0,00 W
Nivel de potencia acústica del ventilador (LWA)	57,96 dB(A)
Velocidad máxima del aire (c)	3,84 m/s
Consumo eléctrico estacional.	4,66 kWh/a
Datos de contacto	Engineering and Technology for Life, S.L Adva. Barcelona, s/n, 25790 Oliana, Lleida (Spain)

Garantía y soporte técnico

Este producto cuenta con el reconocimiento y la protección de la garantía legal conforme a la legislación vigente. Para hacer valer sus derechos o intereses, le invitamos a contactar con cualquiera de nuestros servicios de asistencia técnica oficiales. Puede localizar el más cercano en el siguiente enlace web: www.mellerware.com

También puede solicitar información adicional contactándonos al número de teléfono que se encuentra al final de este manual. Puede descargar este manual de instrucciones y sus actualizaciones en www.mellerware.com.

Client distingué,

Nous vous remercions d'avoir opté pour un produit de la marque Mellerware. Sa technologie, son design et sa fonctionnalité, conjugués au fait qu'ils surpassent les normes de qualité les plus rigoureuses, vous garantiront une satisfaction durable.

Conseils et recommandations de sécurité

Veillez lire attentivement ce mode d'emploi avant d'utiliser l'appareil et conservez-le pour toute référence future. Le non-respect de ces instructions peut entraîner des accidents.

Cet appareil peut être utilisé par des enfants de 8 ans et plus, ainsi que par des personnes ayant des capacités physiques, sensorielles ou mentales réduites, ou un manque d'expérience et de connaissances, à condition qu'elles soient supervisées ou qu'elles aient reçu des instructions sur l'utilisation sécurisée de l'appareil et qu'elles comprennent les risques associés.

Cet appareil est conçu exclusivement pour un usage domestique et non pour un usage professionnel ou industriel.

Ne manipulez pas les pièces mobiles de l'appareil lorsqu'il est en fonctionnement.

Avant de connecter l'appareil, vérifiez que la tension indiquée sur l'étiquette correspond à celle du réseau électrique.

Branchez l'appareil sur une prise électrique d'une intensité minimale de 10 ampères.

La fiche de l'appareil doit être insérée correctement dans la prise secteur. Ne modifiez pas la fiche. N'utilisez pas d'adaptateurs.

N'utilisez pas l'appareil si le câble d'alimentation ou la prise est endommagé.

Ne tirez pas sur le câble d'alimentation. N'utilisez jamais le câble d'alimentation pour soulever, transporter ou débrancher l'appareil.

- Ne pas enrouler le câble d'alimentation autour de l'appareil. Vérifiez l'état du câble d'alimentation. S'il est détérioré, le risque d'électrocution augmente.

Ne permettez pas au cordon d'alimentation de pendre librement ni d'entrer en contact avec les surfaces chaudes de l'appareil.

Si le boîtier de l'appareil se casse, débranchez-le immédiatement de la prise pour éviter tout risque d'électrocution.

- Ne touchez pas la prise avec des mains humides.

- Ne pas utiliser ni entreposer l'appareil à l'extérieur.

Ne laissez pas l'appareil sous la pluie ou exposé à l'humidité. Si de l'eau pénètre dans l'appareil, le risque d'électrocution sera accru.

Le type de batterie de la télécommande est une batterie au lithium CR2032 3V.

Cette batterie n'est pas rechargeable. Les batteries non rechargeables ne doivent pas être rechargées.

Il est impératif de ne pas combiner différents types de piles, ni des piles neuves avec des piles usagées.

Les piles doivent être insérées en tenant compte de la polarité.

Les piles usagées doivent être retirées de l'appareil et éliminées de manière sécurisée.

Si l'appareil doit être entreposé sans utilisation prolongée, les piles doivent être retirées.

Les bornes d'alimentation ne doivent pas être mises en court-circuit.

Ne pas démonter, ouvrir ou déchirer les batteries.

AVERTISSEMENT : Conservez les piles hors de portée des enfants. L'utilisation des piles par les enfants doit être surveillée. En particulier, gardez les petites piles hors de portée des jeunes enfants. Consultez sans délai un médecin si vous avez ingéré une pile ou une batterie.

Si vous pensez avoir ingéré des piles ou qu'elles se sont coincées dans une partie quelconque de votre corps, consultez immédiatement un médecin. L'ingestion de piles peut provoquer des brûlures, une perforation des tissus mous et même entraîner la mort.

Des brûlures sévères peuvent survenir dans les 2 heures suivant l'ingestion.

Si le compartiment à piles ne se ferme pas correctement, arrêtez d'utiliser le produit et gardez-le hors de portée des enfants. Ne pas exposer les piles ou les batteries à la chaleur ou au feu. Évitez de les entreposer à la lumière directe du soleil.

- Ne court-circuitiez pas une pile ou une batterie. - Ne rangez pas les piles ou les batteries de manière désordonnée dans une boîte ou un tiroir où elles pourraient se court-circuiter entre elles ou être court-circuitées par d'autres objets métalliques.

- Évitez d'exposer les piles ou les batteries à des chocs mécaniques.

En cas de fuite d'une cellule, il est impératif d'éviter tout contact du liquide avec la peau et les yeux. En cas de contact, rincer abondamment à l'eau et consulter un médecin.

Observez les symboles plus (+) et moins (-) sur la pile, la batterie et l'équipement, et assurez-vous de leur utilisation appropriée.

- N'utilisez aucune pile ou batterie qui n'est pas spécifiquement conçue pour cet appareil.

Assemblage de la batterie/des batteries de la télécommande

La télécommande nécessite une pile de type CR2032 (non incluse).

Attention : lors de la manipulation des batteries, évitez de toucher simultanément les deux pôles, car cela entraînerait une décharge partielle de l'énergie stockée et nuirait à leur durée de vie.

- Enlevez le couvercle du compartiment des piles.

Vérifiez que le revêtement plastique protégeant les piles a été correctement retiré (certaines piles sont commercialisées avec un revêtement protecteur).

Insérez les piles dans leur compartiment en veillant à respecter la polarité.

- Remplacez le couvercle du compartiment à piles.

Il est crucial que les piles soient toujours du même type et de la même charge. Ne mélangez jamais les piles alcalines avec les piles carbone-zinc et/ou les piles rechargeables.

Les batteries non rechargeables ne doivent pas être rechargées.

Il est déconseillé de recharger les batteries rechargeables lorsqu'elles sont encore insérées dans l'appareil, car cela pourrait engendrer une production

interne de gaz ou de chaleur, entraînant une explosion ou, potentiellement, un incendie susceptible de causer des blessures graves ou des dommages matériels.

Pour prolonger la durée de vie des piles, retirez-les lorsque l'appareil n'est pas en usage et lorsqu'il n'est pas prévu de l'utiliser pendant de longues périodes. **AVERTISSEMENT** : Risque d'explosion en cas de remplacement inadéquat de la batterie.

AVERTISSEMENT : NE PAS INGÉRER LA PILE ;

Risque de brûlures chimiques. Ce produit renferme une pile bouton. L'ingestion de cette pile peut causer de graves brûlures internes en seulement deux heures et entraîner la mort.

- Conservez les piles neuves et usagées hors de portée des enfants. Si le compartiment à piles ne se ferme pas correctement, arrêtez d'utiliser le produit et gardez-le hors de portée des enfants. Si vous suspectez que des piles ont été ingérées ou insérées dans une partie quelconque du corps, consultez immédiatement un médecin.

En cas de contact du contenu de la pile bouton avec la peau, nettoyez immédiatement la zone à l'eau et au savon doux. En cas de contact avec les yeux, rincez-les abondamment à l'eau pendant 15 minutes ou jusqu'à ce que l'irritation disparaisse. Si nécessaire, consultez un médecin. L'électrolyte de la pile est constitué d'un solvant organique et de sels de lithium.

Ne pas incinérer ni jeter l'outil avec les déchets ménagers ! Les outils en fin de vie doivent être collectés séparément et remis à un centre de recyclage respectueux de l'environnement.

UTILISATION ET MAINTENANCE

Avant chaque utilisation, déployez entièrement le cordon d'alimentation de l'appareil.

- N'utilisez pas l'appareil si son interrupteur de mise en marche/arrêt ne fonctionne pas.
- N'utilisez pas l'appareil de manière inclinée ou à l'envers.

Déconnectez l'appareil de l'alimentation lorsqu'il n'est pas utilisé et avant toute opération de nettoyage.

Conservez cet appareil hors de portée des enfants et des personnes ayant des capacités physiques, sensorielles ou mentales réduites, ou manquant d'expérience et de connaissances.

Vérifiez que les grilles de ventilation de l'appareil ne sont pas bloquées par de la poussière, des salissures ou d'autres objets.

- Utilisez toujours l'appareil sous contrôle. Ne laissez jamais l'appareil allumé sans surveillance. Cela contribuera également à économiser de l'énergie et à prolonger sa durée de vie.

- Ne pas utiliser l'appareil pour sécher les animaux de compagnie ou d'autres animaux.
- Ne pas utiliser cet appareil pour sécher des textiles de toute nature.

Le réglage du bouton du thermostat sur la position minimale n'assure pas que l'appareil sera éteint de manière permanente.

Service

Toute utilisation inappropriée ou non conforme aux instructions d'utilisation peut engendrer un risque, entraînant l'annulation de la garantie et la responsabilité du fabricant.

Description

A - Sortie d'air
B - Boîtier de la télécommande
C - Panneau de commande
C1 - Bouton et voyants de mode
C2 - Bouton et voyants de minuterie
C3 - Bouton d'oscillation horizontale
C4 - Bouton d'oscillation verticale
C5 - Bouton et voyants de vitesse du ventilateur
C6 - Bouton MARCHE/ARRÊT
D - Télécommande
D1 - Bouton MARCHE/ARRÊT
D2 - Bouton de vitesse du ventilateur
D3 - Bouton d'oscillation horizontale
D4 - Bouton d'oscillation verticale
D5 - Bouton de mode
D6 - Bouton de minuterie

Si votre modèle ne comprend pas les accessoires mentionnés, vous pouvez les acquérir sur notre site web www.mellerware.com ou en contactant notre service clientèle.

Instructions d'utilisation

REMARQUES PRÉALABLES À L'UTILISATION

Assurez-vous d'avoir enlevé tous les matériaux d'emballage du produit. Certaines parties de l'appareil ont été légèrement lubrifiées ; il est donc possible qu'il émette un peu de fumée lors de sa première utilisation. Cette fumée se dissipera rapidement. Pour neutraliser l'odeur de l'appareil lors de sa première utilisation, il est conseillé de le faire fonctionner à pleine puissance pendant 2 heures dans un espace bien aéré.

UTILISER

Déroulez intégralement le câble avant de le connecter.
Connectez l'appareil à l'alimentation.
Mettez l'appareil sous tension en appuyant sur le bouton MARCHE/ARRÊT. Le témoin lumineux s'allumera et l'appareil se mettra en marche en mode vitesse 1.

Sélectionnez la fonction désirée à l'aide du panneau de commande tactile ou de la télécommande.

Réglage de la vitesse du ventilateur

Appuyez sur le bouton de réglage de la vitesse du ventilateur pour choisir la vitesse désirée (1 à 4). Le témoin de vitesse correspondant s'illuminera.

Fonction oscillatoire

Cet appareil offre deux modes d'oscillation : horizontal et vertical. Il est possible d'utiliser l'un ou l'autre, ou les deux simultanément. Pour choisir l'option désirée, appuyez sur les boutons d'oscillation verticale ou horizontale. Le témoin correspondant s'illuminera durant le fonctionnement.

Fonction du mode

Cet appareil propose trois modes de fonctionnement : normal, nature et nuit. Pour sélectionner le mode désiré, appuyez sur le bouton de mode. Le témoin associé au mode nature ou nuit s'illumine, signalant que le mode choisi est actif. En mode normal, les deux témoins demeurent éteints.

Fonction de temporisation

Appuyez sur le bouton de réglage de la vitesse du ventilateur pour choisir la durée de fonctionnement souhaitée (1, 2, 3 ou 4 heures). Le témoin lumineux correspondant au niveau de vitesse s'allumera. L'appareil s'éteindra automatiquement une fois le temps sélectionné écoulé.

UNE FOIS QUE VOUS AVEZ TERMINÉ D'UTILISER L'APPAREIL

Éteignez l'appareil en appuyant sur le bouton MARCHE/ARRÊT de l'unité principale.
Déconnectez l'appareil de l'alimentation.
- Nettoyez l'appareil.

Nettoyage

Déconnectez l'appareil et laissez-le refroidir avant de procéder au nettoyage. Nettoyez l'appareil à l'aide d'un chiffon humide imprégné de quelques gouttes de détergent, puis essuyez-le soigneusement. N'utilisez pas de solvants, de produits à pH acide ou basique tels que l'eau de Javel ou des agents abrasifs pour nettoyer l'appareil. Évitez de laisser de l'eau ou d'autres liquides s'infiltrer par les ouvertures de ventilation pour prévenir tout dommage aux composants internes de l'appareil. – Évitez d'immerger l'appareil dans l'eau ou tout autre liquide, et ne le placez pas sous le robinet.

Anomalies et réparations

En cas d'anomalie, nous vous prions de bien vouloir contacter notre service client par chat (du lundi au vendredi de 9h00 à 18h00) ou d'envoyer un e-mail à hi@mellerware.com. N'essayez pas de démonter ou de réparer l'appareil, car cela pourrait présenter des risques.

Pour les versions européennes du produit et/ou si cela est pertinent dans votre pays :

ÉCOLOGIE ET RÉCYCLABILITÉ DU PRODUIT

Les matériaux constituant l'emballage de cet appareil sont intégrés à un système de collecte, de tri et de recyclage. Si vous souhaitez vous en défaire, vous pouvez utiliser les conteneurs publics appropriés pour chaque type de matériau. Ce produit ne contient pas de concentrations de substances susceptibles d'être jugées nuisibles pour l'environnement.



Ce symbole indique que si vous désirez vous défaire du produit après l'expiration de sa durée de vie, vous devez le retourner à un gestionnaire de déchets agréé pour la collecte séparée des déchets d'équipements électriques et électroniques (DEEE) par des méthodes appropriées.

Informations concernant le règlement (UE) 2023/826 relatif aux exigences d'écoconception en matière de consommation d'énergie en mode arrêt et en mode veille.

Cet appareil consomme 0,27 W en mode veille.

Cet appareil respecte la directive Basse Tension 2014/35/UE, la directive sur la Compatibilité électromagnétique 2014/30/UE, la directive 2011/65/UE concernant la limitation de l'utilisation de certaines substances dangereuses dans les équipements électriques et électroniques, ainsi que la directive 2009/125/CE relative aux exigences d'écoconception des produits liés à l'énergie.

Les informations suivantes précisent les caractéristiques associées à l'écoconception (Règlement (UE) n° 206/2012 de la Commission, Directive d'exécution 2009/125/CE) :

Modèle	35605
Débit maximal du ventilateur (F)	10,04 m ³ /min
Puissance absorbée par le ventilateur (P)	13,63 W
Valeur du service (VS) :	0,74 (m ³ /min)/W
Consommation énergétique en mode veille (PSB)	0,27 W
Consommation électrique en mode veille (Poff)	0,00 W
Niveau de puissance acoustique du ventilateur (LWA)	57,96 dB(A)
Vitesse maximale de l'air (c)	3,84 m/s
Consommation saisonnière d'électricité	4,66 kWh/a
Coordonnées	Engineering and Technology for Life, S.L Adva. Barcelona, s/n, 25790 Oliana, Lleida (Spain)

Garantie et support technique

Ce produit est couvert par la reconnaissance et la protection de la garantie légale, conformément à la législation en vigueur. Pour exercer vos droits, veuillez contacter l'un de nos services d'assistance technique agréés. Vous pouvez localiser le centre le plus proche en cliquant sur le lien suivant : www.mellerware.com

Vous pouvez également obtenir des informations supplémentaires en nous contactant au numéro de téléphone indiqué à la fin de ce manuel. Vous pouvez télécharger ce manuel d'utilisation ainsi que ses mises à jour sur www.mellerware.com.

Cliente distinto,

Agradecemos por optar por adquirir um produto da marca Mellerware. A sua tecnologia, design e funcionalidade, juntamente com a capacidade de ultrapassar os mais exigentes padrões de qualidade, garantirão total satisfação por um longo período.

Conselhos e alertas de segurança

Leia atentamente este manual de instruções antes de utilizar o aparelho e conserve-o para consultas futuras. O não cumprimento destas diretrizes pode resultar em acidentes.

Este dispositivo pode ser utilizado por crianças a partir dos 8 anos e por indivíduos com capacidades físicas, sensoriais ou mentais limitadas, ou com falta de experiência e conhecimento, desde que sejam supervisionados ou instruídos sobre a utilização segura do aparelho e compreendam os riscos associados.

Este dispositivo destina-se exclusivamente ao uso doméstico, não sendo apropriado para aplicações profissionais ou industriais.

Não toque nas partes móveis do aparelho enquanto este estiver em funcionamento.

- Assegure-se de que a voltagem indicada na etiqueta de especificações corresponde à voltagem da rede elétrica antes de conectar o aparelho.
- Conecte o dispositivo a uma tomada elétrica com capacidade mínima de 10 amperes.

- O plugue do dispositivo deve encaixar corretamente na tomada. Não modifique o plugue. Evite o uso de adaptadores de tomada.

Não utilize o aparelho se o cabo de alimentação ou a ficha estiverem avariados.

- Não puxe o cabo de alimentação. Nunca utilize o cabo de alimentação para levantar, transportar ou desligar o aparelho da tomada.

- Não enrole o cabo de alimentação à volta do aparelho.

Verifique a condição do cabo de alimentação. Se estiver danificado, aumenta o risco de choque elétrico.

Não permita que o cabo de alimentação fique pendurado livremente ou em contacto com as superfícies quentes do aparelho. Se a carcaça do dispositivo se partir, desligue-o de imediato da rede elétrica para evitar o risco de choque elétrico.

- Evite tocar na tomada com as mãos molhadas.

- Evite utilizar ou armazenar o aparelho ao ar livre.

- Evite expor o aparelho à chuva ou à umidade. A entrada de água no dispositivo eleva o risco de choque elétrico.

O tipo de bateria do comando é CR2032, célula de lítio de 3V.

Esta bateria não é recarregável.

Baterias não recarregáveis não devem ser submetidas a recarga.

Não misture diferentes tipos de pilhas ou pilhas novas com usadas.

As pilhas devem ser inseridas de acordo com a polaridade correta.

As baterias esgotadas devem ser retiradas do dispositivo e eliminadas de maneira segura.

Se o dispositivo for armazenado sem uso por um longo período, as pilhas devem ser removidas.

Os terminais de alimentação não devem ser submetidos a curto-circuito.

Não desmonte, abra ou danifique as baterias.

AVISO: Mantenha as pilhas fora do alcance das crianças. O uso de pilhas por crianças deve ser supervisionado.

Mantenha as pilhas pequenas, em particular, fora do alcance de crianças pequenas.

Procure assistência médica de imediato se uma pilha ou bateria for ingerida.

Se suspeitar que alguém ingeriu pilhas ou que estas foram inseridas em alguma parte do corpo, procure atendimento médico de imediato. A ingestão pode provocar queimaduras, perfuração de tecidos moles e até a morte.

Queimaduras severas podem ocorrer em até 2 horas após a ingestão.

Se o compartimento da bateria não fechar adequadamente, interrompa o uso do produto e mantenha-o fora do alcance de crianças.

Não exponha as pilhas ou baterias a temperaturas elevadas ou a chamas. Evite armazená-las sob luz solar direta.

– Evite provocar curto-circuito em pilhas ou baterias. – Não armazene pilhas ou baterias de forma desordenada em uma caixa ou gaveta, onde possam entrar em curto-circuito umas com as outras ou com outros objetos metálicos.

Não submeta as pilhas ou baterias a impactos mecânicos.

Em caso de vazamento da célula, evite que o líquido entre em contacto com a pele ou os olhos. Se ocorrer contacto, lave a área afetada com água em abundância e procure assistência médica.

– Verifique as marcas de mais (+) e menos (-) na pilha, bateria e equipamento, e assegure-se de que está a utilizá-los corretamente.

– Não utilize qualquer pilha ou bateria que não tenha sido projetada para uso com o equipamento.

Montagem da(s) bateria(s) do comando remoto

O comando à distância utiliza uma bateria do tipo CR2032 (não incluída).

Atenção: Ao manusear as baterias, evite tocar em ambos os polos simultaneamente, pois isso resultará na descarga parcial da energia armazenada, comprometendo, assim, a sua vida útil. Remova a cobertura do compartimento das pilhas.

Verifique se a película protetora de plástico das baterias foi retirada (algumas baterias são comercializadas com uma película protetora).

Coloque as pilhas no compartimento, observando a polaridade.

Recoloque a tampa do compartimento da bateria.

É fundamental que as pilhas sejam sempre do mesmo tipo e com a mesma carga. Nunca misture pilhas alcalinas com pilhas de zinco-carbono e/ou recarregáveis.

– Pilhas não recarregáveis não devem ser carregadas.

Não carregue as baterias recarregáveis enquanto ainda estiverem no aparelho, pois isso pode provocar a geração interna de gás ou calor, resultando em uma explosão ou, possivelmente, um incêndio que pode causar ferimentos graves ou danos materiais.

Para prolongar a vida útil da bateria, retire-a quando o dispositivo não estiver em uso e não for destinado a um funcionamento prolongado.

- AVISO: Risco de explosão se a bateria for substituída de forma inadequada.

- AVISO: NÃO CONSUMIR A BATERIA;

- PERIGO DE QUEIMADURA QUÍMICA.

Este produto contém uma bateria do tipo moeda/botão. Se a bateria do tipo moeda/botão for ingerida, pode provocar várias queimaduras internas em apenas duas horas, podendo resultar em morte. Mantenha as pilhas novas e usadas fora do alcance de crianças. Se o compartimento das pilhas não fechar adequadamente, interrompa o uso do produto e mantenha-o afastado de crianças.

Se suspeitar que alguém ingeriu pilhas ou que estas foram introduzidas em alguma parte do corpo, procure assistência médica de imediato.

Caso o conteúdo da bateria tipo moeda entre em contacto com a pele, lave imediatamente a área com água e sabão neutro. Se o líquido da bateria tipo moeda entrar em contacto com os olhos, lave-os com água corrente sobre o olho aberto durante 15 minutos ou até que a irritação cesse. Se necessitar de atendimento médico, o eletrólito da bateria é constituído por um solvente orgânico e sais de lítio.

Não incinere nem deite fora a ferramenta juntamente com o lixo doméstico!

Ferramentas que atingiram o fim da sua vida útil devem ser recolhidas separadamente e devolvidas a um ponto de reciclagem ambientalmente responsável.

USO E CUIDADOS

Antes de cada utilização, desenrole completamente o cabo de alimentação do aparelho.

- Não utilize o aparelho se o interruptor de ligar/desligar não estiver a funcionar.

- Não utilize o aparelho em posição inclinada nem o vire de cabeça para baixo.

Desconecte o aparelho da tomada quando não estiver em uso e antes de qualquer operação de limpeza.

Mantenha este dispositivo fora do alcance de crianças e/ou indivíduos com capacidades físicas, sensoriais ou mentais limitadas, ou que careçam de experiência e conhecimento.

Verifique se as grelhas de ventilação do aparelho estão desobstruídas de poeira, sujeira ou outros objetos.

- Utilize sempre o dispositivo sob supervisão.

Nunca deixe o aparelho ligado sem supervisão. Isso também contribuirá para a economia de energia e prolongará a sua vida útil.

- Não utilize o aparelho para secar animais de companhia ou outros animais.

- Não utilize o aparelho para secar qualquer tipo de tecido.

Ajustar o botão do termostato para a posição mínima não assegura que o aparelho será desligado de forma permanente.

Serviço

Qualquer utilização inadequada ou em desacordo com as instruções de utilização pode ser perigosa, resultando na anulação da garantia e na isenção de responsabilidade do fabricante.

Descrição

- A - Saída de ar
- B - Caixa do comando remoto
- C - Painel de controlo
- C1 - Botão/indicadores de modo
- C2 - Botão/indicadores do temporizador
- C3 - Botão de oscilação horizontal
- C4 - Botão de oscilação vertical
- C5 - Botão/indicadores de velocidade do ventilador
- C6 - Botão Liga/Desliga
- D - Comando remoto
- D1 - Botão Liga/Desliga
- D2 - Botão de velocidade do ventilador
- D3 - Botão de oscilação horizontal
- D4 - Botão de oscilação vertical
- D5 - Botão de modo
- D6 - Botão do temporizador

Se o seu modelo não incluir os acessórios mencionados, estes podem ser adquiridos através do nosso site www.mellerware.com ou entrando em contacto com a nossa equipa de atendimento ao cliente.

Instruções de utilização

NOTAS ANTES DA UTILIZAÇÃO

Certifique-se de que todo o material de embalagem do produto foi removido. Algumas componentes do aparelho foram ligeiramente lubrificadas; assim, ao ligá-lo pela primeira vez, poderá sair uma pequena quantidade de fumo. Este fumo cessará em breve.

Para eliminar o odor do aparelho na primeira utilização, recomenda-se deixá-lo a funcionar em potência máxima durante 2 horas num ambiente bem ventilado.

USO

- Estenda o cabo na totalidade antes de efetuar a ligação.
- Conecte o dispositivo à tomada.
- Ative o dispositivo pressionando o botão LIGAR/DESLIGAR. O indicador luminoso acenderá e o aparelho iniciará o funcionamento na velocidade 1.

Selecione a função desejada utilizando o painel de controlo tátil ou o comando à distância.

Configuração da velocidade do ventilador.

- Pressione o botão de velocidade do ventilador para escolher a velocidade desejada (1-4). O indicador do nível de velocidade correspondente acenderá.

Função oscilatória

Este ventilador oferece duas opções de oscilação: horizontal e vertical. É possível utilizar apenas uma ou ambas simultaneamente.

Para selecionar a opção desejada, pressione os botões de oscilação vertical ou horizontal. O indicador de cada tipo de oscilação iluminar-se-á quando estiver em funcionamento.

Função de modo

Este dispositivo apresenta três modos de operação: Normal, Natureza e Noturno. Para selecionar o modo desejado, pressione o botão correspondente. O indicador do modo natureza ou noturno acenderá, sinalizando que o modo selecionado está ativo. Quando o modo normal for escolhido, ambos os indicadores de modo permanecerão apagados.

Função de temporizador

Pressione o botão de velocidade do ventilador para escolher a duração de funcionamento desejada (1, 2, 3 ou 4 horas). O indicador do nível de velocidade correspondente iluminar-se-á.

O dispositivo desligar-se-á automaticamente quando o tempo selecionado expirar.

APÓS A UTILIZAÇÃO DO APARELHO

Desligue o dispositivo pressionando o botão LIGAR/DESLIGAR do equipamento principal.

Desconecte o dispositivo da tomada.

- Limpe o dispositivo.

Limpeza

Desconecte o aparelho da tomada e permita que esfrie antes de proceder à sua limpeza.

Limpe o dispositivo com um pano húmido impregnado com algumas gotas de detergente e, em seguida, seque-o.

- Evite o uso de solventes, produtos com pH ácido ou básico, como água sanitária, ou produtos abrasivos para a limpeza do aparelho.

- Evite a entrada de água ou outros líquidos pelas aberturas de ventilação para prevenir danos aos componentes internos do dispositivo.

- Evite submergir o aparelho em água ou em qualquer outro líquido, assim como não o coloque sob a torneira.

Anomalias e correções

Em caso de qualquer anomalia, entre em contacto com a nossa equipa de atendimento ao cliente através do chat online (de segunda a sexta, das 9h às 18h) ou envie um e-mail para hi@mellerware.com.

Não tente desmontar ou reparar o dispositivo, pois isso pode ser perigoso.

Para versões do produto na UE e/ou, se pertinente, no seu país:

ECOLOGIA E RECICLABILIDADE DO PRODUTO

Os materiais que constituem a embalagem deste dispositivo estão integrados num sistema de recolha,

triagem e reciclagem. Se pretender descartá-los, pode utilizar os contentores públicos apropriados para cada tipo de material.

O produto não contém concentrações de substâncias que possam ser consideradas prejudiciais ao meio ambiente.



Este símbolo indica que, caso deseje descartar o produto após o término da sua vida útil, deverá entregá-lo a um gestor de resíduos autorizado para a recolha seletiva de Resíduos de Equipamentos Elétricos e Eletrónicos (REEE) pelos meios adequados.

Informações sobre o Regulamento (UE) 2023/826 referentes aos requisitos de conceção ecológica para o consumo de energia nos modos de desligado e de espera.

Este dispositivo apresenta um consumo de energia de 0,27 W em modo de espera.

Este dispositivo está em conformidade com a Diretiva de Baixa Tensão 2014/35/UE, a Diretiva de Compatibilidade Eletromagnética 2014/30/UE, a Diretiva 2011/65/UE que restringe o uso de certas substâncias perigosas em equipamentos elétricos e eletrónicos, e a Diretiva 2009/125/CE que estabelece os requisitos de conceção ecológica para produtos relacionados com a energia.

As informações a seguir descrevem as características associadas ao ecodesign (Regulamento (UE) n.º 206/2012 da Comissão, Diretiva de Execução 2009/125/CE):

Modelo	35605
Vazão máxima do ventilador (F)	10,04 m ³ /min
Entrada de potência do ventilador (P)	13,63 W
Valor do Serviço (VS):	0,74 (m ³ /min)/W
Consumo de energia em modo de espera (PSB)	0,27 W
Consumo de energia em modo de espera (Poff)	0,00 W
Nível de potência sonora do ventilador (LWA)	57,96 dB(A)
Velocidade máxima do ar (c)	3,84 m/s
Consumo sazonal de eletricidade.	4,66 kWh/a
Informações de contacto	Engineering and Technology for Life, S.L Adva. Barcelona, s/n, 25790 Oliana, Lleida (Spain)

Garantia e suporte técnico

Este produto beneficia do reconhecimento e da proteção da garantia legal, de acordo com a legislação em vigor. Para exercer os seus direitos ou interesses, deverá contactar um dos nossos serviços oficiais de assistência técnica. Pode localizar o mais próximo através da seguinte ligação: www.mellerware.com

Você também pode solicitar informações relacionadas ao entrar em contato conosco pelo número de telefone indicado no final deste manual. É possível baixar este manual de instruções e suas atualizações em www.mellerware.com.

Sehr geehrter Kunde,

Vielen Dank, dass Sie sich für den Erwerb eines Produkts der Marke Mellenware entschieden haben. Seine Technologie, sein Design und seine Funktionalität sowie die Tatsache, dass es die höchsten Qualitätsstandards übertrifft, werden Ihnen über lange Zeit hinweg vollste Zufriedenheit bieten.

Sicherheitsanweisungen und Warnungen

Lesen Sie diese Bedienungsanleitung vor der Inbetriebnahme des Geräts sorgfältig durch und bewahren Sie sie für zukünftige Referenz auf. Die Missachtung dieser Anweisungen kann zu einem Unfall führen.

Dieses Gerät kann von Kindern ab 8 Jahren sowie von Personen mit eingeschränkten physischen, sensorischen oder geistigen Fähigkeiten oder unzureichender Erfahrung und Kenntnis verwendet werden, vorausgesetzt, sie werden beaufsichtigt oder haben Anweisungen zur sicheren Nutzung des Geräts erhalten und verstehen die damit verbundenen Gefahren.

Dieses Gerät ist ausschließlich für den Hausgebrauch vorgesehen und nicht für den professionellen oder industriellen Einsatz geeignet.

Berühren Sie die beweglichen Teile des Geräts nicht, während es in Betrieb ist.

- Stellen Sie sicher, dass die auf dem Typenschild angegebene Spannung mit der Netzspannung übereinstimmt, bevor Sie das Gerät in Betrieb nehmen.

Schließen Sie das Gerät an eine Steckdose mit einer Nennleistung von mindestens 10 Ampere an.

Der Stecker des Geräts muss korrekt in die Steckdose eingesetzt werden.

Ändern Sie den Stecker nicht.

Verwenden Sie keine Adapterstecker.

Verwenden Sie das Gerät nicht, wenn das Netzkabel oder der Stecker defekt ist.

Ziehen Sie nicht am Netzkabel.

Verwenden Sie das Netzkabel niemals, um das Gerät anzuheben, zu tragen oder den Stecker zu entfernen.

Wickeln Sie das Netzkabel nicht um das Gerät herum.

Überprüfen Sie den Zustand des Netzkabels. Ein defektes Kabel erhöht das Risiko eines Stromschlags.

Achten Sie darauf, dass das Netzkabel nicht ungesichert hängt und nicht mit den heißen Oberflächen des Geräts in Kontakt kommt.

Sollte das Gehäuse des Geräts brechen, trennen Sie das Gerät umgehend vom Stromnetz, um das Risiko eines Stromschlags zu vermeiden.

- Berühren Sie den Stecker nicht mit feuchten Händen.

- Das Gerät darf weder im Freien verwendet noch gelagert werden. Lassen Sie das Gerät nicht Regen oder Feuchtigkeit ausgesetzt. Dringt Wasser in das Gerät ein, steigt das Risiko eines Stromschlags.

Der Batterietyp der Fernbedienung ist eine CR2032 3V Lithiumbatterie.

Diese Batterie ist nicht wiederaufladbar. Nicht

wiederaufladbare Batterien dürfen nicht erneut aufgeladen werden.

Unterschiedliche Batterietypen sowie neue und gebrauchte Batterien dürfen nicht vermischt werden.

Die Batterien müssen mit der korrekten Polarität eingelegt werden.

Entladene Batterien sind aus dem Gerät zu entfernen und sicher zu entsorgen.

Wenn das Gerät über einen längeren Zeitraum ungenutzt gelagert werden soll, ist es ratsam, die Batterien zu entfernen.

Die Versorgungsanschlüsse dürfen nicht überbrückt werden.

Die Batterien dürfen nicht zerlegt, geöffnet oder zerkleinert werden.

WARNUNG: Batterien außerhalb der Reichweite von Kindern aufbewahren.

Kinder sollten beim Umgang mit Batterien stets beaufsichtigt werden. Kleine Batterien sind besonders für Kleinkinder unzugänglich zu lagern.

Suchen Sie umgehend einen Arzt auf, wenn eine Zelle oder Batterie verschluckt wurde.

Wenn Sie den Verdacht haben, dass Batterien verschluckt oder in einen Körperteil eingeführt wurden, suchen Sie umgehend einen Arzt auf. Das Verschlucken kann zu Verbrennungen, Weichteilverletzungen und sogar zum Tod führen.

Schwere Verbrennungen können innerhalb von zwei Stunden nach der Einnahme auftreten.

Sollte das Batteriefach nicht ordnungsgemäß schließen, verwenden Sie das Produkt nicht weiter und bewahren Sie es außerhalb der Reichweite von Kindern auf.

Zellen und Batterien dürfen keiner Hitze oder Flammen ausgesetzt werden. Vor direkter Sonneneinstrahlung schützen.

- Zellen oder Batterien dürfen nicht kurzgeschlossen werden. - Zellen oder Batterien dürfen nicht unsachgemäß in einer Schachtel oder Schublade gelagert werden, wo sie sich gegenseitig oder durch andere Metallgegenstände kurzschließen können.

Zellen und Batterien dürfen nicht mechanischen Stößen ausgesetzt werden. Sollte eine Zelle auslaufen, stellen Sie sicher, dass die Flüssigkeit nicht mit Haut oder Augen in Berührung kommt.

Falls dennoch Kontakt entstanden ist, spülen Sie die betroffene Stelle gründlich mit Wasser ab und suchen Sie einen Arzt auf. Beachten Sie die Plus- (+) und Minuszeichen (-) an der Zelle, der Batterie und dem Gerät und gewährleisten Sie eine korrekte Verwendung.

Verwenden Sie keine Zellen oder Batterien, die nicht für den Einsatz mit diesem Gerät vorgesehen sind.

Einbau der Batterie(n) für die Fernbedienung

Die Fernbedienung erfordert eine Batterie des Typs CR2032 (nicht im Lieferumfang enthalten).

Achtung: Berühren Sie beim Umgang mit Batterien nicht gleichzeitig beide Pole, da dies eine Teilentladung der gespeicherten Energie zur Folge hat und somit die Lebensdauer beeinträchtigt.

- Nehmen Sie die Abdeckung des Batteriefachs ab.

Überprüfen Sie, ob die Kunststoffabdeckung, die die Batterien schützt, entfernt wurde (einige Batterien werden mit einer Schutzabdeckung geliefert).

Legen Sie die Batterien unter Berücksichtigung der Polarität in das Batteriefach ein.

Bringen Sie die Abdeckung des Batteriefachs erneut an.

Es ist von größter Bedeutung, dass die Batterien stets vom gleichen Typ sind und über die gleiche Ladung verfügen. Mischen Sie niemals Alkali-Batterien mit Kohle-Zink-Batterien und/oder wiederaufladbaren Batterien.

- Nicht wiederaufladbare Batterien sollten nicht erneut aufgeladen werden.

Laden Sie Akkus NICHT auf, während sie sich noch im Gerät befinden, da dies zu einer internen Gas- oder Wärmeentwicklung führen kann, die eine Explosion oder möglicherweise einen Brand zur Folge haben kann, was zu schweren Verletzungen oder Sachschäden führen kann.

Um die Lebensdauer der Batterien zu verlängern, sollten diese entfernt werden, wenn das Gerät nicht in Gebrauch ist und voraussichtlich über einen längeren Zeitraum nicht verwendet wird.

WARNUNG: Explosionsgefahr bei unsachgemäßer Handhabung des Batteriewechsels.

WARNUNG: BATTERIE NICHT SCHLUCKEN; – GEFAHR VON CHEMISCHEN

VERBRENNUNGEN. Dieses Produkt enthält eine Knopfzelle. Das Verschlucken der Knopfzelle kann innerhalb von nur zwei Stunden zu schweren inneren Verätzungen und zum Tod führen.

Neue und gebrauchte Batterien sollten von Kindern ferngehalten werden. Wenn das Batteriefach nicht ordnungsgemäß schließt, verwenden Sie das Produkt nicht mehr und bewahren Sie es außerhalb der Reichweite von Kindern auf.

Falls Sie den Verdacht haben, dass Batterien verschluckt oder in einen Körperteil eingeführt wurden, suchen Sie umgehend einen Arzt auf.

Sollte der Inhalt einer Knopfzelle mit der Haut in Kontakt kommen, reinigen Sie die betroffene Stelle umgehend mit milder Seife und Wasser. Bei Kontakt von Batteriesäure mit den Augen spülen Sie diese 15 Minuten lang oder bis zur Abklingung der Reizung mit Wasser aus. Falls ärztliche Hilfe erforderlich ist, beachten Sie bitte, dass der Batterieelektrolyt aus einem organischen Lösungsmittel und Lithiumsalzen besteht.

Das Werkzeug darf nicht verbrannt oder zusammen mit dem Hausmüll entsorgt werden! Ausgediente Werkzeuge müssen separat gesammelt und einer umweltgerechten Recyclinganlage zugeführt werden.

GEBRAUCH UND PFLEGE

- Trennen Sie vor jedem Gebrauch das Netzkabel des Geräts vollständig.

- Verwenden Sie das Gerät nicht, wenn die Start-/Stopp-Funktion nicht ordnungsgemäß funktioniert.

Das Gerät darf nicht schräg eingesetzt oder umgedreht werden.

Trennen Sie das Gerät vom Stromnetz, wenn es nicht verwendet wird und bevor Sie

Reinigungsarbeiten durchführen.

Bewahren Sie dieses Gerät außerhalb der Reichweite von Kindern sowie von Personen mit eingeschränkten physischen, sensorischen oder geistigen Fähigkeiten oder unzureichender Erfahrung und Kenntnis auf.

Überprüfen Sie, ob die Lüftungsgitter des Geräts frei von Staub, Schmutz oder anderen Objekten sind.

Das Gerät ist jederzeit unter Aufsicht zu verwenden.

Lassen Sie das Gerät niemals eingeschaltet und unbeaufsichtigt. Dies trägt zur Energieeinsparung bei und verlängert die Lebensdauer des Geräts.

Verwenden Sie das Gerät nicht zum Trocknen von Haustieren oder anderen Tieren.

Verwenden Sie das Gerät nicht zum Trocknen von Textilien aller Art.

Das Drehen des Thermostatknopfes auf die Minimalposition gewährleistet nicht, dass das Gerät dauerhaft abgeschaltet bleibt.

Service

Jede unsachgemäße Verwendung oder

Nutzung, die nicht den

Gebrauchsanweisungen entspricht, kann

Gefahren verursachen und den

Garantieanspruch sowie die Haftung des

Herstellers erlöschen lassen.

Beschreibung

- A – Luftauslass
- B – Gehäuse der Fernbedienung
- C – Bedienfeld
- C1 – Modus-Taste/Anzeige
- C2 – Timer-Taste/Anzeige
- C3 – Taste für horizontale Oszillation
- C4 – Taste für vertikale Oszillation
- C5 – Lüftergeschwindigkeits-Taste/Anzeige
- C6 – Ein-/Ausschalter
- D – Fernbedienung
- D1 – Ein-/Ausschalter
- D2 – Lüftergeschwindigkeits-Taste
- D3 – Taste für horizontale Oszillation
- D4 – Taste für vertikale Oszillation
- D5 – Modus-Taste
- D6 – Timer-Taste

Sollte Ihr Modell nicht über das angegebene Zubehör verfügen, können Sie dieses über unsere Website www.mellerware.com oder durch Kontaktaufnahme mit unserem Kundenserviceteam erwerben.

Gebrauchsanweisung

HINWEISE BEVOR SIE DAS PRODUKT VERWENDEN

Stellen Sie sicher, dass Sie sämtliches Verpackungsmaterial vom Produkt entfernt haben.

Einige Komponenten des Geräts wurden leicht geölt, weshalb es beim ersten Einschalten zu einer geringen Rauchentwicklung kommen kann. Diese endet nach kurzer Zeit.

Um den Geruch des Geräts bei der ersten Verwendung zu beseitigen, wird empfohlen, das Gerät 2 Stunden lang bei maximaler Leistung in einem gut belüfteten Raum zu betreiben.

VERWENDEN

Ziehen Sie das Kabel vor dem Anschließen vollständig heraus.

– Verbinden Sie das Gerät mit dem Stromnetz.

Schalten Sie das Gerät ein, indem Sie den Ein-/Ausschalter betätigen. Die Kontrollleuchte leuchtet auf, und das Gerät startet im Geschwindigkeitsmodus 1.

Wählen Sie die gewünschte Funktion über das Touch-Bedienfeld oder die Fernbedienung aus.

Lüftergeschwindigkeitseinstellung

Drücken Sie die Taste zur Lüftergeschwindigkeit, um die gewünschte Stufe (1–4) auszuwählen. Die entsprechende Anzeige der Geschwindigkeitsstufen wird aktiviert.

Schwingungsfunktion

Dieser Ventilator bietet zwei Oszillationsmodi: horizontal und vertikal. Es ist möglich, entweder nur einen oder beide gleichzeitig zu nutzen. Um die gewünschte Option auszuwählen, betätigen Sie die Tasten für die vertikale oder horizontale Oszillation. Die Anzeige der jeweiligen Oszillationsart leuchtet auf, sobald sie aktiviert ist.

Modusfunktion

Dieses Gerät bietet drei Betriebsmodi: Normalmodus, Naturmodus und Nachtmodus.

Drücken Sie die Modustaste, um den gewünschten Modus auszuwählen. Die Anzeige für den Natur- oder Nachtmodus leuchtet auf und zeigt an, dass der gewählte Modus aktiv ist. Im Normalmodus sind beide Modusanzeigen deaktiviert.

Timerfunktion

Drücken Sie die Taste für die Lüftergeschwindigkeit, um die gewünschte Betriebsdauer (1, 2, 3 oder 4 Stunden) auszuwählen. Die entsprechende Anzeige der Geschwindigkeitsstufen wird aktiviert. Das Gerät schaltet sich automatisch aus, sobald die festgelegte Zeit abgelaufen ist.

Sobald Sie die Verwendung des Geräts abgeschlossen haben

- Schalten Sie das Gerät aus, indem Sie die EIN/AUS-Taste des Hauptgeräts betätigen.
- Trennen Sie das Gerät vom Stromnetz.
- Reinigen Sie das Gerät gründlich.

Reinigung

Ziehen Sie den Netzstecker des Geräts und lassen Sie es abkühlen, bevor Sie mit der Reinigung beginnen.

Reinigen Sie das Gerät mit einem feuchten Tuch, das mit einigen Tropfen Spülmittel benetzt ist, und wischen Sie es danach trocken.

Verwenden Sie zur Reinigung des Geräts keine Lösungsmittel oder Produkte mit saurem oder basischem pH-Wert, wie Bleichmittel oder Scheuermittel.

Um Schäden an den inneren Funktionsteilen des Geräts zu verhindern, darf kein Wasser oder andere Flüssigkeiten durch die Lüftungsöffnungen eindringen.

Tauchen Sie das Gerät nicht in Wasser oder andere Flüssigkeiten und halten Sie es nicht unter fließendem Wasser.

Anomalien und Instandsetzungen

Im Falle einer Anomalie wenden Sie sich bitte an unser Kundenserviceteam über den Web-Chat (Montag bis Freitag von 9:00 bis 18:00 Uhr) oder senden Sie eine E-Mail an hi@mellerware.com.

Versuchen Sie nicht, das Gerät zu demontieren oder zu reparieren, da dies gefährlich sein könnte.

Für die EU-Versionen des Produkts und/oder sofern in Ihrem Land relevant: Ökologie und Wiederverwertbarkeit des Produkts

Die Verpackungsmaterialien dieses Geräts sind in ein System zum Sammeln, Sortieren und Recyceln integriert. Wenn Sie diese entsorgen möchten, können Sie die entsprechenden öffentlichen Container für die jeweiligen Materialarten verwenden.

Das Produkt enthält keine Konzentrationen von Substanzen, die als umweltschädlich erachtet werden könnten.



Dieses Symbol weist darauf hin, dass Sie das Produkt nach Ablauf seiner Lebensdauer einem autorisierten Entsorgungsunternehmen zur ordnungsgemäßen getrennten Sammlung von Elektro- und Elektronikgeräten (WEEE) übergeben müssen.

Informationen zur Verordnung (EU) 2023/826 bezüglich der Ökodesign-Anforderungen an den Energieverbrauch im Aus- und Standby-Modus. Dieses Gerät weist im Standby-Modus einen Stromverbrauch von 0,27 W auf.

Dieses Gerät erfüllt die Anforderungen der Niederspannungsrichtlinie 2014/35/EU, der EMV-Richtlinie 2014/30/EU, der Richtlinie 2011/65/EU zur Beschränkung der Verwendung bestimmter gefährlicher Stoffe in Elektro- und Elektronikgeräten sowie der Richtlinie 2009/125/EG bezüglich der Ökodesign-Anforderungen für energieverbrauchsrelevante Produkte.

Die nachstehenden Informationen erläutern die Merkmale im Zusammenhang mit Ökodesign (Verordnung (EU) Nr. 206/2012 der Kommission, Durchführungsrichtlinie 2009/125/EG):

Modell	35605
Maximaler Luftdurchsatz (F)	10,04 m ³ /min
Leistungsaufnahme des Ventilators (P)	13,63 W
Servicewert (SV):	0,74 (m ³ /min)/W
Stromverbrauch im Bereitschaftsmodus (PSB)	0,27 W
Stromverbrauch im ausgeschalteten Zustand (Poff)	0,00 W
Schallleistungspegel des Ventilators (LWA)	57,96 dB(A)
Maximale Luftgeschwindigkeit (c)	3,84 m/s
Saisonaler Stromverbrauch	4,66 kWh/a
Kontaktdaten	Engineering and Technology for Life, S.L Adva. Barcelona, s/n, 25790 Oliana, Lleida (Spain)

Garantie und technischer Kundendienst

Dieses Produkt unterliegt dem gesetzlichen Gewährleistungsschutz gemäß den geltenden Bestimmungen. Um Ihre Rechte in Anspruch zu nehmen, kontaktieren Sie bitte einen unserer offiziellen Kundendienste. Den nächstgelegenen finden Sie unter folgendem Link: www.mellerware.com

Weitere Informationen erhalten Sie telefonisch unter der am Ende dieses Handbuchs angegebenen Telefonnummer. Sie können dieses Handbuch sowie seine Aktualisierungen unter www.mellerware.com herunterladen.

Egregio cliente,

Grazie per aver scelto di acquistare un prodotto del marchio Mellerware.

La sua tecnologia, il suo design e la sua funzionalità, insieme al superamento dei più rigorosi standard qualitativi, garantiranno una piena soddisfazione per un lungo periodo.

Consigli e avvertenze per la sicurezza

Leggere attentamente il presente manuale di istruzioni prima di utilizzare l'apparecchio e conservarlo per consultazioni future. La non osservanza e il mancato rispetto di queste indicazioni possono provocare incidenti.

Questo dispositivo può essere utilizzato da bambini di età pari o superiore a 8 anni e da individui con capacità fisiche, sensoriali o mentali ridotte, o privi di esperienza e conoscenza, a condizione che siano supervisionati o abbiano ricevuto istruzioni sull'uso sicuro del dispositivo e ne comprendano i rischi associati.

Questo dispositivo è progettato esclusivamente per l'uso domestico e non per applicazioni professionali o industriali.

Non toccare le parti mobili dell'apparecchio durante il suo funzionamento.

- Prima di collegare l'apparecchio alla presa di corrente, verificare che la tensione riportata sulla targhetta identificativa sia conforme alla tensione di rete.

Collegare il dispositivo a una presa di corrente con una potenza nominale di almeno 10 ampere.

La spina dell'apparecchio deve essere inserita in modo corretto nella presa di corrente. Non alterare la spina. Evitare l'uso di adattatori.

Non utilizzare l'apparecchio se il cavo di alimentazione o la spina risultano danneggiati.

- Non afferrare il cavo di alimentazione. Non impiegare mai il cavo di alimentazione per sollevare, trasportare o scollegare l'apparecchio. Non avvolgere il cavo di alimentazione attorno all'unità.

Controllare lo stato del cavo di alimentazione. Se risulta danneggiato, aumenta il rischio di scosse elettriche.

Non consentire che il cavo di alimentazione penda liberamente o venga a contatto con le superfici calde dell'apparecchio.

In caso di rottura dell'involucro dell'apparecchio, disconnettere immediatamente l'apparecchio dalla rete elettrica per prevenire il rischio di scosse elettriche.

- Non toccare la spina con le mani umide.

- Non utilizzare né conservare l'apparecchio all'aperto.

Non esporre l'apparecchio alla pioggia o all'umidità. L'ingresso di acqua nell'apparecchio aumenta il rischio di scosse elettriche.

Il telecomando utilizza una batteria al litio CR2032 3V.

Questa batteria non è ricaricabile. Le batterie non ricaricabili non devono essere sottoposte a ricarica.

- Non mescolare tipi diversi di batterie o batterie nuove con batterie usate. Le batterie devono essere installate seguendo la corretta polarità.

Le batterie esaurite devono essere estratte dall'apparecchio e smaltite in modo sicuro.

Se l'apparecchio non viene utilizzato per un periodo prolungato, è necessario rimuovere le batterie.

I terminali di alimentazione non devono essere soggetti a cortocircuito.

Non smontare, aprire o danneggiare le batterie.

ATTENZIONE: Mantenere le batterie fuori dalla portata dei bambini. L'uso delle batterie da parte dei minori deve essere sempre supervisionato. Prestare particolare attenzione a mantenere le batterie di piccole dimensioni lontane dai bambini piccoli.

In caso di ingestione di una cella o di una batteria, contattare immediatamente un medico.

Se si sospetta che le batterie siano state ingerite o inserite in qualsiasi parte del corpo, è fondamentale consultare immediatamente un medico. L'ingestione può provocare ustioni, perforazioni dei tessuti molli e persino la morte. Possono manifestarsi gravi ustioni entro 2 ore dall'ingestione.

Se il vano della batteria non si chiude correttamente, interrompere l'uso del prodotto e tenerlo fuori dalla portata dei bambini.

- Non esporre le celle o le batterie a fonti di calore o fiamme. Evitare di conservarle alla luce solare diretta.

- Evitare di cortocircuitare una cella o una batteria. - Non riporre celle o batterie in modo disordinato in una scatola o in un cassetto, dove potrebbero cortocircuitarsi reciprocamente o essere cortocircuitate da altri oggetti metallici.

Non esporre le celle o le batterie a urti meccanici.

In caso di fuoriuscita di liquido dalla cella,

evitare il contatto del liquido con la pelle o gli occhi. In caso di contatto, sciacquare abbondantemente la zona interessata con acqua e consultare un medico.

Rispettare i segni più (+) e meno (-) presenti sulla cella, sulla batteria e sull'apparecchiatura, assicurandosi che vengano utilizzati in modo appropriato.

- Non utilizzare celle o batterie non destinate all'uso con l'apparecchiatura.

Montaggio della/e batteria/e del telecomando.

Il telecomando impiega una batteria di tipo CR2032 (non inclusa).

Attenzione: durante la manipolazione delle batterie, evitare di toccare entrambi i poli simultaneamente, poiché ciò causerebbe una scarica parziale dell'energia immagazzinata, compromettendo la loro longevità.

- Rimuovere il coperchio del compartimento batterie.

Verificare che la pellicola di plastica che protegge le batterie sia stata rimossa (alcune batterie vengono vendute con una copertura protettiva).

Inserire le batterie nel loro alloggiamento, prestando attenzione alla polarità.

Richiudere il coperchio del compartimento batterie.

È fondamentale che le batterie siano sempre dello stesso tipo e con la medesima carica. Non mescolare mai batterie alcaline con batterie zinco-carbone e/o ricaricabili.

Le batterie non ricaricabili non devono essere sottoposte a ricarica.

- Non caricare le batterie ricaricabili mentre sono ancora inserite nell'apparecchio, poiché ciò potrebbe provocare la formazione di gas o calore interni, con il conseguente rischio di esplosione o incendio, che potrebbe causare gravi lesioni o danni materiali.

Per garantire la longevità della batteria, è consigliabile rimuovere le batterie quando il dispositivo non è in uso e quando non si prevede di utilizzarlo per periodi prolungati.

ATTENZIONE: Rischio di esplosione in caso di sostituzione impropria della batteria.

ATTENZIONE: NON DEVI INGESTIRE LA BATTERIA;

PERICOLO DI USTIONI CHIMICHE.

Questo prodotto contiene una batteria a bottone. Se la batteria a bottone viene ingerita, può provocare gravi ustioni interne in sole due ore e può risultare fatale.

Tenere le batterie nuove e usate lontano dalla portata dei bambini. Se il vano batterie non si chiude correttamente, interrompere l'uso del prodotto e riporlo fuori dalla portata dei bambini.

Se si sospetta che le batterie siano state ingerite o inserite in qualsiasi parte del corpo, contattare immediatamente un medico.

Se il contenuto della batteria a bottone entra in contatto con la pelle, è fondamentale lavare immediatamente la zona interessata con acqua e sapone neutro. Qualora il liquido della batteria a bottone venga a contatto con gli occhi, è necessario sciacquarli con acqua, mantenendoli aperti per 15 minuti o fino alla scomparsa dell'irritazione. In caso di necessità di un intervento medico, si segnala che l'elettrolita della batteria è composto da un solvente organico e sali di litio.

Non incenerire né smaltire l'utensile insieme ai rifiuti domestici! L'utensile giunto a fine vita deve essere raccolto separatamente e restituito a un centro di riciclaggio sostenibile.

USO E MANUTENZIONE

Prima di ogni utilizzo, srotolare completamente il cavo di alimentazione dell'apparecchio.

- Non utilizzare l'apparecchio se il dispositivo di accensione/spengimento non funziona.

- Non utilizzare l'apparecchio in posizione inclinata o rovesciata.

Scollegare l'apparecchio dalla rete elettrica quando non è in uso e prima di qualsiasi operazione di pulizia.

Tenere questo dispositivo lontano dalla portata di bambini e/o di persone con capacità fisiche, sensoriali o mentali ridotte, o prive di esperienza e conoscenza.

Verificare che le griglie di ventilazione dell'apparecchio siano libere da polvere, sporcizia o altri ostacoli.

- Utilizzare sempre l'apparecchio sotto la supervisione di un adulto.

Non lasciare mai l'apparecchio acceso e senza sorveglianza. Ciò contribuirà anche a risparmiare energia e a prolungare la vita dell'apparecchio.

- Non impiegare l'apparecchio per asciugare animali domestici o altri animali.

- Non impiegare l'apparecchio per asciugare tessuti di alcun genere.

Impostare la manopola del termostato sulla posizione minima non assicura lo spegnimento definitivo dell'apparecchio.

Servizio

Qualsiasi uso improprio o non conforme alle istruzioni per l'uso può comportare situazioni di rischio, annullando la garanzia e la responsabilità del produttore.

Descrizione

- A - Uscita dell'aria
- B - Alloggiamento per il telecomando
- C - Pannello di controllo
- C1 - Pulsante/indicatori della modalità
- C2 - Pulsante/indicatori del timer
- C3 - Pulsante per l'oscillazione orizzontale
- C4 - Pulsante per l'oscillazione verticale
- C5 - Pulsante/indicatori della velocità della ventola
- C6 - Pulsante di accensione/spegnimento
- D - Telecomando
- D1 - Pulsante di accensione/spegnimento
- D2 - Pulsante per la velocità della ventola
- D3 - Pulsante per l'oscillazione orizzontale
- D4 - Pulsante per l'oscillazione verticale
- D5 - Pulsante della modalità
- D6 - Pulsante del timer

Se il tuo modello non è fornito degli accessori descritti, puoi acquistarti attraverso il nostro sito web www.mellerware.com o contattando il nostro servizio clienti.

Istruzioni per l'uso

NOTA PRIMA DELL'USO

Assicurarsi di aver eliminato ogni materiale di imballaggio dal prodotto.

Alcune componenti dell'apparecchio sono state leggermente oliate; pertanto, all'avvio dell'apparecchio per la prima volta, potrebbe verificarsi un'emissione di fumo. Dopo breve tempo, il fumo svanirà. Per rimuovere l'odore dell'apparecchio al primo utilizzo, si raccomanda di farlo funzionare alla massima potenza per 2 ore in un ambiente adeguatamente ventilato.

UTILIZZO

- Estendere completamente il cavo prima di effettuare il collegamento.
Collegare il dispositivo alla rete elettrica.
Accendere l'apparecchio premendo il pulsante ON/OFF. La spia luminosa si attiverà e l'apparecchio inizierà a operare al livello di velocità 1.

Selezionare la funzione desiderata utilizzando il pannello di controllo touch o il telecomando.

Impostazione della velocità della ventola.

Premere il pulsante della velocità della ventola per scegliere la velocità desiderata (1-4). L'indicatore del livello di velocità corrispondente si accenderà.

Funzione di oscillazione

Questo ventilatore offre 2 modalità di oscillazione: orizzontale e verticale. È possibile utilizzare solo una delle due o entrambe simultaneamente.

Per selezionare l'opzione desiderata, premere i pulsanti di oscillazione verticale o orizzontale. L'indicatore di ciascun tipo di oscillazione si accenderà quando è attivo.

Funzione di modalità

Questo dispositivo offre tre modalità di funzionamento: normale, naturale e notturna.

Per selezionare la modalità desiderata, premere il pulsante Modalità. L'indicatore della modalità Natura o Notte si illuminerà, segnalando che la modalità selezionata è attiva. Quando è attivata la modalità Normale, entrambi gli indicatori di modalità rimarranno spenti.

Funzione di temporizzazione

Premere il pulsante della velocità della ventola per scegliere il tempo di funzionamento desiderato (1, 2, 3 o 4 ore). L'indicatore del livello di velocità selezionato si illuminerà. L'apparecchio si arresta automaticamente al termine del tempo selezionato.

UNA VOLTA COMPLETATO L'UTILIZZO DELL'APPARECCHIO

Arrestare l'apparecchio premendo il pulsante di accensione/spegnimento dell'unità principale.
Scollegare il dispositivo dalla rete elettrica.

- Pulire il dispositivo.

Pulizia

Scollegare l'apparecchio dalla rete elettrica e consentirgli di raffreddarsi prima di procedere alla pulizia.

Pulire l'apparecchio con un panno umido impregnato di alcune gocce di detersivo e successivamente asciugarlo.

Non impiegare solventi, prodotti con pH acido o basico, come la candeggina o detersivi abrasivi, per la pulizia dell'apparecchio.

- Evita l'ingresso di acqua o altri liquidi attraverso le aperture di ventilazione per prevenire danni alle componenti interne dell'apparecchio.

Non immergere l'apparecchio in acqua o in altri liquidi, né posizionarlo sotto il rubinetto.

Anomalie e riparazioni

In caso di anomalie, ti preghiamo di contattare il nostro servizio clienti tramite chat web (dal lunedì al venerdì, dalle 9:00 alle 18:00) oppure di inviare un'e-mail a hi@mellerware.com.

Non tentare di smontare o riparare l'apparecchio, poiché ciò potrebbe risultare pericoloso.

Per le versioni UE del prodotto e/o se pertinente nel tuo Paese:

ECOLOGIA E RICICLABILITÀ DEL PRODOTTO

I materiali che costituiscono l'imballaggio di questo dispositivo sono parte di un sistema di raccolta, smistamento e riciclaggio. Per lo smaltimento, è possibile avvalersi dei contenitori pubblici dedicati a ciascuna tipologia di materiale.

Il prodotto non presenta concentrazioni di sostanze che possano essere considerate nocive per l'ambiente.



Questo simbolo indica che, al termine del ciclo di vita del prodotto, è necessario consegnarlo a un gestore di rifiuti autorizzato per la raccolta differenziata delle apparecchiature elettriche ed elettroniche (RAEE) utilizzando mezzi appropriati.

Informazioni riguardanti il regolamento (UE) 2023/826 sui requisiti di progettazione ecocompatibile per il consumo energetico in modalità spenta e in modalità standby. Questo dispositivo presenta un consumo energetico di 0,27 W in modalità standby.

Questo dispositivo è conforme alla Direttiva Bassa Tensione 2014/35/UE, alla Direttiva sulla Compatibilità Elettromagnetica 2014/30/UE, alla Direttiva 2011/65/UE che limita l'uso di determinate sostanze pericolose nelle apparecchiature elettriche ed elettroniche, e alla Direttiva 2009/125/CE riguardante i requisiti di progettazione ecocompatibile per i prodotti energetici.

Le informazioni seguenti delineano in dettaglio le caratteristiche associate all'ecodesign (Regolamento (UE) n. 206/2012 della Commissione, Direttiva di esecuzione 2009/125/CE):

Modello	35605
Portata massima del ventilatore (F)	10,04 m ³ /min
Potenza assorbita dalla ventola (P)	13,63 W
Valore del servizio (SV):	0,74 (m ³ /min)/W
Consumo energetico in modalità di attesa (PSB)	0,27 W
Consumo energetico in modalità spenta (Poff)	0,00 W
Livello di potenza acustica del ventilatore (LWA)	57,96 dB(A)
Velocità massima dell'aria (c)	3,84 m/s
Consumo elettrico stagionale	4,66 kWh/a
Informazioni di contatto	Engineering and Technology for Life, S.L Adva. Barcelona, s/n, 25790 Oliana, Lleida (Spain)

Garanzia e supporto tecnico

Questo prodotto è coperto dalla garanzia legale, in conformità con la normativa vigente. Per esercitare i vostri diritti o interessi, potete contattare uno dei nostri centri di assistenza tecnica ufficiali. Potete individuare quello più vicino accedendo al seguente link:
www.mellerware.com

Potete richiedere ulteriori informazioni contattandoci al numero di telefono indicato alla fine di questo manuale. È possibile scaricare questo manuale di istruzioni e i relativi aggiornamenti dal sito
www.mellerware.com.





Points de collecte sur www.quefairedemesdechets.fr

Durban

35 Adrian Road, Windermere
Durban, South Africa, 4001
Tel.: +27 31 303 3465
Fax: +27 31 303 8259

Johannesburg

Unit 25 & 26 San Croy office Park
Die Agora Road, Croydon, 1619
Tel.: +27 11 329 5652
Fax: +27 11 392 1694

creative housewares
20 Tekstiel St, Parrow. Cape Town. 7493, RSA
P.O. Box 6156 Parrow East, 7501, RSA
Tel.: +27 21 931 8117 / Helpline: 086 111 5006
Tel.: +27 63 014 0457
Fax: +27 21 931 4058
www.creativehousewares.co.za

mellerware®

Engineering Technology for life, S.L.

Av. Barcelona s/n
25790, Oliana - Lleida - Spain
www.mellerware.com