

mellerware®

Brizy Bright Rattan

Ceiling fan

Ventilador de techo

Ventilateur de plafond

Ventilador de teto

Deckenventilator

Ventilatore da soffitto

Wentylator sufitowy

ВЕНТИЛАТОР НА ТАВАНА

مروحة السقف

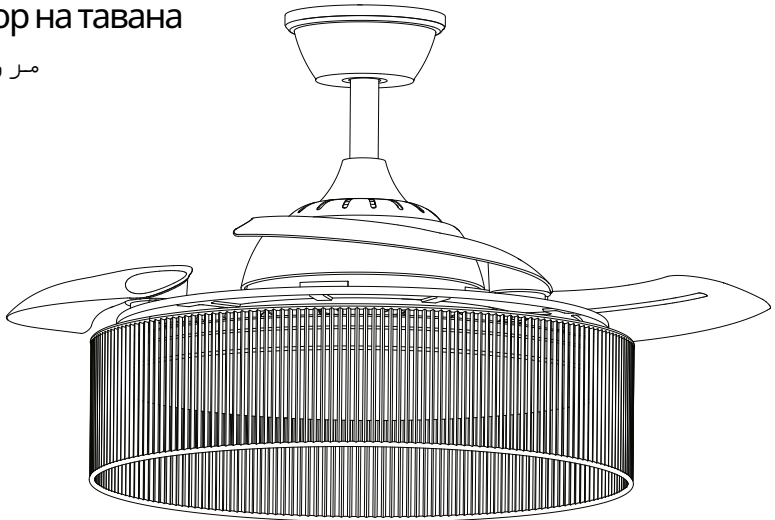



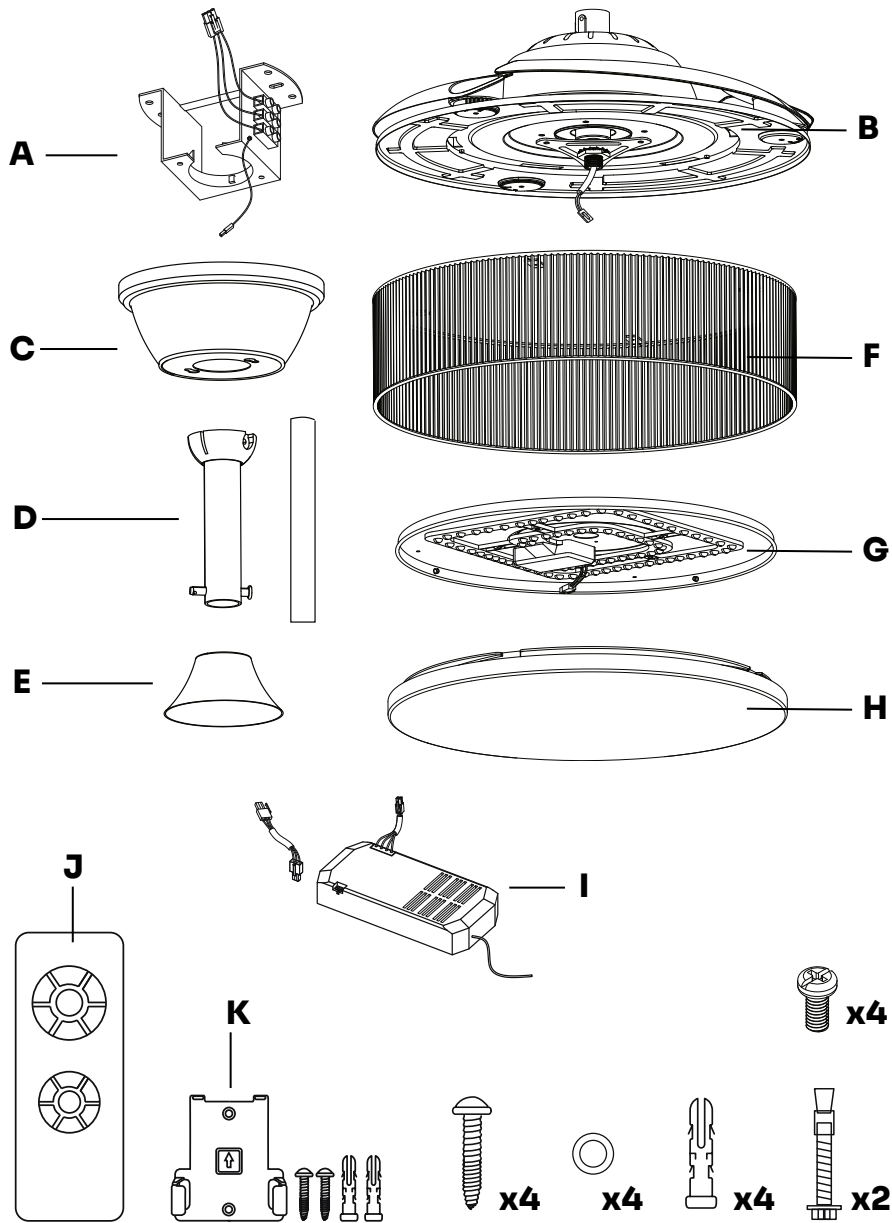

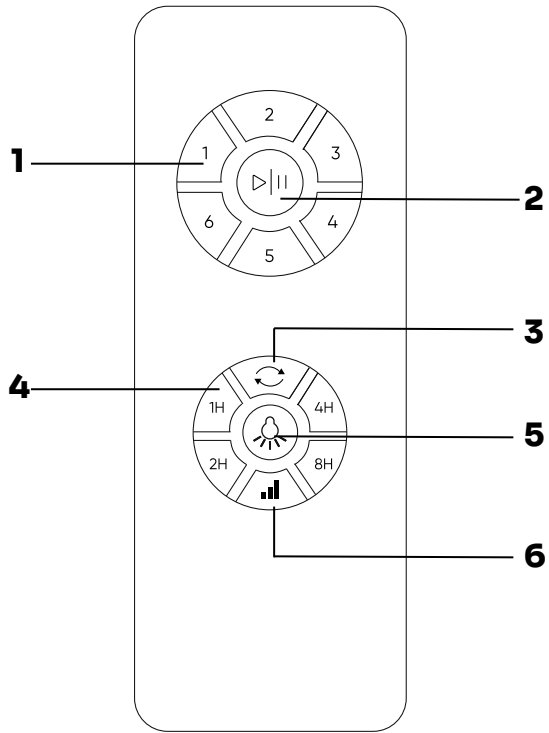
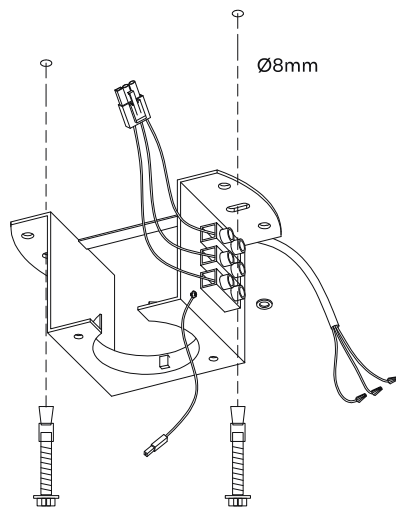
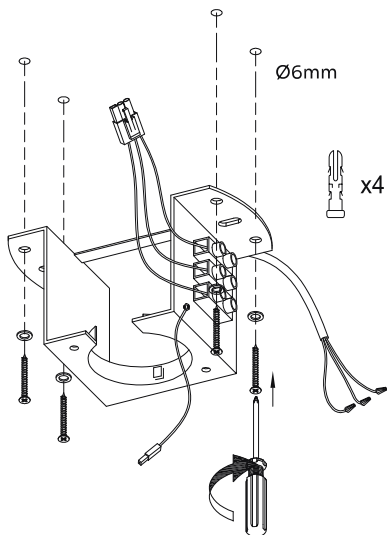

Fig.1

Wooden ceiling / Techo de madera / Plafond en bois / Teto de madeira / Holzdecke / Soffitto in legno / Drewniany sufit / Дървен таван / سقف خشبي

Concrete ceiling / Techo de hormigón / Plafond en betón / Teto de concreto / Betondecke / Soffitto in cemento / Betonowy sufit / Бетонен таван / سقف خرساني



False ceilings: two special fixing screws are required (not included).

Falsos techos: se necesitan dos tornillos de fijación especiales (no incluidos).

Faux plafonds : deux vis de fixation spéciales sont nécessaires (non incluses).

Tetos falsos: são necessários dois parafusos de fixação especiais (não incluídos).

Abgehängte Decken: Zwei spezielle Befestigungsschrauben werden benötigt (nicht enthalten).

Controsoffitti: sono necessarie due viti di fissaggio speciali (non incluse).

Sufity podwieszane: potrzebne są dwie specjalne śruby mocujące (nie w zestawie).

Окачени тавани: необходими са два специални винта за закрепване (не са включени).

الأسقف المعلقة: هناك حاجة إلى برغيين خاصين للتثبيت (غير مشمولين).

Fig.2

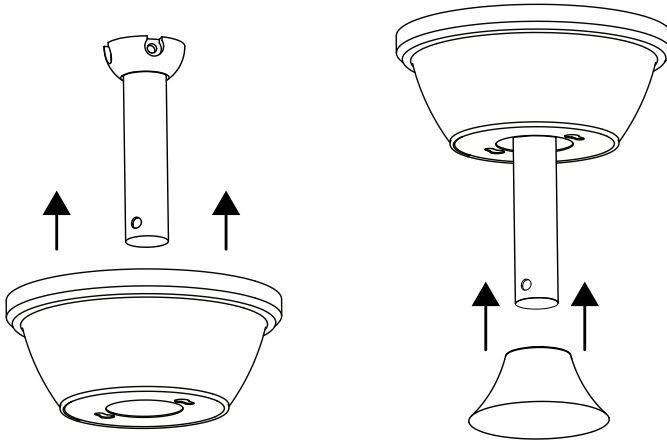

Fig.3

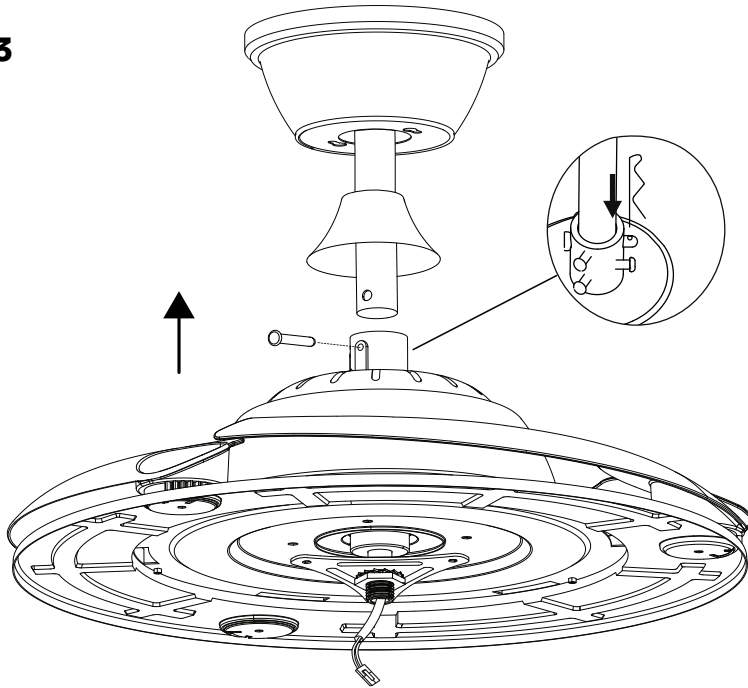

Fig.4

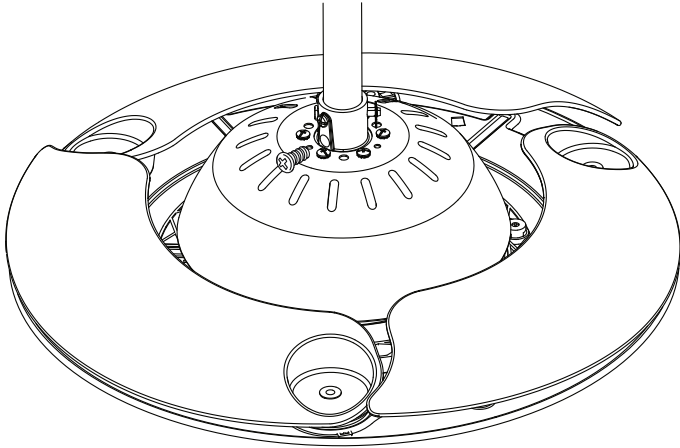

Fig.5

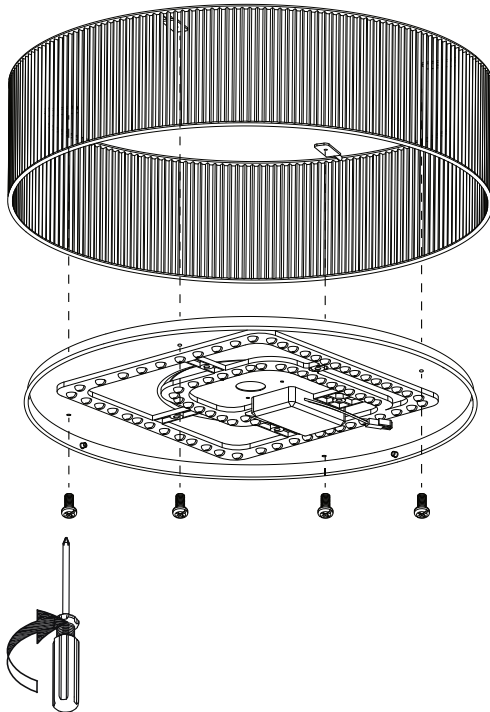

Fig.6

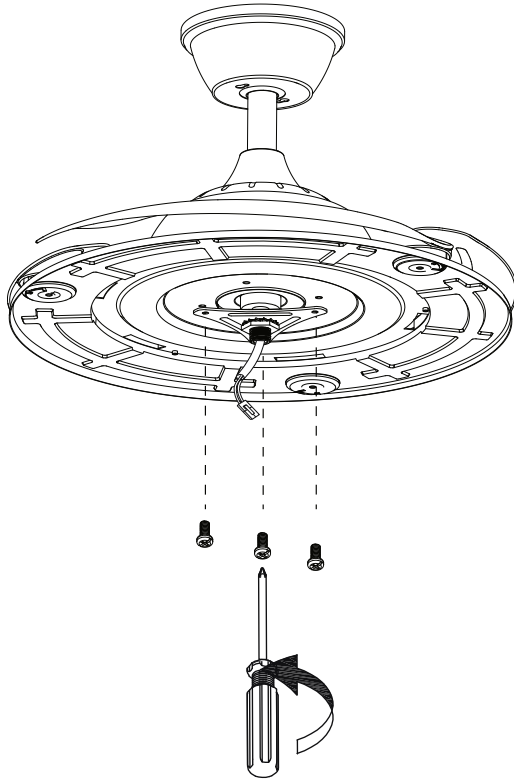

Fig.7

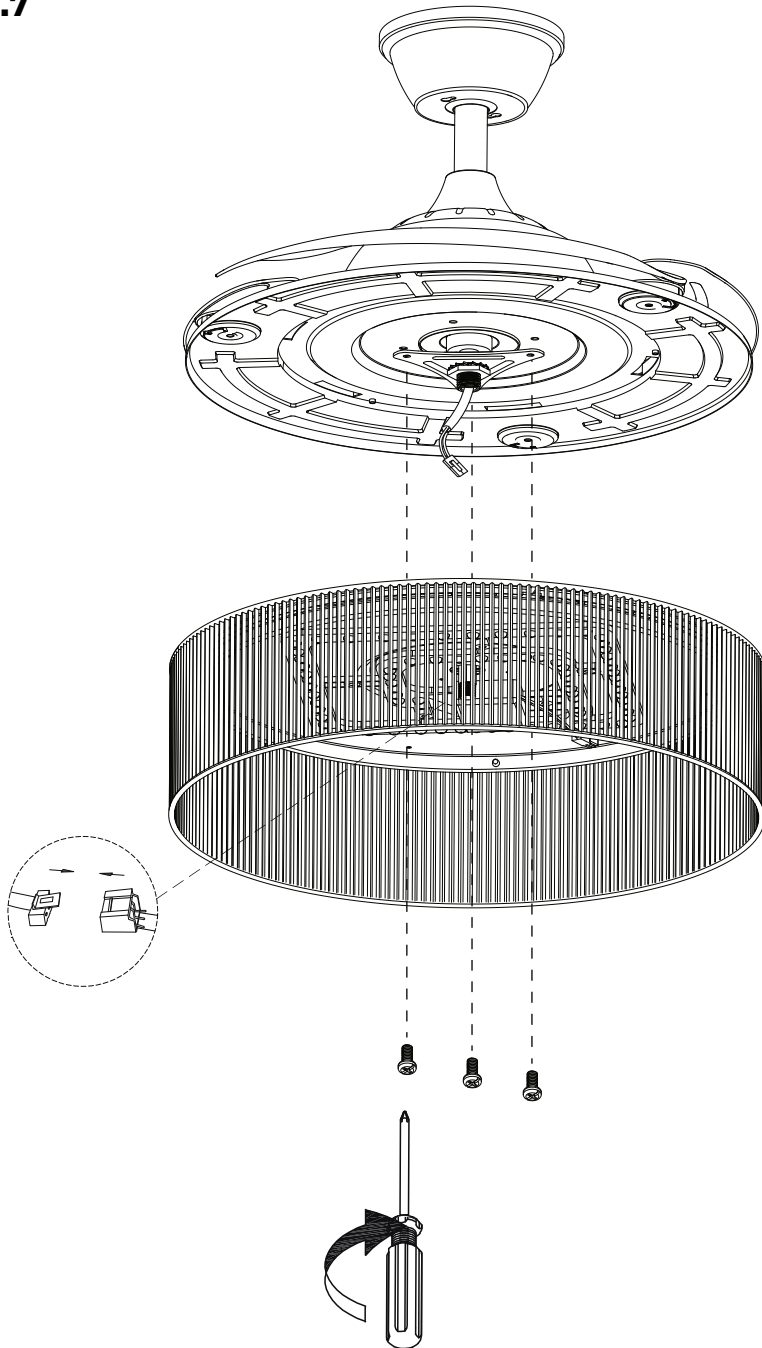

Fig.8

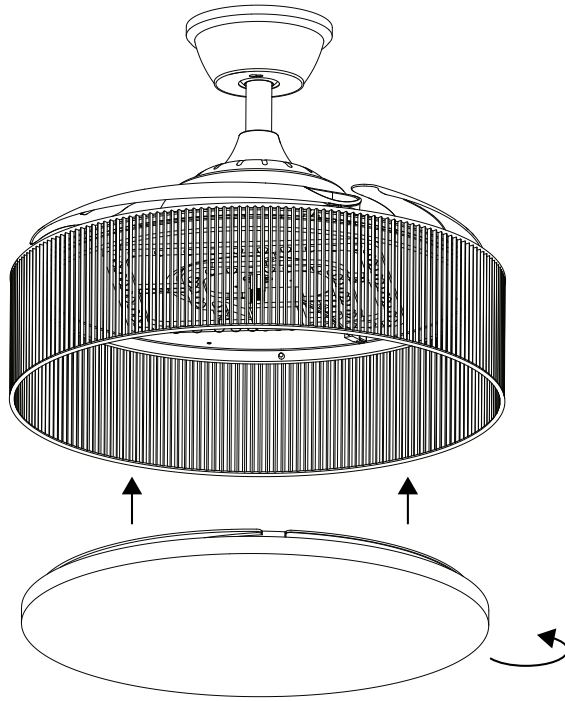

Fig.9

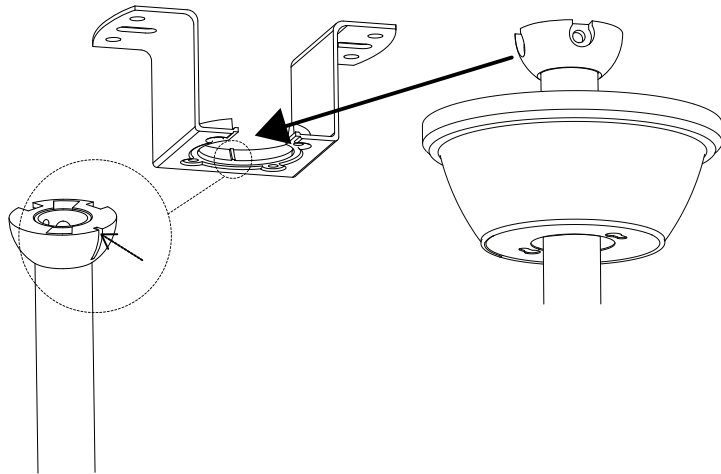

Fig.10

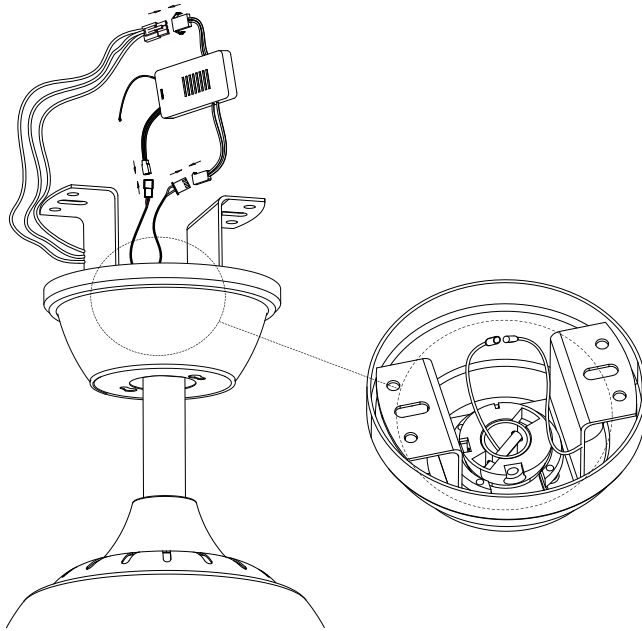
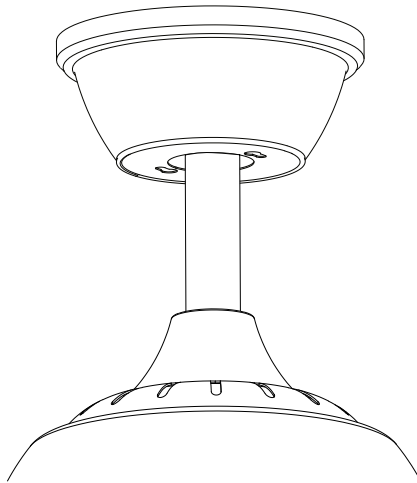
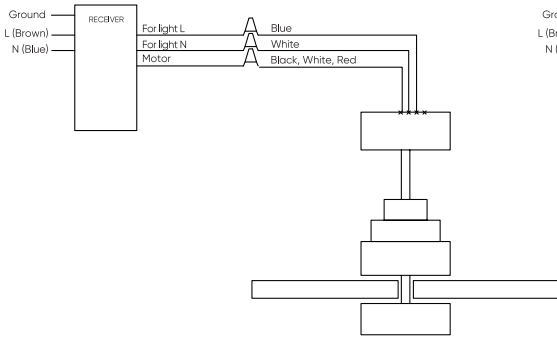

Fig.11



TO CONTROL THE FAN AND THE LIGHT THROUGH THE REMOTE CONTROL

SUPPLY CIRCUIT



TO CONTROL THE LIGHT THROUGH THE WALL SWITCH

SUPPLY CIRCUIT

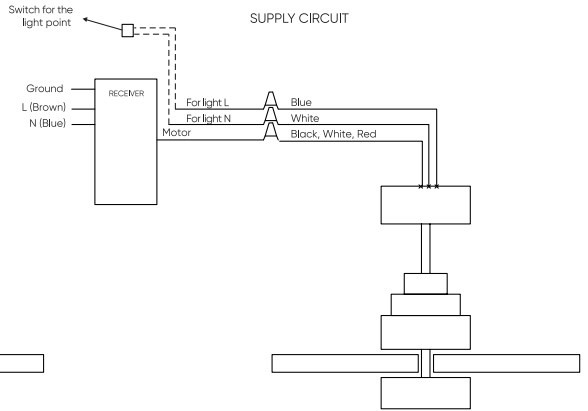

PARA CONTROLAR EL VENTILADOR Y LA LUZ A TRAVÉS DEL MANDO A DISTANCIA

CIRCUITO DE DISTRIBUCIÓN

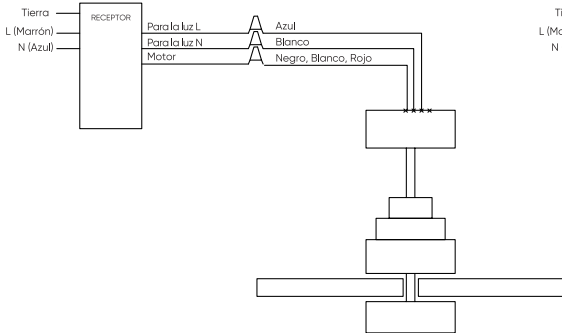

PARA CONTROLAR LA LUZ A TRAVÉS DEL INTERRUPTOR

CIRCUITO DE DISTRIBUCIÓN

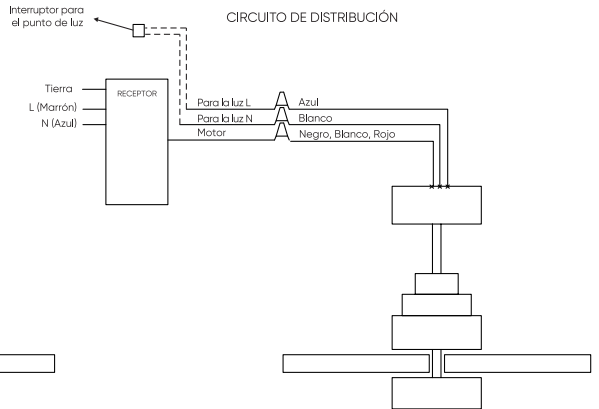

EN

(Original instructions)

Distinguished client,
We appreciate that you have decided to purchase a MELLERWARE brand product.

Its technology, design and functionality, together with the fact that it exceeds the strictest quality standards, will provide you with total satisfaction for a long time.

Please read this instruction booklet carefully before using the appliance and keep it for future reference. Failure to observe and comply with these instructions may result in an accident.

This appliance can be used by children aged 8 years and above and persons with reduced physical, sensory or mental capabilities or lack of experience and knowledge if they have been given appropriate supervision or training regarding use of the appliance in a safe manner and understand the dangers it entails. Children should not play with the device. Cleaning and user maintenance should not be carried out by children without supervision.

Disconnect the power supply before performing installation, assembly, disassembly, maintenance or cleaning tasks to avoid personal injury.

Install the appliance in accordance with national wiring regulations.

Disconnection means must be incorporated into the fixed installation in accordance with the installation regulations.

Assembly of the suspension system must be carried out by the manufacturer, its service agent or suitably qualified persons.

The weight of this device is 6 kilograms.

Ceiling fixing means, such as hooks or other devices, must be fixed with sufficient strength to support at least 20 kg.

Replacement of parts of the safety suspension system device must be carried out by the manufacturer, its service agent or suitably qualified persons.

The fan should be installed so that the blades are more than 2.3 m from the floor, and the outer edge of the fan blades should be at least 0.5 m from the wall (when extended).

Please refer to the installation instructions, maintenance cycle and maintenance method in the instruction manual.

This product contains a light source with energy efficiency class F.

The light source contained in this luminaire may only be replaced by the manufacturer or its service agent, or a similarly qualified person.

CAUTION: If you notice unusual oscillating motion, immediately stop using the ceiling fan and contact the manufacturer, its service agent or suitably qualified persons.

This appliance is intended for domestic use only, not for professional or industrial use.

Do not touch the moving parts of the appliance while it is running.

Do not stare at the operating light source.

USE AND CARE

- Do not use the device if its accessories are not properly attached.
- Do not use the appliance if its start/stop device does not work.
- Make sure to stop the appliance before carrying out any cleaning operation.
- Store this appliance out of the reach of children and/or people with reduced physical, sensory or mental capabilities or lack of experience and knowledge.
- Keep the device in good condition. Check that moving parts are not misaligned or stuck, that there are no broken parts or other conditions that could affect the proper functioning of the appliance.

Service

Any improper use, or any use in disagreement with the instructions for use, may lead to danger, voiding the warranty and the manufacturer's liability.

Description

- A - Ceiling support
- B - Body + blades
- C - Ceiling support trim
- D - Short/long suspension tube
- E - Body trim
- F - Rattan trim
- G - LED light
- H - Lamp cover
- I - Remote control receiver
- J - Remote control
- K - Remote control support

REMOTE CONTROL

- 1 - Speed 1/2/3/4/5/6
- 2 - On/off button
- 3 - Rotation direction change button
- 4 - Timer 1/2/4/8 hours
- 5 - Light
- 6 - Airflow mode button

If your appliance does not have the accessories described above, you can also purchase them separately by going to www.mellerware.com or by contacting our customer service team.

Installation

- Make sure to remove all packaging material from inside the device.
- Make sure that the device is unplugged from the mains before starting any installation or assembly operation.
- Remove the motor from the packaging. To avoid damaging the housing surfaces, mount the motor on a soft surface.
- In order to avoid electric shock, make sure that the power supply has been previously disconnected.
- The electrical installation must be carried out in accordance with current regulations, connecting the fan to ground as a precaution against possible electric shocks. It is recommended that the installation be done by a professional.
- Install the fan at a minimum distance of 2.50 meters from the ground or other objects.

FAN ASSEMBLY

- See "FAN INSTALLATION" at the beginning of the instruction manual.
- In the package you will find the material for fixing the support to the ceiling. This material is not suitable for depending on what type of roof. Ask a professional and use the fixing means that you think are most appropriate.

INSTALLING THE BATTERY/S

- Warning: During the process of handling the battery, do not simultaneously touch its two poles, as this would cause a discharge of part of its stored energy, directly affecting its longevity.
- Remove the battery compartment cover.
- Verify that the protective plastic sheet has been removed from the battery(ies) (there are batteries that are supplied with a protective sheet).
- Connect the battery/s into their housing, respecting the indicated polarity.

- Close the battery compartment cover again.

- It is essential that the batteries are of the same type and charge, never mix alkaline batteries with normal (carbon-zinc) or rechargeable ones.

- IMPORTANT: During the battery replacement process, the device configuration will be erased, making it necessary to reconfigure the device parameters.

Instructions for use

USE

- Turn on the device by pressing the on/off button (2).
- Select the desired speed (1).

TIMER FUNCTION

- You can control the operating time of the device.
- To program an operating time simply select it by pressing one of the timer buttons (4). You can program 1h, 2h, 4h or 8h.
- After the selected time has passed, the device will stop automatically.

AIR FLOW MODE

- Pressing the button (6) will change the air flow to natural mode.
- This mode is designed to provide a feeling of breeze, increasing and decreasing speed.

CHANGING THE DIRECTION OF TURNATION

- The device has a button (3) that allows changing the direction of rotation of the blades.

Summer function:

- The blades rotate counterclockwise. The movement of the blades generates a soft breeze that reduces high ambient temperatures and provides a pleasant sensation of freshness.

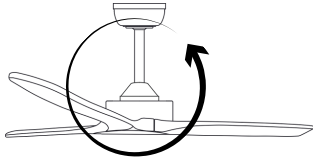

Winter function:

- The blades rotate clockwise. In this way, the fan pushes the hot air accumulated on the ceiling of the room downwards, balancing the temperature of the room and creating a cozy climate.

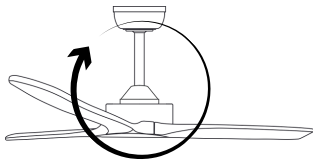

LIGHT

- Pressing the button (5) to turn on the light. To change the color, press again the button (5).

- **IMPORTANT:** When turning the light on and off, if it takes more than 10 seconds to turn it back on, the same color will remain. If you take less than 10 seconds, the light color will change.

AFTER USE IS COMPLETED OF THE DEVICE

- Stop the device by pressing the start/stop button (2).

Cleaning

- Unplug the device from the mains and let it cool before starting any cleaning operation. Clean the appliance with a damp cloth soaked in a few drops of detergent and then dry it.

- Do not use solvents, or products with an acidic or basic pH factor such as bleach, or abrasive products to clean the device.

- Do not submerge the device in water or other liquid, or put it under the tap.

Anomalies and repair

- In case of a breakdown, please contact our customer service team via web chat (Monday to Friday from 9:00 a.m. to 6:00 p.m.) or by sending an email to hi@mellerware.com

For EU versions of the product and/or if applicable in your country:

PRODUCT ECOLOGY AND RECYCLABILITY:

The materials that make up the packaging of this device are integrated into a collection, classification and recycling system.

thereof. If you want to dispose of them, you can use the appropriate public containers for each type of material.

The product is free of concentrations of substances that may be considered harmful to the environment.



This symbol means that, if you wish to dispose of the product, once its life has expired, you must deposit it by appropriate means in the hands of a waste manager authorized for the selective collection of Waste Electrical and Electronic Equipment (WEEE).



This symbol means that the product may have batteries inside, which must be removed before disposing of the product. Remember that batteries must be placed in special authorized containers. And they should never be thrown into the fire.

This appliance complies with Directive 2014/35/EU on Low Voltage, with Directive 2014/30/EU on Electromagnetic Compatibility, with Directive 2011/65/EU on restrictions on the use of certain dangerous substances in electrical and electronic equipment and with Directive 2009/125/EC on ecodesign requirements applicable to energy-related products.

Warranty and technical assistance

This product enjoys the recognition and protection of the legal guarantee in accordance with current legislation. To enforce your rights or interests you must go to any of our official technical assistance services.

You can find the closest one by accessing the following web link: www.mellerware.com

You can also request related information by contacting us. You can download this instruction manual and its updates at www.mellerware.com

The following information details the features related to eco-design:

BRIZY BRIGHT RATTAN	
Maximum fan flow rate (F)	112.3 m ³ /min
Fan power input (P)	23.5 W
Service value (SV) (according to IEC 60879:2019)	4.8 (m ³ /min)/W
Standby power consumption (PSB)	0.4 W
Fan sound power level (LWA)	48 dB(A)
Maximum air velocity (c)	2.9 meters/sec
Seasonal electricity consumption (Q)	8 kWh/a
Contact details: Engineering and Technology for Life, S.L., Avda. Barcelona, s/n, Oliana, 25790, Spain	

ES

(Instrucciones originales)

Distinguido cliente,
Le agradecemos que se haya decidido por la compra de un producto de la marca MELLERWARE.

Su tecnología, diseño y funcionalidad, junto con el hecho de superar las más estrictas normas de calidad le comportarán total satisfacción durante mucho tiempo.

Lea atentamente este folleto de instrucciones antes de poner el aparato en marcha y guárdelo para posteriores consultas. La no observación y cumplimiento de estas instrucciones puede comportar como resultado un accidente.

Este aparato pueden utilizarlo niños con edad de 8 años y superior y personas con capacidades físicas, sensoriales o mentales reducidas o falta de experiencia y conocimiento, si se les ha dado la supervisión o formación apropiadas respecto al uso del aparato de una manera segura y comprenden los peligros que implica. Los niños no deben jugar con el aparato. La limpieza y el mantenimiento del usuario no deben ser realizados por niños sin supervisión.

Desconecte la alimentación eléctrica antes de realizar

tareas de instalación, montaje, desmontaje, mantenimiento o limpieza para evitar lesiones personales.

Instale el aparato conforme a las normativas nacionales de cableado.

Deben ser incorporados medios de desconexión a la instalación fija de acuerdo con las reglamentaciones de instalación.

El montaje del sistema de suspensión debe ser realizado por el fabricante, su agente de servicio o personas debidamente cualificadas.

El peso de este aparato es de 6 kilogramos.

Los medios de fijación al techo, como ganchos u otros dispositivos, se deben fijar con una resistencia suficiente para soportar al menos 20 kg.

La sustitución de piezas del dispositivo del sistema de suspensión de seguridad deberá ser realizada por el fabricante, su agente de servicio o personas debidamente cualificadas.

El ventilador debe instalarse de modo que las aspas queden a más de 2,3 m del suelo, y el borde exterior de las aspas del ventilador debe estar como mínimo a 0,5 m de la pared (una vez extendidas).

Consulte las instrucciones de instalación, el ciclo de mantenimiento y el método de mantenimiento en el manual de instrucciones.

Este producto contiene una fuente luminosa con la clase de eficiencia energética F.

La fuente luminosa contenida en esta luminaria sólo podrá ser sustituida por el fabricante o su agente de servicio, o por una persona con cualificación similar.

PRECAUCIÓN: Si observa un movimiento de oscilación inusual, deje de utilizar inmediatamente el ventilador de techo y póngase en contacto con el fabricante, su agente de servicio o personas debidamente cualificadas.

Este aparato está pensado únicamente para un uso doméstico, no para uso profesional o industrial.

No toque las partes móviles del aparato en marcha.

No mire fijamente a la fuente de luz operativa.

UTILIZACIÓN Y CUIDADOS

- No usar el aparato si sus accesorios no están debidamente acoplados.
- No usar el aparato si su dispositivo de puesta en marcha/paro no funciona.
- Asegurarse de parar el aparato antes de realizar cualquier operación de limpieza.
- Guardar este aparato fuera del alcance de los niños y/o personas con capacidades físicas, sensoriales o mentales reducidas o falta de experiencia y conocimiento.
- Mantener el aparato en buen estado. Compruebe que las partes móviles no estén desalineadas o trabadas, que no haya piezas rotas u otras condiciones que puedan afectar al buen funcionamiento del aparato.

Servicio

Toda utilización inadecuada, o en desacuerdo con las instrucciones de uso, puede comportar peligro, anulando la garantía y la responsabilidad del fabricante.

Descripción

- A - Soporte techo
- B - Cuerpo + aspas
- C - Embellecedor soporte techo
- D - Tubo de suspensión corto/largo
- E - Embellecedor cuerpo
- F - Embellecedor rattan
- G - Luz LED
- H - Embellecedor lámpara
- I - Mando a distancia
- J - Receptor mando a distancia
- K - Soporte mando a distancia

MANDO A DISTANCIA

- 1 - Velocidad 1/2/3/4/5/6
- 2 - Botón marcha/paro
- 3 - Cambio del sentido de giro
- 4 - Temporizador 1/2/4/8 horas
- 5 - Luz
- 6 - Botón modo flujo de aire

En caso de que su modelo de aparato no disponga de los accesorios descritos, se pueden adquirir a través de nuestra web www.mellerware.com o contactando con nuestro equipo de atención al cliente.

Instalación

- Asegurarse de retirar todo material de embalaje del interior del aparato.
- Asegurarse de que el aparato está desenchufado de la red antes de iniciar cualquier operación de instalación o montaje.
- Sacar el motor del embalaje. Para no dañar las superficies de la carcasa, montar el motor sobre una superficie blanda.
- Con el fin de evitar descargas eléctricas, asegúrese que el suministro eléctrico ha sido previamente desconectado.
- La instalación eléctrica deberá hacerse de acuerdo con la reglamentación vigente, conectando el ventilador a tierra como precaución contra eventuales descargas eléctricas. Es recomendable que la instalación se haga por un profesional.
- Instalar el ventilador a una distancia mínima de 2,50 metros del suelo o de otros objetos.

MONTAJE DEL VENTILADOR

- Ver "INSTALACIÓN DEL VENTILADOR" al inicio del manual de instrucciones.
- En el paquete encontrará el material para la fijación del soporte en el techo. Este material no es apto para según qué tipo de techo. Preguntar a un profesional y utilizar los medios de fijación que crea más adecuados.

MONTAJE DE LA PILA/S

- Advertencia: Durante el proceso de manipulación de la pila, no tocar simultáneamente sus dos polos, ya que provocaría una descarga de parte de su energía almacenada, afectando directamente a su longevidad.
- Retirar la tapa del compartimento de la pila/s.

- Verificar que se ha retirado la lámina de plástico de protección de la pila/s (hay pilas que se suministran con una lámina de protección)
- Conectar la pila/s en su alojamiento, respetando la polaridad indicada.
- Cerrar de nuevo la tapa del compartimento de la pila/s.
- Es esencial que las pilas sean del mismo tipo y carga, nunca mezclar pilas alcalinas con las normales (carbón-zinc) o recargables.
- **IMPORTANTE:** Durante el proceso de sustitución de la pila/s la configuración del aparato se borrará, siendo necesario volver a configurar los parámetros del aparato.

Modo de empleo uso

- Poner el aparato en marcha, accionando el botón (2).
- Seleccionar la velocidad deseada (1).

FUNCIÓN TEMPORIZADOR

- Se puede controlar el tiempo de funcionamiento del aparato.
- Para programar un tiempo de funcionamiento simplemente selecciónelo pulsando uno de los botones del temporizador (4). Puedes programar 1h, 2h, 4h o 8h.
- Transcurrido el tiempo seleccionado el aparato se parará automáticamente.

MODO FLUJO DE AIRE

- Pulsando el botón (6) cambiará el flujo de aire al modo natural.
- Este modo está diseñado para proporcionar una sensación de brisa, aumentando y disminuyendo la velocidad.

CAMBIO DEL SENTIDO DE GIRO

- El aparato dispone de un botón (3) que permite el cambio del sentido de giro de las aspas.

Función verano:

- Las aspas giran en el sentido contrario de las agujas del reloj. El movimiento de las aspas genera una suave brisa que disminuye las altas temperaturas del ambiente y proporciona una sensación de frescor agradable.

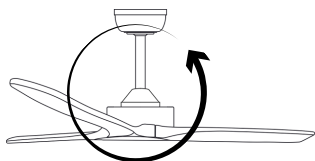

Función invierno:

- Las aspas giran en el sentido de las agujas del reloj. De este modo, el ventilador impulsa el aire caliente acumulado en el techo de la estancia hacia abajo, equilibrando la temperatura del ambiente y creando un clima acogedor.

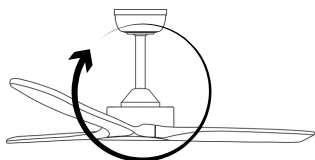

LUZ

- Pulsar el botón (5) para encender la luz. Para cambiar el color de la luz, ir pulsando el botón (5).

- **IMPORTANTE:** Al encender y apagar la luz, si tardas más de 10 segundos en volver a encenderla, se mantendrá el mismo color. Si tardas menos de 10 segundos, el color de la luz cambiará.

UNA VEZ FINALIZADO EL USO DEL APARATO

- Parar el aparato, accionando el botón marcha/paro (2).

Limpieza

- Desenchufar el aparato de la red y dejarlo enfriar antes de iniciar cualquier operación de limpieza.

Limpiar el aparato con un paño húmedo impregnado con unas gotas de detergente y secarlo después.

- No utilizar disolventes, ni productos con un factor pH ácido o básico como la lejía, ni productos abrasivos, para la limpieza del aparato.

- No sumergir el aparato en agua u otro líquido, ni ponerlo bajo el grifo.

Anomalías y reparación

- En caso de avería, póngase en contacto con nuestro equipo de atención al cliente a través del chat web (de lunes a viernes de 9:00 a 18:00 horas) o enviando un correo electrónico a hi@mellerware.com

Para las versiones EU del producto y/o en el caso de que en su país aplique:

ECOLOGÍA Y RECICLABILIDAD DEL PRODUCTO:

Los materiales que constituyen el envase de este aparato, están integrados en un sistema de recogida, clasificación y reciclado de los mismos. Si desea deshacerse de ellos, puede utilizar los contenedores públicos apropiados para cada tipo de material.

El producto está exento de concentraciones de sustancias que se puedan considerar dañinas para el medio ambiente.



Este símbolo significa que, si desea deshacerse del producto, una vez transcurrida la vida del mismo, debe depositarlo por los medios adecuados a manos de un gestor de residuos autorizado para la recogida selectiva de Residuos de Aparatos Eléctricos y Electrónicos (RAEE).



Este símbolo significa que el producto puede disponer de pilas o baterías en su interior, las cuales deben ser retiradas previamente antes de deshacerse del producto. Recuerde que las pilas/baterías deben depositarse en contenedores especiales autorizados. Y que nunca deben tirarse al fuego.

Este aparato cumple con la Directiva 2014/35/EU de Baja Tensión, con la Directiva 2014/30/EU de Compatibilidad Electromagnética, con la Directiva 2011/65/EU sobre restricciones a la utilización de determinadas sustancias peligrosas en aparatos eléctricos y electrónicos y con la Directiva 2009/125/EC sobre los requisitos de diseño ecológico aplicable a los productos relacionados con la energía.

Garantía y asistencia técnica

Este producto goza del reconocimiento y protección de la garantía legal de conformidad con la legislación vigente. Para hacer valer sus derechos o intereses debe acudir a cualquiera de nuestros servicios de asistencia técnica oficiales. Podrá encontrar el más cercano accediendo al siguiente enlace web: www.mellerware.com

También puede solicitar información relacionada poniéndose en contacto con nosotros por el teléfono que aparece al final de este manual. Puede descargar este manual de instrucciones y sus actualizaciones en www.mellerware.com

La siguiente información detalla las características relacionadas con el diseño ecológico:

BRIZY BRIGHT RATTAN	
Caudal máximo del ventilador (F)	112.3 m ³ /min
Potencia utilizada por el ventilador (P)	23.5 W
Valor de servicio (SV) (de acuerdo a IEC 60879:2019)	4.8 (m ³ /min)/W
Consumo de energía en modo de espera (PSB)	0.4 W
Nivel de potencia acústica del ventilador (LWA)	48 dB(A)
Velocidad máxima del aire (c)	2.9 meters/sec
Consumo eléctrico estacional (Q)	8 kWh/a
Información de contacto: Engineering and Technology for Life, S.L., Avda. Barcelona, s/n, Oliana, 25790, Spain	

FR

(Traduit des instructions originales)

Cher client, Nous vous remercions d'avoir décidé d'acheter un produit de la marque MELLERWARE. Sa technologie, son design et sa fonctionnalité, ainsi que le fait qu'il dépasse les normes de qualité les plus strictes, vous procureront une entière satisfaction pendant longtemps.

Veuillez lire attentivement ce livret d'instructions avant d'utiliser l'appareil et conservez-le pour référence future. Le non-respect de ces instructions peut entraîner un accident.

Cet appareil peut être utilisé par des enfants âgés de 8 ans et plus et des personnes ayant des capacités physiques, sensorielles ou mentales réduites ou un manque d'expérience et de connaissances s'ils ont reçu une supervision ou une formation appropriée concernant l'utilisation de l'appareil en toute sécurité et comprennent les dangers. cela implique. Les enfants ne doivent pas jouer avec l'appareil. Le nettoyage et l'entretien par l'utilisateur ne doivent pas être effectués par des enfants sans surveillance.

Débranchez l'alimentation électrique avant d'effectuer

tâches d'installation, de montage, de démontage, d'entretien ou de nettoyage pour éviter les blessures corporelles.

Installez l'appareil conformément aux réglementations nationales en matière de câblage.

Des moyens de déconnexion doivent être intégrés à l'installation fixe conformément à la réglementation d'installation.

L'assemblage du système de suspension doit être effectué par le fabricant, son agent de service ou des personnes dûment qualifiées.

Le poids de cet appareil est de 6 kilogrammes.

Les moyens de fixation au plafond, tels que crochets ou autres dispositifs, doivent être fixés avec une solidité suffisante pour supporter au moins 20 kg.

Le remplacement des pièces du dispositif du système de suspension de sécurité doit être effectué par le fabricant, son agent de service ou des personnes dûment qualifiées.

Le ventilateur doit être installé de manière à ce que les pales se trouvent à plus de 2,3 m du sol et le bord extérieur des pales du ventilateur doit être à au moins 0,5 m du mur (une fois déployé).

Veuillez vous référer aux instructions d'installation, au cycle de maintenance et à la méthode de maintenance dans le manuel d'instructions.

Ce produit contient une source lumineuse de classe d'efficacité énergétique F.

La source lumineuse contenue dans ce luminaire ne peut être remplacée que par le fabricant ou son agent de service, ou une personne de qualification similaire.

ATTENTION : Si vous remarquez un mouvement d'oscillation inhabituel, arrêtez immédiatement d'utiliser le ventilateur de plafond et contactez le fabricant, son agent de service ou des personnes dûment qualifiées.

Cet appareil est destiné à un usage domestique uniquement et non à un usage professionnel ou industriel.

Ne touchez pas les pièces mobiles de l'appareil lorsqu'il est en marche.

Ne regardez pas la source lumineuse de fonctionnement.

UTILISATION ET ENTRETIEN

- N'utilisez pas l'appareil si ses accessoires ne sont pas correctement fixés.
- N'utilisez pas l'appareil si son dispositif marche/arrêt ne fonctionne pas.
- Assurez-vous d'arrêter l'appareil avant d'effectuer toute opération de nettoyage.
- Rangez cet appareil hors de portée des enfants et/ou des personnes ayant des capacités physiques, sensorielles ou mentales réduites ou manquant d'expérience et de connaissances.
- Gardez l'appareil en bon état. Vérifiez que les pièces mobiles ne sont pas mal alignées ou coincées, qu'il n'y a pas de pièces cassées ou d'autres conditions qui pourraient affecter le bon fonctionnement de l'appareil.

Service

Toute utilisation inappropriée, ou toute utilisation en désaccord avec les instructions d'utilisation, peut entraîner un danger, annulant la garantie et la responsabilité du fabricant.

Description

- A - Support de plafond
- B - Corps + pales
- C - Garniture de support de plafond
- D - Tube de suspension court/long
- E - Garniture du corps
- F - Garniture rotin
- G - Lumière LED
- H - Garniture de lampe
- I - Télécommande
- J - Récepteur de télécommande
- K - Prise en charge de la télécommande

TÉLÉCOMMANDE

- 1 - Vitesse 1/2/3/4/5/6
- 2 - Bouton marche/arrêt
- 3 - Changement de sens de rotation
- 4 - Minuterie 1/2/4/8 heures
- 5 - Lumière
- 6 - Bouton mode flux d'air

Si le modèle de votre appareil ne dispose pas des accessoires décrits, vous pouvez les acheter sur notre site Web www.mellerware.com ou en contactant notre équipe de service client.

Installation

- Assurez-vous de retirer tous les matériaux d'emballage de l'intérieur de l'appareil.
- Assurez-vous que l'appareil est débranché du secteur avant de commencer toute opération d'installation ou de montage.
- Sortez le moteur de l'emballage. Pour éviter d'endommager les surfaces du boîtier, montez le moteur sur une surface molle.
- Afin d'éviter tout choc électrique, assurez-vous que l'alimentation électrique a été préalablement débranchée.
- L'installation électrique doit être réalisée conformément à la réglementation en vigueur, en connectant le ventilateur à la terre par mesure de précaution contre d'éventuels chocs électriques. Il est recommandé que l'installation soit effectuée par un professionnel.
- Installez le ventilateur à une distance minimale de 2,50 mètres du sol ou d'autres objets.

ASSEMBLAGE DE VENTILATEUR

- Voir « INSTALLATION DU VENTILATEUR » au début du manuel d'instructions.
- Dans le colis vous trouverez le matériel pour fixer le support au plafond. Ce matériau ne convient pas selon le type de toiture. Renseignez-vous auprès d'un professionnel et utilisez les moyens de fixation qui vous semblent les plus appropriés.

INSTALLATION DE LA/DES BATTERIE(S)

- Attention : Lors du processus de manipulation de la batterie, ne touchez pas simultanément ses deux pôles, car cela provoquerait une décharge d'une partie de son énergie stockée, affectant directement sa longévité.

- Retirez le couvercle du compartiment à piles.
- Vérifiez que la feuille de protection en plastique a été retirée de la ou des batteries (il existe des batteries qui sont fournies avec une feuille de protection)
- Connectez la ou les batteries dans leur logement en respectant la polarité indiquée.
- Refermez le couvercle du compartiment à piles.
- Il est essentiel que les piles soient du même type et de même charge, ne mélangez jamais des piles alcalines avec des piles normales (carbone-zinc) ou rechargeables.
- IMPORTANT : Pendant le processus de remplacement de la batterie, la configuration de l'appareil sera effacée, ce qui nécessitera une reconfiguration des paramètres de l'appareil.

Mode d'emploi

UTILISER

- Démarrez l'appareil en appuyant sur le bouton (2).
- Sélectionnez la vitesse souhaitée (1).

FONCTION MINUTERIE

- Vous pouvez contrôler la durée de fonctionnement de l'appareil.
- Pour programmer une durée de fonctionnement, sélectionnez-la simplement en appuyant sur l'un des boutons minuterie (4). Vous pouvez programmer 1h, 2h, 4h ou 8h.
- Une fois le temps sélectionné écoulé, l'appareil s'arrêtera automatiquement.

MODE FLUX D'AIR

- Un appui sur le bouton (6) fera passer le débit d'air en mode naturel.
- Ce mode est conçu pour procurer une sensation de brise, augmentant et diminuant la vitesse.

CHANGER LE SENS DE TOURNEMENT

- L'appareil dispose d'un bouton (3) qui permet de changer le sens de rotation des lames.

Fonction été :

- Les lames tournent dans le sens inverse des aiguilles d'une montre. Le mouvement des pales génère une douce brise qui réduit les températures ambiantes élevées et procure une agréable sensation de fraîcheur.

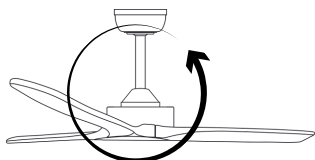

Fonction hiver :

- Les lames tournent dans le sens des aiguilles d'une montre. De cette façon, le ventilateur pousse vers le bas l'air chaud accumulé au plafond de la pièce, équilibrant la température de la pièce et créant un climat agréable.

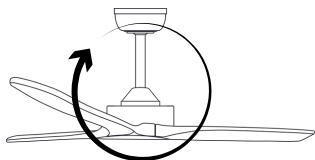

LUMIÈRE

- Appuyez sur le bouton (5) pour allumer la lumière. Pour changer la couleur de la lumière, appuyez sur le bouton (5).

- **IMPORTANT :** Lors de l'allumage et de l'extinction de la lumière, s'il faut plus de 10 secondes pour la rallumer, la même couleur restera. Si vous prenez moins de 10 secondes, la couleur de la lumière changera.

UNE FOIS L'UTILISATION DE L'APPAREIL TERMINÉE

- Arrêtez l'appareil en appuyant sur le bouton marche/arrêt (2).

Nettoyage

- Débranchez l'appareil du secteur et laissez-le refroidir avant de commencer toute opération de nettoyage. Nettoyez l'appareil avec un chiffon humide imbibé de quelques gouttes de détergent puis séchez-le.

- N'utilisez pas de solvants, ni de produits au pH acide ou basique comme l'eau de Javel, ni de produits abrasifs pour nettoyer l'appareil.
- Ne plongez pas l'appareil dans l'eau ou tout autre liquide, et ne le placez pas sous le robinet.

Anomalies et réparation

- En cas de panne, veuillez contacter notre service client via le chat web (du lundi au vendredi de 9h00 à 18h00) ou en envoyant un email à hi@mellerware.com

Pour les versions européennes du produit et/ou si applicable dans votre pays :

ÉCOLOGIE ET RECYCLABILITÉ DU PRODUIT :

Les matériaux qui composent l'emballage de cet appareil sont intégrés dans un système de collecte, de classification et de recyclage. Si vous souhaitez vous en débarrasser, vous pouvez utiliser les conteneurs publics appropriés à chaque type de matière. Le produit est exempt de concentrations de substances pouvant être considérées comme nocives pour l'environnement.



Ce symbole signifie que, si vous souhaitez éliminer le produit, une fois sa durée de vie expirée, vous devez le déposer par les moyens appropriés entre les mains d'un gestionnaire de déchets agréé pour la collecte sélective des Déchets d'Équipements Électriques et Electroniques (DEEE).



Ce symbole signifie que le produit peut contenir des piles qui doivent être retirées avant de mettre le produit au rebut. N'oubliez pas que les piles doivent être placées dans des conteneurs spéciaux autorisés. Et il ne faut jamais les jeter au feu.

Cet appareil est conforme à la directive 2014/35/UE sur la basse tension, à la directive 2014/30/UE sur la compatibilité électromagnétique, à la directive 2011/65/UE relative aux restrictions d'utilisation de certaines substances dangereuses dans les équipements électriques et électroniques et à la directive 2009./125/CE sur les exigences d'écoconception applicables aux produits liés à l'énergie.

Garantie et assistance technique

Ce produit bénéficie de la reconnaissance et de la protection de la garantie légale conformément à la législation en vigueur. Pour faire valoir vos droits ou intérêts, vous devez vous adresser à l'un de nos services d'assistance technique officiels. Vous pouvez trouver le plus proche en accédant au lien Web suivant : www.mellerware.com

Vous pouvez également demander des informations connexes en nous contactant au numéro de téléphone indiqué à la fin de ce manuel. Vous pouvez télécharger ce manuel d'instructions et ses mises à jour sur www.mellerware.com

Les informations suivantes détaillent les fonctionnalités liées à l'éco-conception:

BRIZY BRIGHT RATTAN	
Débit maximum du ventilateur (F)	112.3 m ³ /min
Puissance utilisée par le ventilateur (P)	23.5 W
Valeur de consigne (SV) (conformément à IEC 60879)	4.8 (m ³ /min)/W
Consommation électrique en mode veille (PSB)	0.4 W
Niveau de puissance sonore du ventilateur (LWA)	48 dB(A)
Vitesse maximale de l'air (c)	2.9 meters/sec
Consommation électrique saisonnière (Q)	8 kWh/a
Information de contact: Engineering and Technology for Life, S.L., Avda. Barcelona, s/, Oliana, 25790, Spain.	

PT

(Traduzido das instruções originais)

Prezado cliente, Agradecemos por ter decidido adquirir um produto da marca MELLERWARE.

Sua tecnologia, design e funcionalidade, aliados ao fato de superar os mais rígidos padrões de qualidade, proporcionarão satisfação total por muito tempo.

Leia este folheto de instruções cuidadosamente antes de usar o aparelho e guarde-o para referência futura. A não observância e cumprimento destas instruções pode resultar em acidente.

Este aparelho pode ser usado por crianças com idade igual ou superior a 8 anos e pessoas com capacidades físicas, sensoriais ou mentais reduzidas ou com falta de experiência e conhecimento, desde que tenham recebido supervisão ou treinamento adequado sobre o uso do aparelho de maneira segura e compreendam os perigos isso implica. As crianças não devem brincar com o dispositivo. A limpeza e a manutenção pelo usuário não devem ser realizadas por crianças sem supervisão.

Desconecte a fonte de alimentação antes de realizar

tarefas de instalação, montagem, desmontagem, manutenção ou limpeza para evitar ferimentos pessoais.

Instale o aparelho de acordo com os regulamentos nacionais de fiação.

Os meios de desconexão devem ser incorporados na instalação fixa de acordo com as normas de instalação.

A montagem do sistema de suspensão deve ser realizada pelo fabricante, pelo seu agente de serviço ou por pessoas devidamente qualificadas.

O peso deste dispositivo é de 6 kg.

Os meios de fixação no teto, como ganchos ou outros dispositivos, devem ser fixados com resistência suficiente para suportar pelo menos 20 kg.

A substituição de peças do dispositivo do sistema de suspensão de segurança deve ser realizada pelo fabricante, pelo seu agente de serviço ou por pessoas devidamente qualificadas.

O ventilador deve ser instalado de forma que as pás fiquem a mais de 2,3 m do chão e a borda externa das pás do ventilador fique a pelo menos 0,5 m da parede (quando estendida).

Consulte as instruções de instalação, ciclo de manutenção e método de manutenção no manual de instruções.

Este produto contém uma fonte de luz com classe de eficiência energética F.

A fonte de luz contida nesta luminária só pode ser substituída pelo fabricante ou pelo seu agente de serviço, ou por uma pessoa com qualificação semelhante.

CUIDADO: Se você notar um movimento oscilante incomum, pare imediatamente de usar o ventilador de teto e entre em contato com o fabricante, seu agente de serviço ou pessoas devidamente qualificadas.

Este aparelho destina-se apenas ao uso doméstico e não ao uso profissional ou industrial.

Não toque nas partes móveis do aparelho enquanto este estiver em funcionamento.

Não olhe fixamente para a fonte de luz operacional.

USO E CUIDADOS

- Não utilize o aparelho se os seus acessórios não estiverem devidamente fixados. Não utilize o aparelho se o seu dispositivo de arranque/paragem não funcionar.
- Certifique-se de parar o aparelho antes de realizar qualquer operação de limpeza. Guarde este aparelho fora do alcance de crianças e/ou pessoas com capacidades físicas, sensoriais ou mentais reduzidas ou com falta de experiência e conhecimento.
- Mantenha o aparelho em boas condições. Verifique se as peças móveis não estão desalinhadas ou presas, se não existem peças quebradas ou outras condições que possam afetar o bom funcionamento do aparelho.

Serviço

Qualquer uso indevido, ou qualquer uso em desacordo com as instruções de uso, pode causar perigo, anulando a garantia e a responsabilidade do fabricante.

Descrição

- A - Suporte de teto
- B - Corpo + lâminas
- C - Revestimento do suporte de teto
- D - Tubo de suspensão curto/longo
- E - Acabamento do corpo
- F - Acabamento ratã
- G - Luz LED
- H - Guarnição da lâmpada
- I - Controle remoto
- J - Receptor de controle remoto
- K - Suporte para controle remoto

CONTROLE REMOTO

- 1 - Velocidade 1/2/3/4/5/6
- 2 - Botão liga / desliga
- 3 - Botão de mudança de direção de rotação
- 4 - Cronômetro 1/2/4/8 horas
- 5 - Luz
- 6 - Botão de modo de fluxo de ar

Caso o modelo do seu aparelho não possua os acessórios descritos, eles podem ser adquiridos através do nosso site www.mellerware.com ou entrando em contato com nossa equipe de atendimento ao cliente.

Instalación

- Certifique-se de remover todo o material de embalagem de dentro do dispositivo.
- Certifique-se de que o dispositivo esteja desconectado da rede elétrica antes de iniciar qualquer operação de instalação ou montagem.
- Retire o motor da embalagem. Para evitar danificar as superfícies da carcaça, monte o motor sobre uma superfície macia.
- Para evitar choques elétricos, certifique-se de que a alimentação foi previamente desligada.
- A instalação elétrica deve ser efectuada de acordo com as normas vigentes, ligando o ventilador à terra como precaução contra possíveis choques elétricos. Recomenda-se que a instalação seja feita por um profissional.
- Instale o ventilador a uma distância mínima de 2,50 metros do solo ou de outros objetos.

MONTAGEM DO VENTILADOR

- Consulte “INSTALAÇÃO DO VENTILADOR” no início do manual de instruções.
- Na embalagem você encontrará o material para fixação do suporte no teto. Este material não é adequado dependendo do tipo de telhado. Consulte um profissional e utilize os meios de fixação que achar mais adequados.

INSTALANDO A(S) BATERIA(S)

- Atenção: Durante o processo de manuseio da bateria, não toque simultaneamente em seus dois pólos, pois isso provocaria a descarga de parte de sua energia armazenada, afetando diretamente sua longevidade.
- Remova a tampa do compartimento da bateria.
- Verifique se a película plástica protetora foi removida da(s) bateria(s) (há baterias que são fornecidas com uma película protetora)
- Conecte a(s) bateria(s) em seu alojamento, respeitando a polaridade indicada.
- Feche novamente a tampa do compartimento da bateria.
- É imprescindível que as pilhas sejam do mesmo tipo e carreguem, nunca misture pilhas alcalinas com pilhas normais (zinco-carbono) ou recarregáveis.
- IMPORTANTE: Durante o processo de troca da bateria, a configuração do dispositivo será apagada, sendo necessária a reconfiguração dos parâmetros do dispositivo.

Instruções de uso

- uso**
- Ligue o aparelho pressionando o botão (2).
- Selecione a velocidade desejada (1).

FUNÇÃO DE TEMPORIZADOR

- Você pode controlar o tempo de operação do dispositivo.
- Para programar um tempo de funcionamento basta selecioná-lo pressionando um dos botões do temporizador (4). Você pode programar 1h, 2h, 4h ou 8h.
- Depois de decorrido o tempo selecionado, o dispositivo irá parar automaticamente.

MODO DE FLUXO DE AR

- Pressionar o botão (6) mudará o fluxo de ar para o modo natural.

- Este modo foi projetado para proporcionar uma sensação de brisa, aumentando e diminuindo a velocidade.

MUDANDO A DIREÇÃO DE GIRO

- O dispositivo possui um botão (3) que permite alterar o sentido de rotação das lâminas.

Função de verão:

- As lâminas giram no sentido anti-horário. O movimento das pás gera uma brisa suave que reduz as altas temperaturas ambientes e proporciona uma agradável sensação de frescor.

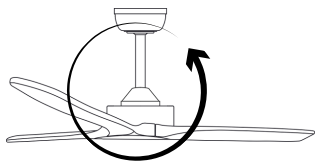

Função de inverno:

- As lâminas giram no sentido horário. Desta forma, o ventilador empurra para baixo o ar quente acumulado no teto do ambiente, equilibrando a temperatura do ambiente e criando um clima aconchegante.

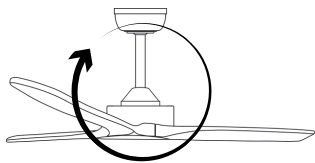

LUZ

- Pressione o botão (5) para acender a luz. Para alterar a cor da luz, pressione o botão (5).

- **IMPORTANTE:** Ao acender e apagar a luz, se demorar mais de 10 segundos para acendê-la novamente, a mesma cor permanecerá. Se você demorar menos de 10 segundos, a cor da luz mudará.

APÓS O USO DO DISPOSITIVO TERMINAR

- Pare o aparelho pressionando o botão start/stop (2).

Limpeza

- Desligue o aparelho da rede elétrica e deixe-o arrefecer antes de iniciar qualquer operação de limpeza. Limpe o aparelho com um pano húmido embebido em algumas gotas de detergente e depois seque-o.

- Não utilize solventes ou produtos com fator de pH ácido ou básico, como alvejantes, ou produtos abrasivos para limpar o dispositivo.

- Não mergulhe o aparelho em água ou outro líquido, nem o coloque debaixo da torneira.

Anomalias e reparação

- Em caso de avaria, contacte a nossa equipa de atendimento ao cliente através do web chat (de segunda a sexta das 9h00 às 18h00) ou enviando um email para hi@mellerware.com

Para versões do produto na UE e/ou se aplicável em seu país:

ECOLOGIA E RECICLABILIDADE DO PRODUTO:

Os materiais que compõem a embalagem deste aparelho estão integrados num sistema de recolha, classificação e reciclagem. Caso queira descartá-los, você pode utilizar recipientes públicos adequados para cada tipo de material.

O produto está livre de concentrações de substâncias que possam ser consideradas nocivas ao meio ambiente.



Este símbolo significa que, se desejar eliminar o produto, uma vez expirada a sua vida útil, deverá depositá-lo por meios adequados nas mãos de um gestor de resíduos autorizado para a recolha selectiva de Resíduos de Equipamentos Eléctricos e Electrónicos (REEE).



Este símbolo significa que o produto pode conter baterias no seu interior, que devem ser removidas antes de descartar o produto. Lembre-se que as baterias devem ser colocadas em recipientes especiais autorizados. E eles nunca deveriam ser jogados no fogo.

Este aparelho está em conformidade com a Diretiva 2014/35/UE sobre Baixa Tensão, com a Diretiva 2014/30/UE sobre Compatibilidade Eletromagnética, com a Diretiva 2011/65/UE sobre restrições ao uso de certas substâncias perigosas em equipamentos eléctricos e electrónicos e com a Diretiva 2009/125/EC sobre requisitos de concepção ecológica aplicáveis a produtos relacionados com o consumo de energia.

Garantia e assistência técnica

Este produto goza do reconhecimento e proteção da garantia legal de acordo com a legislação vigente. Para fazer valer os seus direitos ou interesses deverá dirigir-se a algum dos nossos serviços oficiais de assistência técnica. Você pode encontrar o mais próximo acessando o seguinte link: www.mellerware.com

Você também pode solicitar informações relacionadas entrando em contato conosco pelo número de telefone listado no final deste manual. Você pode baixar este manual de instruções e suas atualizações em www.mellerware.com

As informações a seguir detalham os recursos relacionados ao design ecológico:

BRIZY BRIGHT RATTAN	
Fluxo máximo do ventilador (F)	112.3 m ³ /min
Potência utilizada pelo ventilador (P)	23.5 W
Valor de serviço (SV) (de acordo com IEC 60879:2019)	4.8 (m ³ /min)/W
Consumo de energia em modo de espera (PSB)	0.4 W
Nível de potência sonora do ventilador (LWA)	48 dB(A)
Velocidade máxima do ar (c)	2.9 meters/sec
Consumo sazonal de eletricidade (Q)	8 kWh/a
Informações de contato: Engineering and Technology for Life, S.L., Avda Barcelona, s/n, Oliana, 25790, Espanha.	

DE

(Aus der Originalanleitung übersetzt)

Sehr geehrter Kunde, wir danken Ihnen, dass Sie sich für den Kauf eines Produkts der Marke MELLERWARE entschieden haben.

Seine Technologie, sein Design und seine Funktionalität sowie die Tatsache, dass es die strengsten Qualitätsstandards übertrifft, werden Ihnen lange Freude bereiten.

Bitte lesen Sie diese Bedienungsanleitung sorgfältig durch, bevor Sie das Gerät verwenden, und bewahren Sie sie zum späteren Nachschlagen auf. Bei Nichtbeachtung und Nichtbeachtung dieser Hinweise kann es zu einem Unfall kommen.

Dieses Gerät kann von Kindern ab 8 Jahren und Personen mit eingeschränkten körperlichen, sensorischen oder geistigen Fähigkeiten oder mangelnder Erfahrung und Wissen verwendet werden, wenn sie eine angemessene Aufsicht oder Schulung für den sicheren Gebrauch des Geräts erhalten und die Gefahren verstehen es beinhaltet. Kinder sollten nicht mit dem Gerät spielen. Reinigung und Benutzerwartung sollten nicht von Kindern ohne Aufsicht durchgeführt werden.

Trennen Sie vor der Durchführung die Stromversorgung Installations-, Montage-, Demontage-, Wartungs- oder Reinigungsarbeiten durchführen, um Personenschäden zu vermeiden.

Installieren Sie das Gerät gemäß den nationalen Verkabelungsvorschriften.

In die ortsfeste Anlage müssen Trennmittel gemäß den Errichtungsvorschriften eingebaut werden.

Die Montage des Aufhängungssystems muss vom Hersteller, seinem Servicevertreter oder entsprechend qualifizierten Personen durchgeführt werden.

Das Gewicht dieses Geräts beträgt 6 Kilogramm.

Deckenbefestigungsmittel wie Haken oder andere Vorrichtungen müssen mit ausreichender Festigkeit befestigt werden, um mindestens 20 kg tragen zu können.

Der Austausch von Teilen des Sicherheitsfedersystems muss vom Hersteller,

seinem Servicevertreter oder entsprechend qualifizierten Personen durchgeführt werden.

Der Ventilator sollte so installiert werden, dass die Flügel mehr als 2,3 m vom Boden entfernt sind und die Außenkante der Ventilatorflügel mindestens 0,5 m von der Wand entfernt sein sollte (im ausgefahrenen Zustand).

Bitte beachten Sie die Installationsanweisungen, den Wartungszyklus und die Wartungsmethode in der Bedienungsanleitung.

Dieses Produkt enthält ein Leuchtmittel der Energieeffizienzklasse F.

Die in dieser Leuchte enthaltene Lichtquelle darf nur vom Hersteller oder seinem Servicemitarbeiter oder einer ähnlich qualifizierten Person ausgetauscht werden.

VORSICHT: Wenn Sie ungewöhnliche Schwingbewegungen bemerken, stellen Sie die Verwendung des Deckenventilators sofort ein und wenden Sie sich an den Hersteller, seinen Kundendienst oder entsprechend qualifizierte Personen.

Dieses Gerät ist nur für den häuslichen Gebrauch bestimmt, nicht für den professionellen oder industriellen Gebrauch.

Berühren Sie nicht die beweglichen Teile des Geräts, während es in Betrieb ist.

Blicken Sie nicht in die Operationslichtquelle.

GEBRAUCH UND PFLEGE

- Benutzen Sie das Gerät nicht, wenn das Zubehör nicht ordnungsgemäß angebracht ist.
- Benutzen Sie das Gerät nicht, wenn die Start-/Stopp-Vorrichtung nicht funktioniert.
- Stellen Sie sicher, dass das Gerät ausgeschaltet ist, bevor Sie Reinigungsarbeiten durchführen.
- Bewahren Sie dieses Gerät außerhalb der Reichweite von Kindern und/oder Personen mit eingeschränkten körperlichen, sensorischen oder geistigen Fähigkeiten oder Mangel an Erfahrung und Wissen auf.
- Halten Sie das Gerät in gutem Zustand. Stellen Sie sicher, dass die beweglichen Teile nicht falsch ausgerichtet sind oder festsitzen, dass keine gebrochenen Teile vorhanden sind oder andere Bedingungen vorliegen, die die ordnungsgemäße Funktion des Geräts beeinträchtigen könnten.

Service

Jede unsachgemäße oder nicht der Gebrauchsanweisung entsprechende Verwendung kann zu Gefahren führen und zum Erlöschen der Garantie und der Haftung des Herstellers führen.

Beschreibung

- A – Deckenhalterung
- B – Körper + Klängen
- C – Deckenstützverkleidung
- D – Kurzes/langes Aufhängerrohr
- E – Karosserieverkleidung
- F – Rattan-Finish
- G – LED-Licht
- H – Lampenverkleidung
- I – Fernbedienung
- J – Fernbedienungsempfänger
- K – Fernbedienungsunterstützung

FERNBEDIENUNG

- 1 – Geschwindigkeit 1/2/3/4/5/6
- 2 – Start-/Stopp-Taste
- 3 – Drehrichtungswechsel
- 4 – Timer 1/2/4/8 Stunden
- 5 – Licht
- 6 – Taste für den Luftstrommodus

Wenn Ihr Gerätemodell nicht über das beschriebene Zubehör verfügt, können Sie es über unsere Website www.mellerware.com oder durch Kontaktaufnahme mit unserem Kundendienstteam erwerben.

Installation

- Entfernen Sie unbedingt sämtliches Verpackungsmaterial aus dem Inneren des Geräts.
- Stellen Sie sicher, dass das Gerät vom Stromnetz getrennt ist, bevor Sie mit der Installation oder Montage beginnen.
- Nehmen Sie den Motor aus der Verpackung. Um eine Beschädigung der Gehäuseoberflächen zu vermeiden, montieren Sie den Motor auf einer weichen Unterlage.
- Um einen Stromschlag zu vermeiden, stellen Sie sicher, dass die Stromversorgung zuvor unterbrochen wurde.
- Die elektrische Installation muss in Übereinstimmung mit den geltenden Vorschriften durchgeführt werden, wobei der Ventilator als Vorsichtsmaßnahme gegen mögliche Stromschläge an die Erde

angeschlossen werden muss. Es wird empfohlen, die Installation von einem Fachmann durchführen zu lassen.
- Installieren Sie den Ventilator in einem Mindestabstand von 2,50 Metern zum Boden oder anderen Gegenständen.

LÜFTERBAUGRUPPE

- Siehe „LÜFTERINSTALLATION“ am Anfang der Bedienungsanleitung.
- In der Verpackung finden Sie das Material zur Befestigung der Stütze an der Decke. Dieses Material ist je nach Dachtyp nicht geeignet. Fragen Sie einen Fachmann und verwenden Sie die Befestigungsmittel, die Ihrer Meinung nach am besten geeignet sind.

EINLEGEN DER BATTERIE(N).

- Achtung: Berühren Sie beim Umgang mit der Batterie nicht gleichzeitig ihre beiden Pole, da dies zur Entladung eines Teils der gespeicherten Energie führen würde, was sich direkt auf ihre Lebensdauer auswirken würde.
- Entfernen Sie den Batteriefachdeckel.
- Stellen Sie sicher, dass die Schutzfolie von der/den Batterie(n) entfernt wurde (es gibt Batterien, die mit einer Schutzfolie geliefert werden).
- Schließen Sie die Batterie(n) unter Beachtung der angegebenen Polarität an ihr Gehäuse an.
- Schließen Sie den Batteriefachdeckel wieder.
- Es ist wichtig, dass die Batterien vom gleichen Typ sind und dieselbe Ladung haben. Mischen Sie niemals Alkalibatterien mit normalen (Kohlenstoff-Zink) oder wiederaufladbaren Batterien.
- WICHTIG: Während des Batteriewechselsvorgangs wird die Gerätekonfiguration gelöscht, sodass eine Neukonfiguration der Geräteparameter erforderlich ist.

Gebrauchsanweisung

VERWENDEN

- Starten Sie das Gerät durch Drücken der Taste (2).
- Wählen Sie die gewünschte Geschwindigkeit (1).

TIMER-FUNKTION

- Sie können die Betriebszeit des Geräts steuern.
- Um eine Betriebszeit zu programmieren, wählen Sie diese einfach durch Drücken einer der Timer-Tasten (4) aus. Sie können 1 Stunde, 2 Stunden, 4 Stunden oder 8 Stunden programmieren.
- Nach Ablauf der gewählten Zeit stoppt das Gerät automatisch.

LUFTSTROMMODUS

- Durch Drücken der Taste (6) wechselt der Luftstrom in den natürlichen Modus.
- Dieser Modus soll ein Gefühl von Brise vermitteln und die Geschwindigkeit erhöhen und verringern.

ÄNDERN DER DREHRICHTUNG

- Das Gerät verfügt über einen Knopf (3), mit dem die Drehrichtung der Messer geändert werden kann.

Sommerfunktion:

- Die Messer drehen sich gegen den Uhrzeigersinn. Durch die Bewegung der Flügel entsteht eine sanfte Brise, die hohe Umgebungstemperaturen senkt und für ein angenehmes Frischegefühl sorgt.

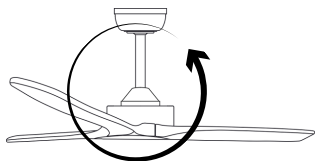

Winterfunktion:

- Die Messer drehen sich im Uhrzeigersinn. Auf diese Weise drückt der Ventilator die an der Raumdecke angesammelte heiße Luft nach unten, gleicht die Temperatur im Raum aus und sorgt für ein behagliches Klima.

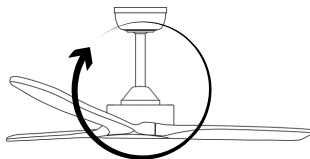

LICHT

- Drücken Sie die Taste (5), um das Licht einzuschalten. Um die Lichtfarbe zu ändern, drücken Sie die Taste (5).
- WICHTIG: Wenn es beim Ein- und Ausschalten des Lichts länger als 10 Sekunden dauert, bis es wieder eingeschaltet wird, bleibt die gleiche Farbe erhalten. Wenn Sie weniger als 10 Sekunden brauchen, ändert sich die Lichtfarbe.

SOBALD DIE NUTZUNG DES GERÄTS BEEENDET IST

- Stoppen Sie das Gerät durch Drücken der Start-/Stopp-Taste (2).

Reinigung

- Trennen Sie das Gerät vom Stromnetz und lassen Sie es abkühlen, bevor Sie mit der Reinigung beginnen. Reinigen Sie das Gerät mit einem feuchten, mit einigen Tropfen Spülmittel getränkten Tuch und trocknen Sie es anschließend ab.
- Verwenden Sie zum Reinigen des Geräts keine Lösungsmittel oder Produkte mit einem sauren oder basischen pH-Wert wie Bleichmittel oder Scheuermittel.
- Tauchen Sie das Gerät nicht in Wasser oder andere Flüssigkeiten und halten Sie es nicht unter den Wasserhahn.

Anomalien und Reparatur

- Im Falle einer Panne kontaktieren Sie bitte unser Kundenservice-Team per Webchat (Montag bis Freitag von 9:00 bis 18:00 Uhr) oder per E-Mail an hi@mellerware.com

Für EU-Versionen des Produkts und/oder ggf. in Ihrem Land:

PRODUKTÖKOLOGIE UND RECYCLINGFÄHIGKEIT:

Die Materialien, aus denen die Verpackung dieses Geräts besteht, sind in ein Sammel-, Klassifizierungs- und Recyclingsystem integriert. Wenn Sie diese entsorgen möchten, können Sie für jede Materialart die entsprechenden öffentlichen Behälter nutzen. Das Produkt ist frei von Konzentrationen von Stoffen, die als umweltschädlich angesehen werden können.



Dieses Symbol bedeutet, dass Sie das Produkt, wenn Sie es entsorgen möchten, nach Ablauf seiner Lebensdauer auf geeignete Weise bei einem Abfallentsorgungsunternehmen abgeben müssen, das für die selektive Sammlung von Elektro- und Elektronikaltgeräten (WEEE) zugelassen ist.



Dieses Symbol bedeutet, dass sich im Produkt möglicherweise Batterien befinden, die vor der Entsorgung des Produkts entfernt werden müssen.

Denken Sie daran, dass Batterien in speziell zugelassenen Behältern aufbewahrt werden müssen. Und sie sollten niemals ins Feuer geworfen werden.

Dieses Gerät entspricht der Niederspannungsrichtlinie 2014/35/EU, der Richtlinie 2014/30/EU zur elektromagnetischen Verträglichkeit, der Richtlinie 2011/65/EU zur Beschränkung der Verwendung bestimmter gefährlicher Stoffe in Elektro- und Elektronikgeräten und der Richtlinie 2009/125/EG über Ökodesign-Anforderungen für energieverbrauchsrelevante Produkte.

Garantie und technische Unterstützung

Dieses Produkt genießt die Anerkennung und den Schutz der gesetzlichen Garantie gemäß der geltenden Gesetzgebung. Um Ihre Rechte oder Interessen geltend zu machen, müssen Sie sich an einen unserer offiziellen technischen Kundendienste wenden. Den nächstgelegenen finden Sie über den folgenden Weblink: www.mellerware.com

Sie können entsprechende Informationen auch anfordern, indem Sie uns unter der am Ende dieses Handbuchs aufgeführten Telefonnummer kontaktieren. Sie können diese Bedienungsanleitung und ihre Aktualisierungen unter www.mellerware.com herunterladen

In den folgenden Informationen werden die Merkmale im Zusammenhang mit Ökodesign detailliert beschrieben:

BRIZY BRIGHT RATTAN	
Maximaler Lüfterstrom (F)	112.3 m ³ /min
Vom Lüfter verbrauchte Leistung (P)	23.5 W
Servicewert (SV) (gemäß IEC 60879:2019)	4.8 (m ³ /min)/W
Stromverbrauch im Standby-Modus (PSB)	0.4 W
Ventilator-Schallleistungspegel (LWA)	48 dB(A)
Maximale Luftgeschwindigkeit (c)	2.9 meters/sec
Saisonaler Stromverbrauch (Q)	8 kWh/a
Kontaktinformationen: Engineering and Technology for Life, S.L., Avda. Barcelona, s/n, Oliana, 25790, Spanien	

IT

(Tradotto dalle istruzioni originali)

Gentile cliente, ti ringraziamo per aver deciso di acquistare un prodotto a marchio MELLERWARE.

La sua tecnologia, design e funzionalità, insieme al fatto che supera i più severi standard di qualità, ti garantiranno totale soddisfazione per lungo tempo.

Si prega di leggere attentamente questo libretto di istruzioni prima di utilizzare l'apparecchio e di conservarlo per future consultazioni. La mancata osservanza e il mancato rispetto di queste istruzioni può provocare un incidente.

Questo apparecchio può essere utilizzato da bambini di età pari o superiore a 8 anni e da persone con ridotte capacità fisiche, sensoriali o mentali o con mancanza di esperienza e conoscenza se hanno ricevuto un'adeguata supervisione o formazione sull'uso dell'apparecchio in modo sicuro e ne comprendono i pericoli comporta. I bambini non devono giocare con il dispositivo. La pulizia e la manutenzione da parte dell'utente non devono essere eseguite da bambini senza supervisione.

Scollegare l'alimentazione prima di eseguire

attività di installazione, montaggio, smontaggio, manutenzione o pulizia per evitare lesioni personali.

Installare l'apparecchio in conformità con le normative nazionali in materia di cablaggio.

I mezzi di disconnessione devono essere incorporati nell'impianto fisso in conformità con le norme di installazione.

L'assemblaggio del sistema di sospensione deve essere effettuato dal produttore, dal suo agente di assistenza o da personale adeguatamente qualificato.

Il peso di questo dispositivo è di 6 chilogrammi.

I mezzi di fissaggio al soffitto, come ganci o altri dispositivi, devono essere fissati con una forza sufficiente per sostenere almeno 20 kg.

La sostituzione di parti del dispositivo del sistema di sospensione di sicurezza deve essere effettuata dal produttore, dal suo agente di assistenza o da personale adeguatamente qualificato.

Il ventilatore deve essere installato in modo che le pale siano a più di 2,3 m dal pavimento e che il bordo esterno delle pale del ventilatore sia ad almeno 0,5 m dal muro (quando esteso).

Fare riferimento alle istruzioni di installazione, al ciclo di manutenzione e al metodo di manutenzione nel manuale di istruzioni. Questo prodotto contiene una sorgente luminosa con classe di efficienza energetica F.

La sorgente luminosa contenuta in questo apparecchio può essere sostituita solo dal produttore o dal suo agente di assistenza, o da una persona similmente qualificata.

ATTENZIONE: se si nota un movimento oscillatorio insolito, interrompere immediatamente l'uso del ventilatore da soffitto e contattare il produttore, il suo agente di assistenza o personale adeguatamente qualificato.

Questo apparecchio è destinato esclusivamente all'uso domestico, non all'uso professionale o industriale.

Non toccare le parti mobili dell'apparecchio mentre è in

funzione. Non fissare la fonte della luce operativa.

USO E CURA

- Non utilizzare il dispositivo se i suoi accessori non sono fissati correttamente. Non utilizzare l'apparecchio se il suo dispositivo di avvio/arresto non funziona. Assicurarsi di arrestare l'apparecchio prima di effettuare qualsiasi operazione di pulizia.
- Conservare questo apparecchio fuori dalla portata dei bambini e/o delle persone con ridotte capacità fisiche, sensoriali o mentali o con mancanza di esperienza e conoscenza.
- Mantenere il dispositivo in buone condizioni. Controllare che le parti mobili non siano disallineate o bloccate, che non vi siano parti rotte o altre condizioni che potrebbero compromettere il buon funzionamento dell'apparecchio.

Servizio

Qualsiasi uso improprio o difforme dalle istruzioni per l'uso può comportare pericoli, invalidando la garanzia e la responsabilità del produttore.

Descrizione

- A - Supporto a soffitto
- B - Corpo + lame
- C - Cornice di supporto a soffitto
- D - Tubo sospensione corto/lungo
- E - Rivestimento della carrozzeria
- F - Finitura in rattan
- G - Luce LED
- H - Cornice lampada
- I - Controllo remoto
- J - Ricevitore del telecomando
- K - Supporto per il controllo remoto

TELECOMANDO

- 1 - Velocità 1/2/3/4/5/6
- 2 - Pulsante di accensione / spegnimento
- 3 - Pulsante di cambio direzione di rotazione
- 4 - Timer 1/2/4/8 ore
- 5 - Luce
- 6 - Pulsante modalità flusso d'aria

Se il modello del tuo dispositivo non dispone degli accessori descritti, possono essere acquistati tramite il nostro sito web www.mellerware.com o contattando il nostro team di assistenza clienti.

Installazione

- Assicurarsi di rimuovere tutto il materiale di imballaggio dall'interno del dispositivo.
- Assicurarsi che il dispositivo sia scollegato dalla rete elettrica prima di iniziare qualsiasi operazione di installazione o montaggio.
- Togliere il motore dall'imballo. Per evitare di danneggiare le superfici dell'alloggiamento, montare il motore su una superficie morbida.
- Per evitare scosse elettriche, assicurarsi che l'alimentazione elettrica sia stata precedentemente scollegata.
- L'impianto elettrico deve essere eseguito secondo le norme vigenti, collegando il ventilatore a terra come precauzione contro possibili scosse elettriche. Si consiglia di far eseguire l'installazione da un professionista.
- Installare il ventilatore ad una distanza minima di 2,50 metri dal suolo o da altri oggetti.

INSTALLAZIONE DEL VENTILATORE

- Vedere "INSTALLAZIONE VENTILATORE" all'inizio del manuale istruzioni.
- Nella confezione troverai il materiale per il fissaggio del supporto al soffitto. Questo materiale non è adatto a seconda del tipo di tetto. Rivolgiti ad un professionista e utilizza i mezzi di fissaggio che ritieni più idonei.

INSTALLAZIONE DELLA/E BATTERIA/E

- Attenzione: durante la manipolazione della batteria, non toccare contemporaneamente i suoi due poli, poiché ciò causerebbe la scarica di parte dell'energia immagazzinata, compromettendone direttamente la longevità.

- Rimuovere il coperchio del vano batterie.
- Verificare che il foglio protettivo in plastica sia stato rimosso dalla/e batteria/e (ci sono batterie fornite con un foglio protettivo)
- Collegare la/e batteria/e nell'apposito alloggiamento, rispettando la polarità indicata.
- Richiudere il coperchio del vano batterie.
- È fondamentale che le batterie siano dello stesso tipo e carica, non mischiare mai batterie alcaline con batterie normali (zinco-carbone) o ricaricabili.
- **IMPORTANTE:** Durante la procedura di sostituzione della batteria, la configurazione del dispositivo verrà cancellata, rendendo necessaria la riconfigurazione dei parametri del dispositivo.

Istruzioni per l'uso

UTILIZZO

- Avviare il dispositivo premendo il pulsante (2).
Selezionare la velocità desiderata (1).

FUNZIONE TIMER

- È possibile controllare il tempo di funzionamento del dispositivo.
- Per programmare un orario di funzionamento è sufficiente selezionarlo premendo uno dei pulsanti timer (4). È possibile programmare 1 ora, 2 ore, 4 ore o 8 ore.
- Trascorso il tempo selezionato, il dispositivo si fermerà automaticamente.

MODALITÀ FLUSSO D'ARIA

- Premendo il pulsante (6) si modificherà il flusso d'aria in modalità naturale.

- Questa modalità è progettata per fornire una sensazione di brezza, aumentando e diminuendo la velocità.

CAMBIARE LA DIREZIONE DELLA GIRA

- Il dispositivo è dotato di un pulsante (3) che permette di cambiare il senso di rotazione delle lame.

Funzione estiva:

- Le lame ruotano in senso antiorario. Il movimento delle pale genera una leggera brezza che attenua le elevate temperature ambientali e dona una piacevole sensazione di freschezza.

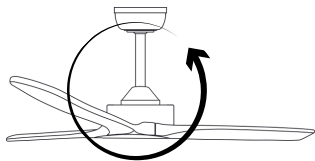

Funzione invernale:

- Le lame ruotano in senso orario. In questo modo il ventilatore spinge verso il basso l'aria calda accumulata sul soffitto della stanza, bilanciando la temperatura della stanza e creando un clima accogliente.

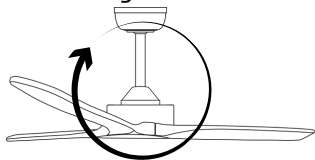

LEGGERO

- Premere il pulsante (5) per accendere la luce. Per cambiare il colore della luce, premere il pulsante (5).

- **IMPORTANTE:** All'accensione e allo spegnimento della luce, se occorrono più di 10 secondi per riaccenderla, rimarrà lo stesso colore. Se impieghi meno di 10 secondi, il colore della luce cambierà.

UNA VOLTA TERMINATO L'UTILIZZO DEL DISPOSITIVO

- Arrestare l'apparecchio premendo il pulsante di avvio/arresto (2).

Pulizia

- Scollegare l'apparecchio dalla rete elettrica e lasciarlo raffreddare prima di iniziare qualsiasi operazione di pulizia.

Pulite l'apparecchio con un panno umido imbevuto di qualche goccia di detersivo e poi asciugatelo.

- Non utilizzare solventi o prodotti con pH acido o basico come candeggina o prodotti abrasivi per pulire il dispositivo.

- Non immergere il dispositivo in acqua o altri liquidi, né metterlo sotto il rubinetto.

Anomalie e riparazioni

- In caso di guasto, contatta il nostro servizio clienti tramite chat web (dal lunedì al venerdì dalle 9:00 alle 18:00) o inviando un'e-mail a hi@mellerware.com

Per le versioni UE del prodotto e/o se applicabile nel tuo Paese:

ECOLOGIA E RICICLABILITÀ DEL PRODOTTO:

I materiali che compongono l'imballaggio di questo dispositivo sono integrati in un sistema di raccolta, classificazione e riciclaggio. Se vuoi smaltirli puoi utilizzare gli appositi contenitori pubblici per ogni tipologia di materiale.

Il prodotto è esente da concentrazioni di sostanze che possono essere considerate dannose per l'ambiente.



Questo simbolo significa che, se si desidera smaltire il prodotto, una volta esaurita la sua vita, è necessario depositarlo con mezzi adeguati nelle mani di un gestore di rifiuti autorizzato alla raccolta differenziata dei Rifiuti di Apparecchiature Elettriche ed Elettroniche (RAEE).



Questo simbolo significa che il prodotto potrebbe contenere batterie al suo interno, che devono essere rimosse prima di smaltire il prodotto. Ricordare che le batterie devono essere riposte negli appositi contenitori autorizzati. E non dovrebbero mai essere gettati nel fuoco.

Questo apparecchio è conforme alla Direttiva 2014/35/UE sulla Bassa Tensione, alla Direttiva 2014/30/UE sulla Compatibilità Elettromagnetica, alla Direttiva 2011/65/UE sulle restrizioni sull'uso di determinate sostanze pericolose nelle apparecchiature elettriche ed elettroniche e alla Direttiva 2009/125/CE sui requisiti di progettazione ecocompatibile applicabili ai prodotti connessi all'energia.

Garanzia e assistenza tecnica

Questo prodotto gode del riconoscimento e della tutela della garanzia legale secondo la normativa vigente. Per far valere i tuoi diritti o interessi devi rivolgerti a uno qualsiasi dei nostri servizi di assistenza tecnica ufficiale. È possibile trovare quello più vicino accedendo al seguente collegamento Web: www.mellerware.com

È inoltre possibile richiedere informazioni correlate contattandoci al numero di telefono riportato alla fine di questo manuale. È possibile scaricare questo manuale di istruzioni e i suoi aggiornamenti su www.mellerware.com

Le seguenti informazioni dettagliano le caratteristiche relative all'eco-design:

BRIZY BRIGHT RATTAN	
Portata massima del ventilatore (F)	112.3 m ³ /min
Potenza utilizzata dal ventilatore (P)	23.5 W
Valore di servizio (SV) (secondo IEC 60879:2019)	4.8 (m ³ /min)/W
Consumo energetico in modalità standby (PSB)	0.4 W
Livello di potenza sonora del ventilatore (LWA)	48 dB(A)
Velocità massima dell'aria (c)	2.9 meters/sec
Consumo elettrico stagionale (Q)	8 kWh/a
Informazioni di contatto: Engineering and Technology for Life, S.L., Avda Barcelona, s/n, Oliana, 25790, Spagna	

PO

(Przetłumaczone z oryginalnych instrukcji)

Szanowny kliencie, Dziękujemy, że zdecydowałeś się na zakup produktu marki MELLERWARE.

Jego technologia, design i funkcjonalność w połączeniu z tym, że przewyższa najsurowsze standardy jakościowe, zapewnią Państwu pełną satysfakcję przez długi czas.

Przed użyciem urządzenia prosimy o dokładne zapoznanie się z niniejszą instrukcją obsługi i zachowanie jej na przyszłość.

Nieprzestrzeganie i nieprzestrzeganie tych instrukcji może spowodować wypadek.

To urządzenie może być używane przez dzieci w wieku 8 lat i starsze oraz osoby o ograniczonych zdolnościach fizycznych, sensorycznych lub umysłowych lub nieposiadające doświadczenia i wiedzy, jeśli zapewniono im odpowiedni nadzór lub przeszkolenie w zakresie bezpiecznego korzystania z urządzenia i rozumieją zagrożenia to pociąga za sobą. Dzieci nie powinny bawić się urządzeniem. Czyszczenie i konserwacja nie powinny być wykonywane przez dzieci bez nadzoru.

Przed wykonaniem odłączenia zasilanie

instalacji, montażu, demontażu, konserwacji lub czyszczenia, aby uniknąć obrażeń ciała.

Zainstaluj urządzenie zgodnie z krajowymi przepisami dotyczącymi okablowania.

Środki odłączające należy włączyć do instalacji stacjonarnej zgodnie z przepisami instalacyjnymi.

Montaż układu zawieszenia musi zostać przeprowadzony przez producenta, jego przedstawiciela serwisowego lub odpowiednio wykwalifikowaną osobę.

Waga tego urządzenia wynosi 6 kilograma.

Środki mocowania do sufitu, takie jak haki lub inne urządzenia, muszą być mocowane z wystarczającą wytrzymałością, aby utrzymać co najmniej 20 kg.

Wymianę części urządzenia układu zawieszenia bezpieczeństwa musi przeprowadzić producent, jego przedstawiciel serwisowy lub odpowiednio wykwalifikowana osoba.

Wentylator należy zamontować tak, aby łopatki znajdowały się w odległości większej niż 2,3 m od podłogi, a zewnętrzna krawędź łopatek wentylatora powinna znajdować się w odległości co najmniej 0,5 m od ściany (w stanie rozłożonym).

Proszę zapoznać się z instrukcją montażu, cyklem konserwacji i metodą konserwacji w instrukcji obsługi.

Produkt zawiera źródło światła o klasie efektywności energetycznej F.

Źródło światła zawarte w tej oprawie może wymienić wyłącznie producent, jego przedstawiciel serwisowy lub osoba o podobnych kwalifikacjach.

UWAGA: Jeśli zauważysz nietypowy ruch oscylacyjny, natychmiast przestań używać wentylatora sufitowego i skontaktuj się z producentem, jego agentem serwisowym lub odpowiednio wykwalifikowaną osobą.

To urządzenie jest przeznaczone wyłącznie do użytku domowego, a nie do użytku profesjonalnego lub przemysłowego.

Nie dotykaj ruchomych

części urządzenia podczas jego pracy. Nie patrzeć na działające źródło światła.

UŻYWANIE I PIELEGNACJA

- Nie używaj urządzenia, jeśli jego akcesoria nie są prawidłowo zamocowane. Nie używaj urządzenia, jeśli jego urządzenie uruchamiające/zatrzymujące nie działa.
- Przed przystąpieniem do jakichkolwiek czynności czyszczenia należy zatrzymać urządzenie.
- Przechowuj to urządzenie poza zasięgiem dzieci i/lub osób o ograniczonych zdolnościach fizycznych, sensorycznych lub umysłowych, a także braku doświadczenia i wiedzy.
- Utrzymuj urządzenie w dobrym stanie. Sprawdź, czy ruchome części nie są przesunięte lub zablokowane, czy nie ma pękniętych części lub innych warunków, które mogłyby mieć wpływ na prawidłowe funkcjonowanie urządzenia.

Praca

Każde niewłaściwe użycie lub użycie niezgodne z instrukcją obsługi może prowadzić do zagrożenia, utraty gwarancji i odpowiedzialności producenta.

Opis

- A - Wspornik sufitowy
- B - Korpus + kierownice
- C - Listwa wspornika sufitowego
- D - Krótka/długa rura zawieszenia
- E - Listwa nadwozia
- F - Wykończenie rattanowe
- G - Światło
- H - Oprawa lampy
- I - Pilot
- J - Odbiornik pilota
- K - Wspornik pilota

ZDALNE STEROWANIE

- 1 - Prędkość 1/2/3/4/5/6
- 2 - Przycisk Start/Stop
- 3 - Zmiana kierunku obrotów
- 4 - Timer 1/2/4/8 godzin
- 5 - Światło
- 6 - Przycisk trybu nawiewu

Jeżeli w Twoim modelu urządzenia nie ma opisanych akcesoriów, można je kupić na naszej stronie internetowej www.mellerware.com lub kontaktując się z naszym działem obsługi klienta.

Instalacja

- Pamiętaj, aby usunąć cały materiał opakowaniowy z wnętrza urządzenia.
- Przed przystąpieniem do jakichkolwiek czynności instalacyjnych lub montażowych należy upewnić się, że urządzenie jest odłączone od sieci elektrycznej.
- Wyjąć silnik z opakowania. Aby uniknąć uszkodzenia powierzchni obudowy, silnik należy montować na miękkiej powierzchni.
- Aby uniknąć porażenia prądem elektrycznym należy upewnić się, że zasilanie zostało wcześniej odłączone.
- Instalacja elektryczna musi być wykonana zgodnie z obowiązującymi przepisami, podłączając wentylator do uziemienia w celu zabezpieczenia przed możliwym porażeniem prądem. Zaleca się, aby instalację wykonał profesjonalista.
- Zainstalować wentylator w odległości minimalnej 2,50 m od podłoża lub innych obiektów.

MONTAŻ WENTYLATORA

- Patrz „INSTALACJA WENTYLATORA” na początku instrukcji obsługi.
- W opakowaniu znajdziesz materiał do mocowania wspornika do sufitu. Materiał ten nie nadaje się do w zależności od rodzaju dachu. Zapytaj profesjonalistę i użyj środków mocujących, które Twoim zdaniem są najbardziej odpowiednie.

INSTALACJA AKUMULATORA/AKUMULATORÓW

- Uwaga: Podczas obchodzenia się z akumulatorem nie należy dotykać jednocześnie jego dwóch biegunów, gdyż spowoduje to wyładowanie części zgromadzonej energii, co bezpośrednio wpłynie na jego żywotność.

- Zdejmij pokrywę komory baterii.
- Sprawdź, czy z akumulatora(ów) usunięto plastikową osłonę ochronną (w niektórych akumulatorach jest dostępna folia ochronna)
- Podłącz akumulator(y) do ich obudowy, przestrzegając wskazanej polaryzacji.
- Zamknij ponownie pokrywę komory baterii.
- Ważne jest, aby baterie były tego samego typu i tego samego stopnia naładowania, nigdy nie mieszaj baterii alkalicznych ze zwykłymi (węglowo-cynkowymi) lub akumulatorami.
- WAŻNE: Podczas wymiany baterii konfiguracja urządzenia zostanie wykasowana, co spowoduje konieczność ponownej konfiguracji parametrów urządzenia.

Instrukcje użytkowania UŻYWAĆ

- Uruchomić urządzenie naciskając przycisk (2).
- Wybrać żadaną prędkość (1).

FUNKCJA TIMERA

- Możesz kontrolować czas pracy urządzenia.
- Aby zaprogramować czas działania, wystarczy go wybrać, naciskając jeden z przycisków timera (4). Można zaprogramować 1h, 2h, 4h lub 8h.
- Po upływie wybranego czasu urządzenie zatrzyma się automatycznie.

TRYB PRZEŁYWU POWIETRZA

- Naciśnięcie przycisku (6) spowoduje zmianę nawiewu na tryb naturalny.
- Ten tryb ma na celu zapewnienie poczucia powiewu, zwiększania i zmniejszania prędkości.

ZMIANA KIERUNKU OBROTÓW

- Urządzenie posiada przycisk (3) umożliwiający zmianę kierunku obrotu ostrzy.

Funkcja letnia:

- Ostrza obracają się w kierunku przeciwnym do ruchu wskazówek zegara. Ruch ostrzy generuje delikatny powiew, który obniża wysokie temperatury otoczenia i zapewnia przyjemne uczucie świeżości.

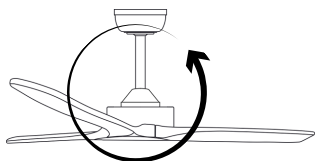

Funkcja zimowa:

- Ostrza obracają się zgodnie z ruchem wskazówek zegara. W ten sposób wentylator wypycha w dół gorące powietrze zgromadzone na suficie pomieszczenia, równoważąc temperaturę pomieszczenia i tworząc przytulny klimat.

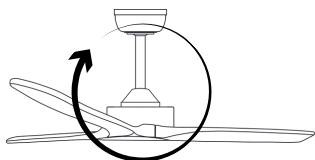

ŚWIATŁO

- Naciśnij przycisk (5), aby włączyć światło. Aby zmienić kolor światła należy wcisnąć przycisk (5).

- WAŻNE: Przy włączaniu i wyłączaniu światła, jeśli ponowne włączenie zajmie więcej niż 10 sekund, kolor pozostanie ten sam. Jeśli zajmie to mniej niż 10 sekund, kolor światła ulegnie zmianie.

PO ZAKOŃCZENIU URZĄDZENIA

- Zatrzymaj urządzenie, naciskając przycisk Start/Stop (2).

Czyszczenie

- Odłącz urządzenie od sieci i poczekaj, aż ostygnie przed rozpoczęciem jakichkolwiek czynności czyszczenia. Urządzenie należy czyścić wilgotną szmatką nasączoną kilkoma kroplami detergentu, a następnie wysuszyć.

- Do czyszczenia urządzenia nie należy używać rozpuszczalników ani produktów o kwaśnym lub zasadowym pH, takich jak wybielacze, ani produktów ściernych.

- Nie zanurzaj urządzenia w wodzie lub innym płynie ani nie stawiaj go pod kranem.

Anomalie i naprawa

- W przypadku awarii skontaktuj się z naszym działem obsługi Klienta za pośrednictwem czatu internetowego (od poniedziałku do piątku w godzinach 9:00-18:00) lub wysyłając wiadomość e-mail na adres hi@mellerware.com

W przypadku wersji produktu przeznaczonych dla UE i/lub, jeśli ma to zastosowanie w Twoim kraju:

EKOLOGIA PRODUKTU I RECYKLING:

Materiały tworzące opakowanie tego urządzenia są zintegrowane z systemem zbiórki, klasyfikacji i recyklingu. Jeśli chcesz je wyrzucić, możesz skorzystać z odpowiednich pojemników publicznych dla każdego rodzaju materiału.

Produkt jest wolny od stężeń substancji, które można uznać za szkodliwe dla środowiska.



Ten symbol oznacza, że jeśli chcesz wyrzucić produkt po upływie jego żywotności, musisz go oddać w odpowiedni sposób podmiotowi zajmującemu się odpadami upoważnionym do selektywnej zbiórki zużytego sprzętu elektrycznego i elektronicznego (WEEE).



Ten symbol oznacza, że w produkcie mogą znajdować się baterie, które należy wyjąć przed wyrzuceniem produktu. Pamiętaj, że baterie należy umieszczać w specjalnych, autoryzowanych pojemnikach. I nigdy nie należy ich wrzucać do ognia.

To urządzenie jest zgodne z dyrektywą 2014/35/UE w sprawie niskiego napięcia, dyrektywą 2014/30/UE w sprawie kompatybilności elektromagnetycznej, dyrektywą 2011/65/UE w sprawie ograniczeń stosowania niektórych substancji niebezpiecznych w sprzęcie elektrycznym i elektronicznym oraz dyrektywą 2009/125/WE w sprawie wymogów dotyczących ekoprojektu mających zastosowanie do produktów związanych z energią.

Gwarancja i pomoc techniczna

Produkt ten cieszy się uznaniem i ochroną gwarancji prawnej zgodnie z obowiązującymi przepisami. Aby dochodzić swoich praw lub interesów, należy zwrócić się do jednego z naszych oficjalnych punktów pomocy technicznej. Najbliższy można znaleźć, korzystając z następującego łącza internetowego: www.mellerware.com

Możesz także poprosić o powiązane informacje, kontaktując się z nami pod numerem telefonu podanym na końcu tej instrukcji. Niniejsza instrukcja obsługi i jej aktualizacje można pobrać pod adresem www.mellerware.com

Poniższe informacje szczegółowo opisują funkcje związane z ekoprojektowaniem:

BRIZY BRIGHT RATTAN	
Maksymalny przepływ wentylatora (F)	112.3 m ³ /min
Moc zużywana przez wentylator (P)	23.5 W
Wartość serwisowa (SV) (wg IEC 60879:2019)	4.8 (m ³ /min)/W
Pobór mocy w trybie czuwania (PSB)	0.4 W
Poziom mocy akustycznej wentylatora (LWA)	48 dB(A)
Maksymalna prędkość powietrza (c)	2.9 meters/sec
Sezonowe zużycie energii elektrycznej (Q)	8 kWh/a
Dane kontaktowe: Engineering and Technology for Life, S.L., Avda. Barcelona, s/n, Oliana, 25790, Hiszpania	

Уважаеми клиенти, Благодарим Ви, че решихте да закупите продукт с марка MELLERWARE.

Неговата технология, дизайн и функционалност, заедно с факта, че надхвърля най-строгите стандарти за качество, ще ви осигурят пълно удовлетворение за дълго време.

Моля, прочетете внимателно тази книжка с инструкции, преди да използвате уреда, и я запазете за бъдещи справки. Неспазването и неспазването на тези инструкции може да доведе до злополука.

Този уред може да се използва от деца на възраст над 8 години и лица с намалени физически, сетивни или умствени способности или липса на опит и познания, ако са били под подходящо наблюдение или обучение относно използването на уреда по безопасен начин и разбират опасностите това води след себе си. Децата не трябва да си играят с устройството. Почистването и потребителската поддръжка не трябва да се извършват от деца без надзор.

Исключете храненето преди изпълнение

монтаж, монтаж, демонтаж, поддръжка или почистване, за да се избегнат наранявания.

Инсталирайте уреда в съответствие с националните разпоредби за окабеляване.

Средствата за изключване трябва да бъдат включени във фиксираната инсталация в съответствие с разпоредбите за монтаж.

Сглобяването на системата за окачване трябва да се извърши от производителя, негов сервизен агент или лица с подходяща квалификация.

Теглото на това устройство е 6 килограма.

Средствата за фиксиране към тавана, като куки или други устройства, трябва да бъдат фиксирани с достатъчна здравина, за да издържат поне 20 kg.

Подмяната на части от устройството на системата за безопасително окачване трябва да се извърши от производителя, негов сервизен агент или лица с подходяща квалификация.

Вентилаторът трябва да бъде монтиран така, че лопатките да са на повече от 2,3 m от пода, а външният ръб на лопатките на вентилатора трябва да е най-малко на 0,5 m от стената (когато е удължен).

Моля, вижте инструкциите за монтаж, цикъла на поддръжка и метода на поддръжка в ръководството с инструкции.

Този продукт съдържа източник на светлина с клас на енергийна ефективност F.

Източникът на светлина, съдържащ се в това осветително тяло, може да бъде заменен само от производителя или негов сервизен агент, или лице с подобна квалификация.

ВНИМАНИЕ: Ако забележите необичайно осцилиращо движение, незабавно спрете да използвате таванния вентилатор и се свържете с производителя, неговия сервизен агент или подходящо квалифицирано лице.

Този уред е предназначен само за домашна употреба, а не за професионална или промишлена употреба.

Не докосвайте движещите се части на уреда, докато той работи.

Не се взирайте в работещия източник на светлина.

ИЗПОЛЗВАНЕ И ГРИЖИ

- Не използвайте устройството, ако аксесоарите му не са правилно закрепени. Не използвайте уреда, ако устройството за стартиране/стоп не работи. Уверете се, че сте спрели уреда, преди да извършите каквато и да е операция по почистване. Съхранявайте този уред на място, недостъпно за деца и/или хора с намалени физически, сетивни или умствени способности или липса на опит и познания. Поддържайте устройството в добро състояние. Проверете дали движещите се части не са подравнени или заседнали, дали няма счупени части или други условия, които биха могли да повлияят на правилното функциониране на уреда.

Обслужване

Всяка неправилна употреба или употреба в противоречие с инструкциите за употреба може да доведе до опасност, анулиране на гаранцията и отговорността на производителя.

Описание

A – Таванна опора
B - Тяло + ножове
C - Таванна опора
D - Къса/дълга тръба за окачване
E - Корпус
F - Облицовка от ратан
G - Светлина
H - Лампа
I – Дистанционно управление
J – Приемник за дистанционно управление
K - Скоба за дистанционно управление

ДИСТАНЦИОННО УПРАВЛЕНИЕ

1 - Скорост 1/2/3/4/5/6
2 – Бутон старт/стоп
3 – Смяна на посоката на въртене
4 – Таймер 1/2/4/8 часа
5 – Светлина
6 – Бутон за режим на въздушен поток

Ако вашият модел устройство няма описаните аксесоари, те могат да бъдат закупени от нашия уебсайт www.mellerware.com или като се свържете с нашия екип за обслужване на клиенти.

Монтаж

- Уверете се, че сте отстранили целия опаковъчен материал от вътрешността на устройството.

- Уверете се, че устройството е изключено от електрическата мрежа, преди да започнете каквато и да е операция по инсталиране или сглобяване.

- Извадете двигателя от опаковката. За да избегнете повреда на повърхностите на корпуса, монтирайте двигателя върху мека повърхност.

- За да избегнете токов удар, уверете се, че захранването е било предварително изключено.

- Електрическата инсталация трябва да се извърши в съответствие с действащите разпоредби, като вентилаторът се заземи като предпазна мярка срещу възможни токови удари. Препоръчително е монтажът да се извърши от професионалист.

- Инсталирайте вентилатора на минимално разстояние от 2,50 метра от земята или други предмети.

ВЕНТИЛАТОРЕН МОНТАЖ

- Вижте "ИНСТАЛИРАНЕ НА ВЕНТИЛАТОР" в началото на ръководството с инструкции.

- В опаковката ще намерите материала за фиксиране на опората към тавана. Този материал не е подходящ в зависимост от вида на покрива. Посъветвайте се със специалист и използвайте фиксиращите средства, които смятате за най-подходящи.

ИНСТАЛИРАНЕ НА БАТЕРИЯ/И

- Предупреждение: По време на процеса на работа с батерията, не докосвайте едновременно двата ѝ полюса, тъй като това би причинило разреждане на част от съхранената ѝ енергия, което пряко ще повлияе на нейната дълготрайност.

- Свалете капака на отделението за батерията.

- Уверете се, че защитният пластмасов лист е отстранен от батерията(ите) (има батерии, които се доставят със защитен лист)

- Свържете батерията/ите в гнездото им, като спазвате посочения поляритет.

- Затворете отново капака на отделението за батерията.

- Важно е батериите да са от един тип и да се зареждат, никога не смесвайте алкални батерии с нормални (въглерод-цинкови) или акумулаторни.

- ВАЖНО: По време на процеса на смяна на батерията конфигурацията на устройството ще бъде изтрита, което ще наложи повторно конфигуриране на параметрите на устройството.

Указания за употреба ИЗПОЛЗВАНЕ

- Стартирайте устройството с натискане на бутона (2).

Изберете желаната скорост (1).

ФУНКЦИЯ ТАЙМЕР

- Можете да контролирате времето на работа на устройството.

- За да програмирате работно време, просто го изберете, като натиснете един от бутоните на таймера (4). Можете да програмирате 1h, 2h, 4h или 8h.

- След изтичане на избраното време, устройството ще спре автоматично.

РЕЖИМ НА ВЪЗДУШНИЯ ПОТОК

- Натискането на бутона (6) ще промени въздушния поток на естествен режим.

- Този режим е предназначен да осигури усещане за полъх, увеличаване и намаляване на скоростта.

СМЯНА НА ПОСОКАТА НА ЗАВИВАНЕ

- Устройството има бутон (3), който позволява промяна на посоката на въртене на ножовете.

Лятна функция:

- Остриетата се въртят обратно на часовниковата стрелка. Движението на перките генерира мек бриз, който намалява високите температури на околната среда и осигурява приятно усещане за свежест.

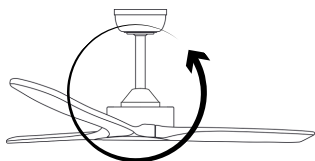

Зимна функция:

- Остриетата се въртят по посока на часовниковата стрелка. По този начин вентилаторът избутва натрупания по тавана на помещението горещ въздух надолу, като балансира температурата в помещението и създава уютен климат.

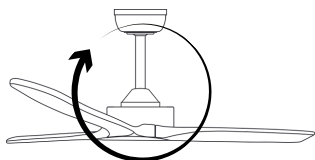

СВЕТЛИНА

- Натиснете бутона (5), за да включите светлината. За да промените цвета на светлината, натиснете бутона (5).
- ВАЖНО: При включване и изключване на светлината, ако са необходими повече от 10 секунди, за да я включите отново, същият цвят ще остане. Ако отнеме по-малко от 10 секунди, цветът на светлината ще се промени.

СЛЕД КАТО ИЗПОЛЗВАНЕТО НА УСТРОЙСТВОТО ПРИКЛЮЧИ

- Спрете уреда, като натиснете бутона старт/стоп (2).

Почистване

- Изключете уреда от електрическата мрежа и го оставете да изстине, преди да започнете каквото и да е почистване. Почистете уреда с влажна кърпа, напоена с няколко капки почистващ препарат и след това го подсушете.
- Не използвайте разтворители или продукти с киселинен или основен рН фактор като белина или абразивни продукти за почистване на устройството.
- Не потапяйте устройството във вода или друга течност и не го поставяйте под крана.

Аномалии и ремонт

- В случай на повреда, моля, свържете се с нашия екип за обслужване на клиенти чрез уеб чат (от понеделник до петък от 9:00 до 18:00 ч.) или като изпратите имейл на hi@mellerware.com

За версии на продукта за ЕС и/или ако е приложимо във вашата страна:

ЕКОЛОГИЯ НА ПРОДУКТА И РЕЦИКЛИРАНЕ:

Материалите, които изграждат опаковката на това устройство, са интегрирани в система за събиране, класифициране и рециклиране. Ако искате да ги изхвърлите, можете да използвате подходящите обществени контейнери за всеки вид материал. Продуктът не съдържа концентрации на вещества, които могат да се считат за вредни за околната среда.



Този символ означава, че ако желаете да изхвърлите продукта, след като животът му е изтекъл, трябва да го депозирате по подходящ начин в ръцете на мениджър по отпадъците, упълномощен за селективно събиране на отпадъци от електрическо и електронно оборудване (WEEE).



Този символ означава, че продуктът може да има вътре батерии, които трябва да бъдат отстранени, преди да изхвърлите продукта. Не забравяйте, че батериите трябва да се поставят в специални разрешени контейнери. И никога не трябва да се хвърлят в огъня.

Този уред е в съответствие с Директива 2014/35/ЕС относно ниското напрежение, Директива 2014/30/ЕС относно електромагнитната съвместимост, Директива 2011/65/ЕС относно ограниченията върху употребата на определени опасни вещества в електрическо и електронно оборудване и Директива 2009/125/ЕС относно изискванията за екодизайн, приложими към продукти, свързани с енергопотреблението.

Гаранция и техническа помощ

Този продукт се ползва с признаването и защитата на правната гаранция в съответствие с действащото законодателство. За да защитите вашите права или интереси, трябва да отидете до някоя от нашите официални служби за техническа помощ. Можете да намерите най-близкия, като отворите следната уеб връзка: www.mellerware.com

Можете също да поискате свързана информация, като се свържете с нас на телефонния номер, посочен в края на това ръководство. Можете да изтеглите това ръководство с инструкции и неговите актуализации от www.mellerware.com

Следващата информация подробно описва характеристиките, свързани с екодизайна:

BRIZY BRIGHT RATTAN	
Максимален поток на вентилатора (F)	112.3 m ³ /min
Мощност, използвана от вентилатора (P)	23.5 W
Сервизна стойност (SV) (съгласно IEC 60879:2019)	4.8 (m ³ /min)/W
Консумация на енергия в режим на готовност (PSB)	0.4 W
Ниво на звукова мощност на вентилатора (LWA)	48 dB(A)
Максимална скорост на въздуха (C)	2.9 meters/sec
Сезонно потребление на електроенергия (Q)	8 kWh/a
Информация за контакт: Engineering and Technology for Life, S.L., Avda Barcelona, s/n, Oliana, 25790, Испания	

الضمان والمساعدة الفنية
يتمتع هذا المنتج بالاعتراف والحماية بالضمان
القانوني وفقاً للتشريعات الحالية. لتأكيد حقوقك أو
مصالحك، يجب عليك التوجه إلى أي من خدمات
المساعدة الفنية الرسمية لدينا. يمكنك العثور على
أقرب واحد عن طريق الوصول إلى رابط الويب
www.mellerware.com التالي:

الشذوذ والإصلاح
- في حالة حدوث عطل، يرجى الاتصال بفريق
خدمة العملاء لدينا عبر الدردشة عبر الإنترنت (من
الاثنين إلى الجمعة من الساعة 9:00 صباحاً حتى
6:00 مساءً) أو عن طريق إرسال بريد إلكتروني إلى
hi@mellerware.com

بالنسبة لإصدارات الاتحاد الأوروبي من المنتج و/أو
في بلدك إذا كان ذلك ممكناً:

يمكنك أيضاً طلب المعلومات ذات الصلة عن طريق
الاتصال بنا على رقم الهاتف المدرج في نهاية هذا
الدليل. يمكنك تنزيل دليل التعليمات هذا وتحديثاته
على www.mellerware.com

المعلومات التالية توضح بالتفصيل الميزات المتعلقة
بالتصميم البيئي:

بيئة المنتج وقابلية إعادة التدوير:
يتم دمج المواد التي تشكل عبوة هذا الجهاز في
نظام التجميع والتصنيف وإعادة التدوير. إذا كنت
تريد التخلص منها، يمكنك استخدام الحاويات
العامة المناسبة لكل نوع من المواد.
المنتج خالي من تركيزات المواد التي قد تعتبر
ضارة بالبيئة.

BRIZY BRIGHT RATTAN	
الحد الأقصى لتدفق المروحة (F)	112.3 m ³ /min
الطاقة المستخدمة من قبل المروحة (P)	23.5 W
قيمة الخدمة (SV) (وفقاً للمواصفة IEC 60879:2019)	4.8 (m ³ /min)/W
استهلاك الطاقة في وضع الاستعداد (PSB)	0.4 W
مستوى طاقة صوت المروحة (LWA)	48 dB(A)
أقصى سرعة للهواء (ج)	2.9 meters/sec
استهلاك الكهرباء الموسمي (س)	8 kWh/a
Engineering and Technology for Life S.L., Avda Barcelona, s/n, Oliana, الحياة, 25790, Spain	



يعني هذا الرمز أنه إذا كنت ترغب في التخلص من
المنتج، بمجرد انتهاء عمره الافتراضي، فيجب عليك
إيداعه بالوسائل المناسبة في أيدي مدير النفايات
المعتمد للتجميع الانتقائي لنفايات المعدات الكهربائية
والإلكترونية (WEEE).



يعني هذا الرمز أن المنتج قد يحتوي على بطاريات
بالداخل، ويجب إزالتها قبل التخلص من المنتج.
تذكر أنه يجب وضع البطاريات في حاويات خاصة
معتمدة. ولا ينبغي أن يُلقوا في النار أبداً.

يتوافق هذا الجهاز مع توجيهه EU/2014/35 بشأن
الجهد المنخفض، ومع توجيهه EU/2014/30 بشأن
التوافق الكهرومغناطيسي، ومع توجيهه
EU/2011/65 بشأن القيود المقروضة على استخدام
بعض المواد الخطرة في المعدات الكهربائية
والإلكترونية ومع توجيهه EC/125/ 2009 بشأن
متطلبات التصميم البيئي المطبقة على المنتجات
المتعلقة بالطاقة.

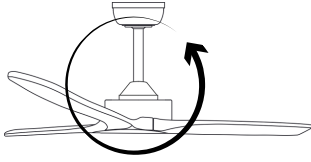

وظيفة الشتاء:

- تدور الشفرات في اتجاه عقارب الساعة. بهذه الطريقة، تدفع المروحة الهواء الساخن المتراكم على سقف الغرفة إلى الأسفل، مما يوازن درجة حرارة الغرفة ويخلق مناخًا مريحًا.

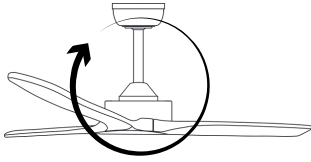

ضوء

- اضغط على الزر (5) لتشغيل الضوء. لتغيير لون الضوء، اضغط على الزر (5).
- هام: عند تشغيل وإيقاف الضوء، إذا استغرق الأمر أكثر من 10 ثوانٍ لإعادة تشغيله، فسيبقى نفس اللون. إذا استغرقت أقل من 10 ثوانٍ، فسيغير لون الضوء.

بمجرد الانتهاء من استخدام الجهاز

- أوقف تشغيل الجهاز بالضغط على زر التشغيل / إيقاف (2).

تنظيف

- افصلي الجهاز عن مصدر التيار الكهربائي واتركه يبرد قبل البدء بأي عملية تنظيف. قم بتنظيف الجهاز بقطعة قماش مبللة ببللة بيضاء قطرات من المنظف ثم جففه.
- لا تستخدم المذيبات أو المنتجات ذات معامل الحموضة الحمضية أو الأساسية مثل المبيضات أو المنظفات الكاشطة لتنظيف الجهاز.
- لا تغمر الجهاز في الماء أو أي سائل آخر، ولا تضعه تحت الصنبور.

تركيب البطارية/S

- تحذير: أثناء عملية التعامل مع البطارية، لا تلمس قطبيها في وقت واحد، لأن ذلك قد يؤدي إلى تفريغ جزء من الطاقة المخزنة فيها، مما يؤثر بشكل مباشر على طول عمرها.
- قم بإزالة غطاء حجرة البطارية.
- التحقق من إزالة الطبقة البلاستيكية الواقية من البطارية (البطاريات) (توجد بطاريات مزودة بطبقة حماية)
- قم بتوصيل البطارية/البطاريات في مبيتها، مع احترام القطبية المشار إليها.
- أغلق غطاء حجرة البطارية مرة أخرى.
- من الضروري أن تكون البطاريات من نفس النوع والشحن، ولا تخلط البطاريات القلوية مع العادية (الكربون والزنك) أو القابلة لإعادة الشحن.
- هام: أثناء عملية استبدال البطارية، سيتم مسح تكوين الجهاز، مما يجعل من الضروري إعادة تكوين معلمات الجهاز.

تعليمات الاستخدام

يستخدم

- قم بتشغيل الجهاز بالضغط على الزر (2).
- اختر السرعة المطلوبة (1).

وظيفة المؤقت

- يمكنك التحكم في مدة تشغيل الجهاز.
- لبرمجة وقت التشغيل، ما عليك سوى تحديده بالضغط على أحد أزرار المؤقت (4). يمكنك برمجة ساعة واحدة أو ساعتين أو 4 ساعات أو 8 ساعات.
- بعد مرور الوقت المحدد، سيتوقف الجهاز تلقائيًا.

وضع تدفق الهواء

- الضغط على الزر (6) سوف يغير تدفق الهواء إلى الوضع الطبيعي.
- تم تصميم هذا الوضع لتوفير شعور بالنسيم وزيادة السرعة وخفضها.

تغيير اتجاه الدوران

- يحتوي الجهاز على زر (3) يسمح بتغيير اتجاه دوران الشفرات.

وظيفة الصيف:

- تدور الشفرات عكس اتجاه عقارب الساعة. تولد حركة الشفرات نسيمًا ناعمًا يقلل من درجات الحرارة المحيطة المرتفعة ويوفر إحساسًا لطيفًا بالانتعاش.

إذا لم يكن طراز جهازك يحتوي على الملحقات الموصوفة، فيمكن شراؤها من خلال موقعنا الإلكتروني www.mellenware.com أو عن طريق الاتصال بفرع خدمة العملاء لدينا.

تثبيت

- التأكد من إزالة جميع مواد التغليف من داخل الجهاز.
- تأكد من فصل الجهاز عن التيار الكهربائي قبل البدء في أي عملية تثبيت أو تجميع.
- أخرج المحرك من العبوة. لتجنب إتلاف أسطح الهيكل، قم بتثبيت المحرك على سطح ناعم.
- لتجنب حدوث صدمة كهربائية، تأكد من فصل مصدر الطاقة مسبقًا.
- يجب أن يتم التركيب الكهربائي وفقًا للوائح الحالية، مع توصيل المروحة بالأرض كإجراء احترازي ضد الصدمات الكهربائية المحتملة. يوصى بأن يتم التثبيت بواسطة متخصص.
- قم بتركيب المروحة على مسافة لا تقل عن 2.50 متر من الأرض أو الأشياء الأخرى.

تجميع المروحة

- راجع "تثبيت المروحة" في بداية دليل التعليمات.
- ستجد في العبوة المادة اللازمة لتثبيت دعامة السقف. هذه المادة ليست مناسبة اعتمادًا على نوع السقف. اسأل أحد المحترفين واستخدم وسائل التثبيت التي تعتقد أنها الأنسب.

لا تلمس الأجزاء المتحركة بالجهاز أثناء تشغيله.
لا تحقق في مصدر ضوء التشغيل.

الاستخدام والعناية

- لا تستخدم الجهاز إذا لم يتم تركيب ملحقاته بشكل صحيح.
- لا تستخدم الجهاز إذا كان جهاز التشغيل/الإيقاف الخاص به لا يعمل.
- تأكد من إيقاف الجهاز قبل القيام بأي عملية تنظيف.
- قم بتخزين هذا الجهاز بعيدًا عن متناول الأطفال و/أو الأشخاص ذوي القدرات البدنية أو الحسية أو العقلية المنخفضة أو الذين تنقصهم الخبرة والمعرفة.
- الحفاظ على الجهاز في حالة جيدة. تأكد من عدم محاذاة الأجزاء المتحركة بشكل خاطئ أو عالقة، ومن عدم وجود أجزاء مكسورة أو أي ظروف أخرى يمكن أن تؤثر على الأداء السليم للجهاز.

خدمة

أي استخدام غير سليم، أو استخدام يتعارض مع تعليمات الاستخدام، قد يؤدي إلى خطأ، وإبطال الضمان ومسؤولية الشركة المصنعة.

وصف

- A- دعامة السقف
- B- الجسم + الشفرات
- C- كسوة دعم السقف
- D- أنبوب التعليق القصير/الطويل
- E- كسوة الجسم
- F- ديكورات الروطان
- G- الضوء
- H- كسوة المصباح
- I- جهاز التحكم عن بعد
- J- مستقبل جهاز التحكم عن بعد
- K- دعامة جهاز التحكم عن بعد

التحكم عن بعد

- 1- السرعة 1/2/3/4/5/6
- 2- زر التشغيل/الإيقاف
- 3- تغيير اتجاه الدوران
- 4- تايمر 1/2/4/8 ساعات
- 5- الضوء
- 6- زر وضع تدفق الهواء

ويبلغ وزن هذا الجهاز 6 كجم.

يجب تثبيت وسائل تثبيت السقف، مثل الخطافات أو الأجهزة الأخرى، بقوة كافية لتحمل 20 كجم على الأقل.

يجب أن يتم استبدال أجزاء جهاز نظام تعليق الأمان بواسطة الشركة المصنعة أو وكيل الخدمة التابع لها أو الأشخاص المؤهلين بشكل مناسب.

يجب تركيب المروحة بحيث تكون الشفرات على ارتفاع أكثر من 2.3 متر من الأرضية، ويجب أن تكون الحافة الخارجية لشفرات المروحة على بعد 0.5 متر على الأقل من الحائط (عند تمديدتها).

يرجى الرجوع إلى تعليمات التثبيت ودورة الصيانة وطريقة الصيانة في دليل التعليمات.

يحتوي هذا المنتج على مصدر ضوء فئة كفاءة الطاقة F.

لا يجوز استبدال مصدر الضوء الموجود في وحدة الإنارة هذه إلا من قبل الشركة المصنعة أو وكيل الخدمة التابع لها، أو شخص مؤهل على نحو مماثل.

تنبيه: إذا لاحظت حركة تذبذبية غير عادية، فتوقف فوراً عن استخدام مروحة السقف واتصل بالشركة المصنعة أو وكيل الخدمة التابع لها أو الأشخاص المؤهلين بشكل مناسب.

هذا الجهاز مخصص للاستخدام المنزلي فقط، وليس للاستخدام المهني أو الصناعي.

عزيزي العميل، نشكرك على قرارك بشراء منتج العلامة التجارية MELLERWARE. التكنولوجيا والتصميم والوظيفة، إلى جانب حقيقة أنها تتجاوز معايير الجودة الأكثر صرامة، سوف توفر لك الرضا لفترة طويلة.

يرجى قراءة كتيب التعليمات هذا بعناية قبل استخدام الجهاز والاحتفاظ به للرجوع إليه في المستقبل. قد يؤدي عدم الالتزام بهذه التعليمات والأمثال لها إلى وقوع حادث.

يمكن استخدام هذا الجهاز من قبل الأطفال الذين تبلغ أعمارهم 8 سنوات فما فوق والأشخاص ذوي القدرات البدنية أو الحسية أو العقلية المنخفضة أو الذين يفتقرون إلى الخبرة والمعرفة إذا تم منحهم الإشراف أو التدريب المناسب فيما يتعلق باستخدام الجهاز بطريقة آمنة وفهم المخاطر يستلزم ذلك. يجب ألا يلعب الأطفال بالجهاز. لا ينبغي أن يقوم الأطفال بالتنظيف وصيانة المستخدم دون إشراف.

افصل مصدر الطاقة قبل التنفيذ

مهام التركيب أو التجميع أو التفكيك أو الصيانة أو التنظيف لتجنب الإصابة الشخصية.

قم بتركيب الجهاز وفقاً للوائح الأسلاك الوطنية.

يجب دمج وسائل الفصل في التركيب الثابت وفقاً للوائح التركيب.

يجب أن يتم تجميع نظام التعليق بواسطة الشركة المصنعة أو وكيل الخدمة التابع لها أو الأشخاص المؤهلين بشكل مناسب.



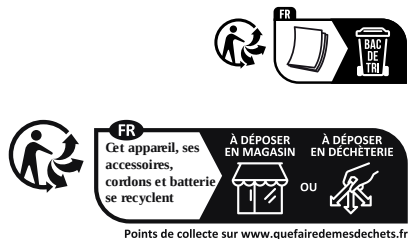

Durban

35 Adrian Road, Windermere
 Durban, South Africa, 4001
 Tel.: +27 31 303 3465
 Fax: +27 31 303 8259

Johannesburg

Unit 25 & 26 San Croy office Park
 Die Agora Road, Croydon, 1619
 Tel.: +27 11 329 5652
 Fax: +27 11 392 1694

creative housewares

20 Tekstiel St, Parrow. Cape Town. 7493, RSA
 P.O. Box 6156 Parrow East, 7501, RSA
 Tel.: +27 21 931 8117 / Helpline: 086 111 5006
 Tel.: +27 63 014 0457
 Fax: +27 21 931 4058
www.creativehousewares.co.za

mellerware®

Engineering Technology for life, S.L

Av. Barcelona s/n
 25790, Oliana - Lleida - Spain
www.mellerware.com