

mellerware®

Brizy Bright Rattan (Ver II)

Brizy Bright Rattan Sand

Ceiling fan

Ventilador de techo

Ventilateur de plafond

Ventilador de teto

Deckenventilator

Ventilatore da soffitto

Wentylator sufitowy

ВЕНТИЛАТОР НА ТАВАНА

مروحة السقف

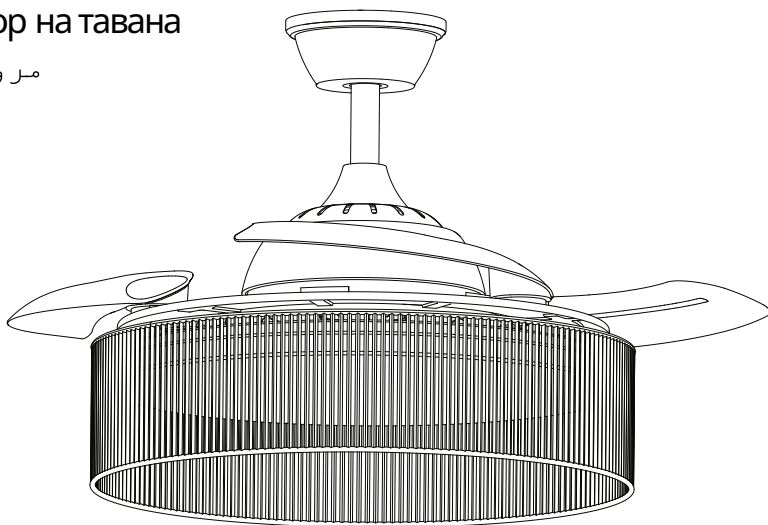

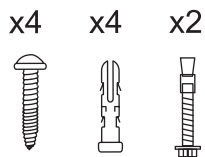
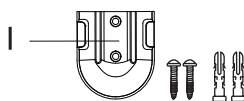
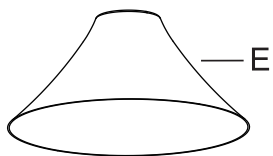
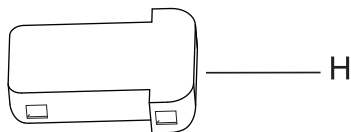
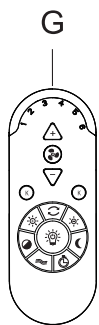
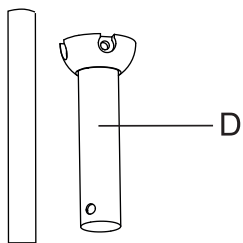
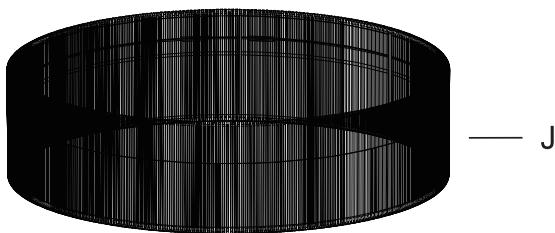
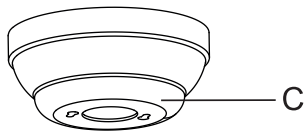
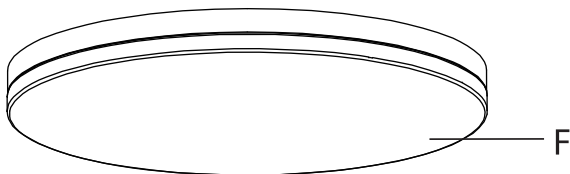
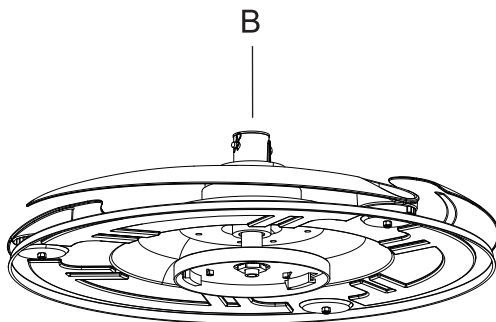
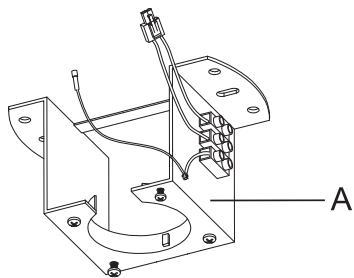

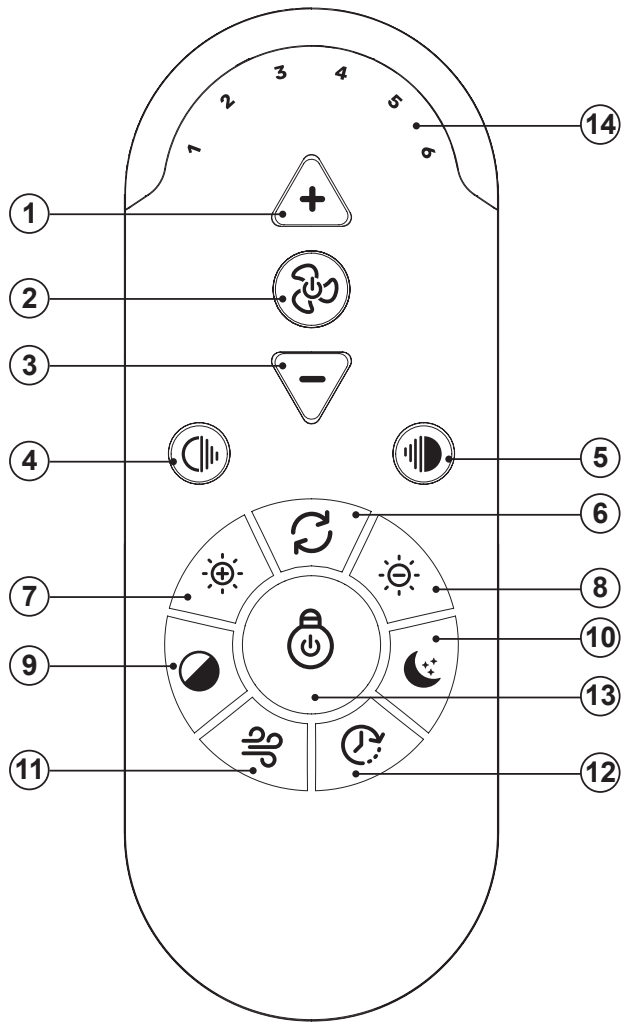

IMPORTANT

- ES** Falsos techos: se necesitan dos tornillos de fijación especiales (no incluidos).
- EN** Suspended ceiling: two special fixing screws are required (not included).
- FR** Faux plafond: deux vis de fixation spéciales sont nécessaires (non incluses)
- PT** Teto suspenso: são necessários dois parafusos de fixação especiais (não incluídos)
- IT** Controsoffitto: sono necessarie due viti di fissaggio speciali (non incluse)
- CA** Sostre fals: calen dos cargols de fixació especials (no inclosos).
- DE** Abgehängte Decke: Es sind zwei spezielle Befestigungsschrauben erforderlich (nicht im Lieferumfang enthalten).
- NL** Verlaagd plafond: er zijn twee speciale bevestigingsschroeven vereist (niet inbegrepen).
- RO** Tavan suspendat: sunt necesare două șuruburi speciale de fixare (nu sunt incluse).
- PL** Sufit podwieszany: potrzebne są dwie specjalne śruby mocujące (nie dołączone do zestawu).
- BG** Окачен таван: необходими са два специални фиксиращи винта (не са включени в комплекта).
- EL** Ψευδοροφή: απαιτούνται δύο ειδικές βίδες στερέωσης (δεν περιλαμβάνονται).
- RU** Подвесной потолок: требуются два специальных крепежных винта (не входят в комплект).
- DA** Undertag: Der kræves to specielle fastgørelsesskruer (medfølger ikke).
- NO** Hengende tak: to spesielle festeskruer er nødvendige (ikke inkludert).
- SV** Undertak: två specialskruvar krävs (ingår ej).
- FI** Alakatto: tarvitaan kaksi erityistä kiinnitysuuvia (ei sisälly toimitukseen).
- TR** Asma tavan: iki adet özel sabitleme vidası gereklidir (dahil değildir).
- HU** Függesztett mennyezet: két speciális rögzítőcsavar szükséges (nem tartozék).
- AR** (السقف المعلق): يلزم استخدام برغيين تثبيت خاصين (غير مرفقين).

Fig. 1

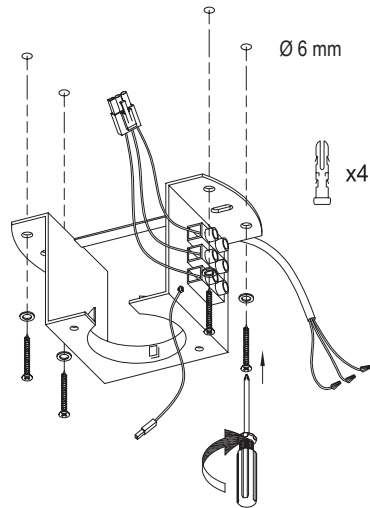

Techo de madera
Wood ceiling
Plafond en béton
Teto de madeira
Soffitto in legno
Sostre de fusta
Holzdach
Houten plafond
Plafon din lemn
Sufit drewniany
Дървен таван
Ξύλινη οροφή
Деревянный потолок
Træloft
Tak i tre
Tak av trä
Puinen katto
Ahşap tavan
Fa mennyezet
السقف الخشب

Fig. 2

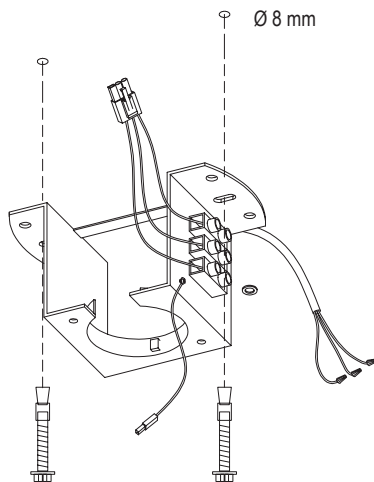

Techo de hormigón
Concrete ceiling
Plafond en béton
Teto de betão
Soffitto in cemento
Sostre de formigó
Betondecke
Betonnen plafond
Plafon din beton
Sufit betonowy
Бетонен таван
Σκυρόδεμα οροφής
Бетонный потолок
Betonloft
Betongtak
Betongtak
Betonikatto
Beton tavan
Cementtető
Fa mennyezet
سقف خرساني

Fig. 3

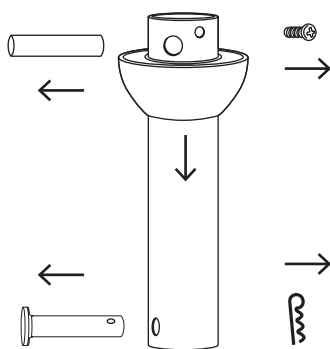

Fig. 4

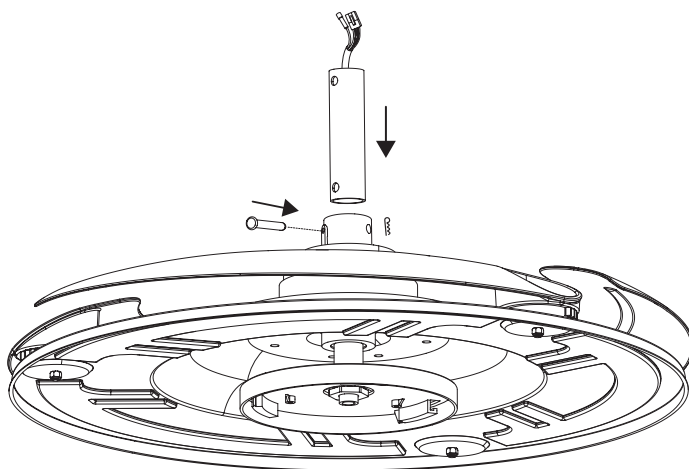

Fig. 5

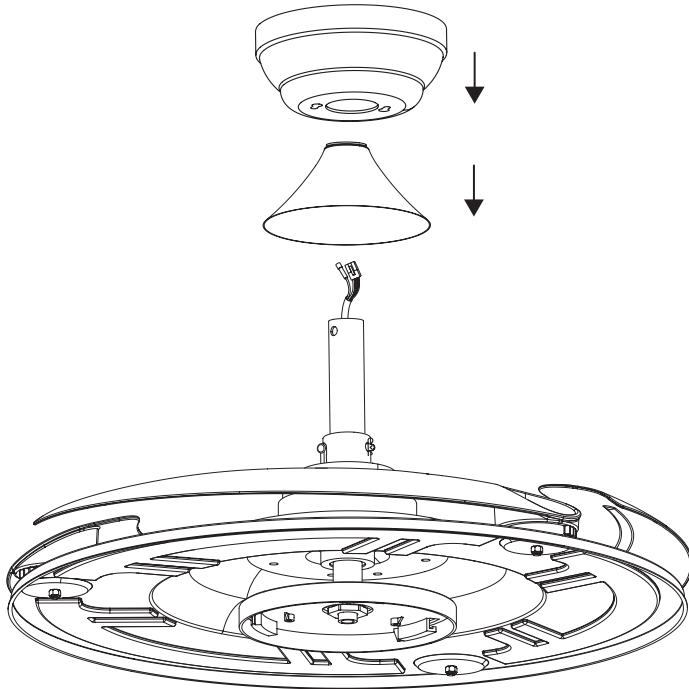

Fig. 6

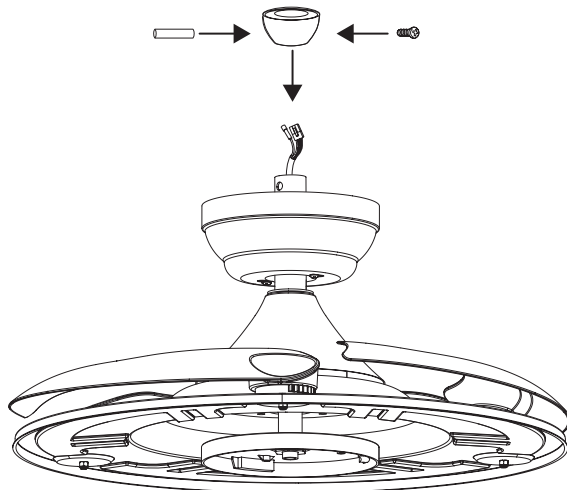

Fig. 7

Sólo para el modelo FA006L Polar Nature

Only for model FA006L Polar Nature

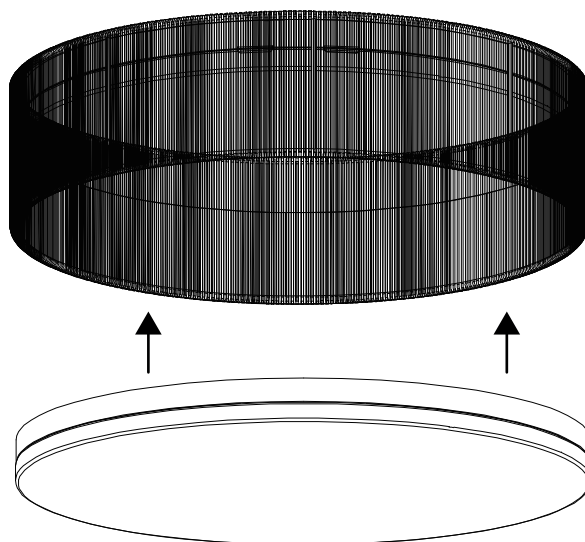
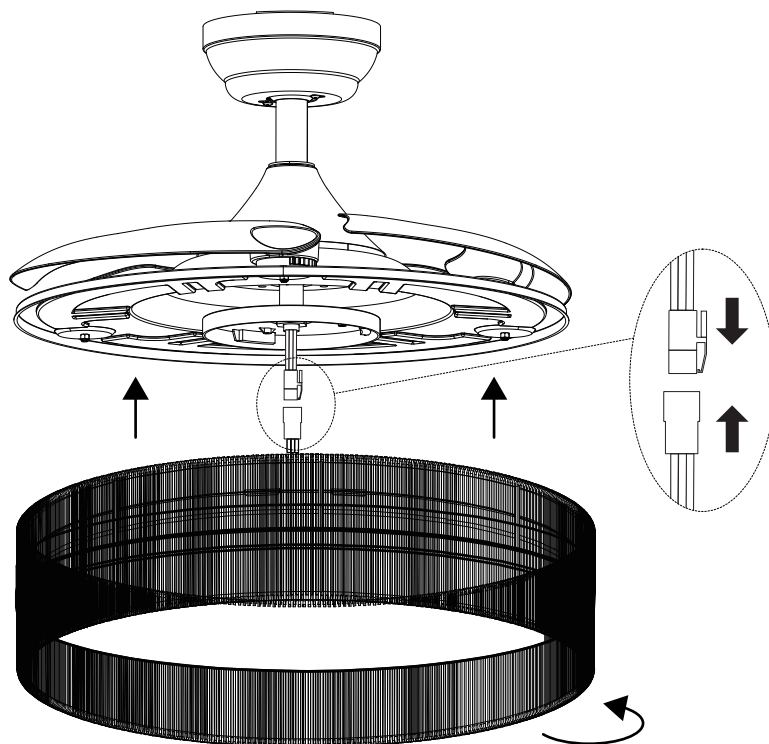

Fig. 8



ADVERTENCIA: Gire la luz hasta que oiga un «clic» para asegurarse de que está bien fijada.
WARNING: Turn the light until hear a "Click" to ensure it's well fixed.

Fig. 9

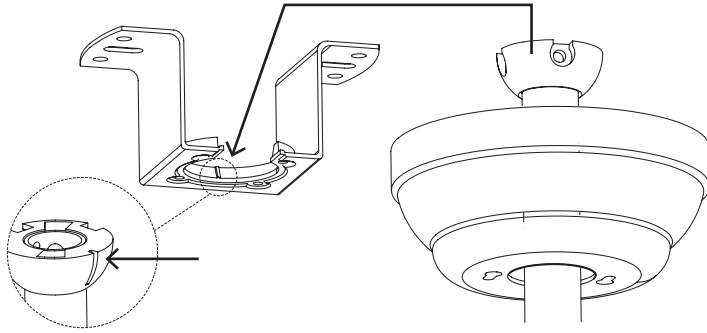

Fig. 10

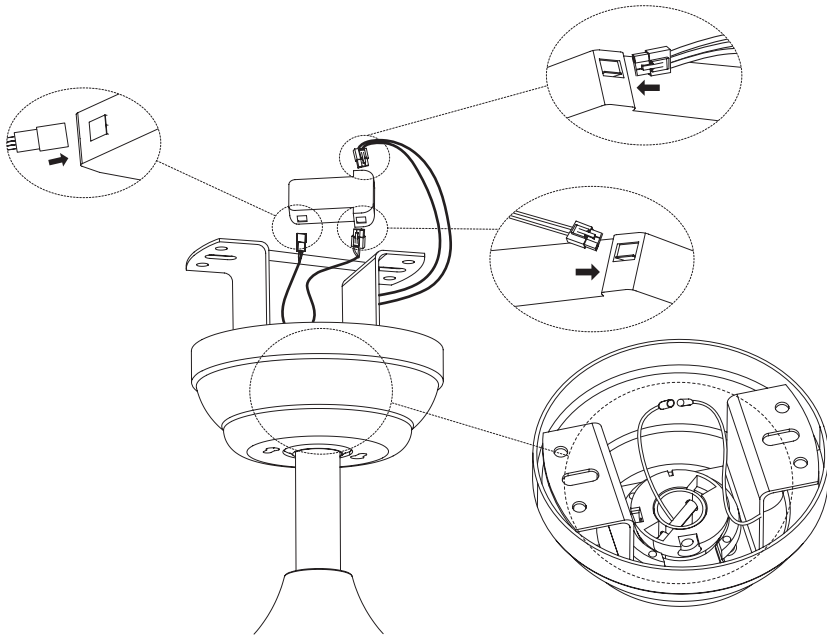
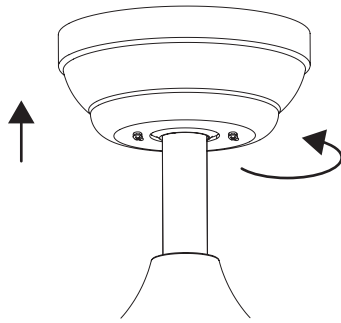
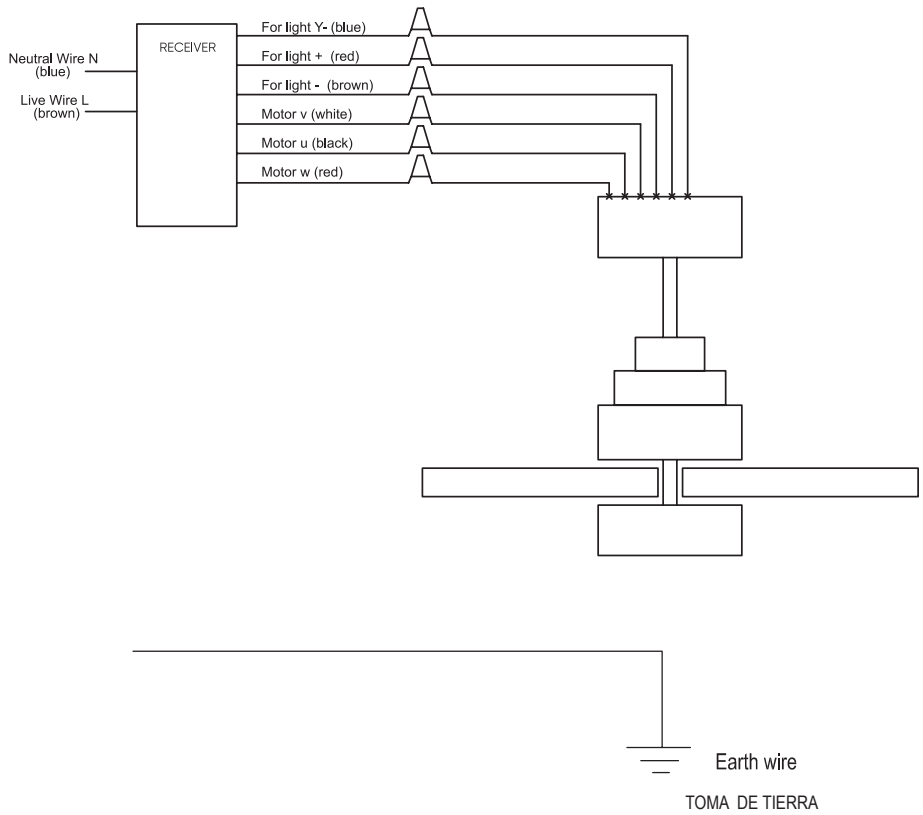

Fig. 11



Para controlar el ventilador y la luz a través del mando a distancia
To control the fan and the light through the remote control

CIRCUITO DE DISTRIBUCIÓN
SUPPLY CIRCUIT



**VENTILADOR DE TECHO
BRIZY BRIGHT RATTAN (Ver II)
BRIZY BRIGHT RATTAN SAND**

Distinguido cliente:

Le agradecemos que se haya decidido por la compra de un producto de la marca MELLERWARE.

Su tecnología, diseño y funcionalidad, junto con el hecho de superar las más estrictas normas de calidad le comportarán total satisfacción durante mucho tiempo.

CONSEJOS Y ADVERTENCIAS DE SEGURIDAD

- Lea atentamente estas instrucciones antes de poner en marcha el aparato y consérvelas para futuras consultas. La no observación y cumplimiento de estas instrucciones pueden comportar como resultado un accidente.
- Este aparato pueden utilizarlo niños con edad de 8 años y superior y personas con capacidades físicas, sensoriales o mentales reducidas o falta de experiencia y conocimiento, si se les ha dado la supervisión o formación apropiadas respecto al uso del aparato de una manera segura y comprenden los peligros que implica. Los niños no deben jugar con el aparato. La limpieza y el mantenimiento a realizar por el usuario no deben realizarlos los niños sin supervisión.
- Desconecte la alimentación eléctrica antes de realizar tareas de instalación, montaje, desmontaje, mantenimiento o limpieza para evitar lesiones personales.
- Instalar el aparato conforme a las normativas nacionales de cableado.
- Deben ser incorporados medios de desconexión a la instalación fija de acuerdo con las reglamentaciones de instalación.
- El montaje del sistema de suspensión debe ser realizado por el fabricante, su agente de servicio o personas debidamente cualificadas.
- El peso del aparato es: 5,70 kg
- Los medios de fijación para su instalación en el techo, tales como ganchos u otros dispositivos, deberán fijarse con una resistencia suficiente para soportar 4 veces el peso del ventilador de techo, es decir: al menos 22,80 kg
- La sustitución de piezas del dispositivo del sistema de suspensión de seguridad debe ser realizada por el fabricante, su agente de servicio o personas debidamente cualificadas.
- El ventilador debe instalarse de modo que las aspas queden a más de 2,3 m del suelo y el borde exterior de las aspas del ventilador debe estar como mínimo a 0,5 metros de la pared (una vez extendidas).
- Consulte las instrucciones de instalación, el ciclo de mantenimiento y el método de mantenimiento en el manual de instrucciones.
- Este producto contiene una fuente luminosa con la clase de eficiencia energética E.

- La fuente luminosa contenida en esta luminaria solo podrá ser sustituida por el fabricante, su agente de servicio técnico o una persona con cualificación similar.
- **ADVERTENCIA:** Si se observa un movimiento de oscilación inusual, deje de utilizar el ventilador de techo de inmediato y póngase en contacto con el fabricante, su agente de servicio o personas debidamente cualificadas.
- Este aparato está pensado únicamente para un uso doméstico, no para uso profesional o industrial.
- No tocar las partes móviles del aparato en marcha.
- No mire fijamente a la fuente luminosa.

USO Y MANTENIMIENTO

- No utilice el aparato si sus accesorios no están bien colocados.
- No utilice el aparato si el botón de encendido/apagado no funciona.
- Asegúrese de parar el aparato antes de realizar cualquier operación de limpieza.
- Mantenga el aparato en buen estado. Compruebe que las piezas móviles no estén desalineadas o atascadas, que no haya piezas rotas u otras condiciones que puedan afectar al correcto funcionamiento del aparato.

DESCRIPCIÓN

- A Soporte de techo
- B Cuerpo principal
- C Tapa de soporte del techo
- D Tubos de suspensión
- E Cubierta del cuerpo
- F Luz
- G Mando a distancia
- H Receptor de control remoto

I Soporte de control remoto

J Cubierta decorativos

MANDO A DISTANCIA

- 1 Botón para aumentar la velocidad del ventilador
- 2 Botón para encender/apagar el ventilador
- 3 Botón para disminuir la velocidad del ventilador
- 4 Botón para aumentar la temperatura del color
- 5 Botón para disminuir la temperatura del color
- 6 Botón para cambiar la dirección de rotación
- 7 Botón para aumentar el brillo de la luz
- 8 Botón para disminuir el brillo de la luz
- 9 Botón para la temperatura del color de la luz
- 10 Botón para el modo nocturno
- 11 Botón para el modo de viento natural
- 12 Botón para el temporizador
- 13 Botón para encender/apagar la luz
- 14 Indicadores de configuración de velocidad/temporizador

Si su modelo de aparato no dispone de los accesorios descritos anteriormente, también puede adquirirlos por separado en los Servicios de Asistencia Técnica o en la página web www.taurus-home.com.

INSTALACIÓN

- Asegúrese de retirar todo el material de embalaje del interior del aparato.
- Asegúrese de que el aparato está desenchufado de la red eléctrica antes de iniciar cualquier operación de instalación o montaje.
- Saque el motor del embalaje. Para evitar dañar las superficies de la carcasa, monte el motor sobre una superficie blanda.
- Para evitar descargas eléctricas, asegúrese de haber desconectado previamente la fuente de alimentación.
- La instalación eléctrica debe realizarse de acuerdo con la normativa vigente, conectando el ventilador a tierra como precaución ante posibles descargas eléctricas. Se recomienda que la instalación la realice un profesional.
- Instale el ventilador a una distancia mínima de 2,50 metros del suelo o de otros objetos.

INSTALACIÓN DEL VENTILADOR

- Consulte los pasos de instalación al principio de este manual de instrucciones.
- En el paquete encontrará el material para fijar el soporte al techo (madera y hormigón). Este material no es adecuado para según qué tipo de techo (falso techo). Consulte a un profesional y utilice los medios de fijación que considere más adecuados.

INSTALACIÓN DE LA/S BATERÍA/S

- Este aparato utiliza un par de pilas AAA de 1,5 V.
- Precaución: Durante la manipulación de las pilas, no toque ambos polos al mismo tiempo, ya que esto provocará la descarga parcial de la energía almacenada, afectando por tanto a la longevidad.
- Retire la tapa del compartimento de las pilas.
- Compruebe que se ha retirado la cubierta de plástico que protege la pila (algunas pilas se venden con una cubierta protectora).
- Coloque la pila en su compartimento, respetando la polaridad.
- Vuelva a colocar la tapa del compartimento de las pilas.
- Es esencial que las pilas sean siempre del mismo tipo y de la misma carga. No mezcle nunca pilas alcalinas con pilas de carbono-zinc y/o recargables.
- Las pilas no recargables no deben recargarse.
- NO cargue las pilas recargables mientras aún estén en el aparato, ya que podría provocar la generación de gas o calor interno, lo que daría lugar a una explosión o, posiblemente, a un incendio que podría causar lesiones graves o daños materiales.
- Para preservar la vida útil de las pilas, extráigalas cuando no se esté utilizando y no se prevea que se vaya a utilizar durante largos periodos de tiempo.

INSTRUCCIONES DE USO

USO

- Ponga en marcha el aparato pulsando el botón de velocidad deseado.

FUNCIÓN DE TEMPORIZADOR

- Puede controlar el tiempo de funcionamiento del dispositivo.
- Para programar un tiempo de funcionamiento, pulse el botón del temporizador y los indicadores luminosos se encenderán del 1 al 6, mostrando la cantidad de horas programadas. Puede programar 1 h, 2 h, 3 h, 4 h, 6 h u 8 h.

- Para cancelar el programa del temporizador, pulse el botón del temporizador una vez más y se encenderá el indicador de cancelación.
- Una vez transcurrido el tiempo seleccionado, el dispositivo se detendrá automáticamente.

MODO VIENTO NATURAL

- Pulse el botón del modo viento natural para cambiar el flujo de aire al modo viento natural.
- Este modo está diseñado para proporcionar una sensación de brisa, aumentando y disminuyendo la velocidad.

MODO NOCHE

- Pulse el modo noche para cambiar la función de luz al modo noche.
- Con este modo, el brillo de la luz se reduce al 10 % y la temperatura del color cambia a neutra.

CAMBIO DEL SENTIDO DE GIRO

- El aparato dispone de un botón de sentido de giro que permite cambiar la dirección de rotación de las cuchillas.

FUNCIÓN DE VERANO

- Las aspas giran en sentido contrario a las agujas del reloj. El movimiento de las aspas genera una suave brisa que reduce las altas temperaturas ambientales y proporciona una agradable sensación de frescor.

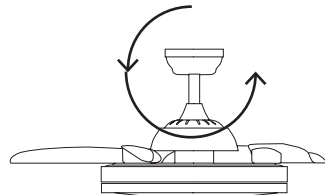

FUNCIÓN DE INVIERNO

- Las aspas giran en el sentido de las agujas del reloj. De este modo, el ventilador empuja el aire caliente acumulado en el techo de la habitación hacia abajo, equilibrando la temperatura de la habitación y creando un clima acogedor.

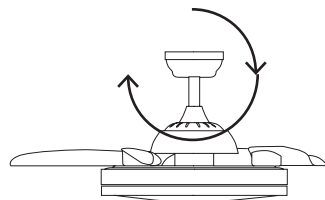

FUNCIÓN DE LA LUZ

- Pulse el botón de la luz para encenderla.
- Es posible ajustar progresivamente el brillo de la luz pulsando los botones de aumento o disminución del brillo de la luz.
- Es posible cambiar progresivamente la temperatura de color de la luz pulsando los botones de aumento o disminución de la temperatura de color de la luz.
- También es posible cambiar la temperatura de color a luz cálida, neutra y blanca pulsando el botón de temperatura de color.

IMPORTANTE: Al encender y apagar la luz, si tarda más de 10 segundos en volver a encenderla, se mantendrá el mismo color. Si tarda menos de 10 segundos, el color de la luz cambiará.

CUANDO HAYA TERMINADO DE UTILIZAR EL APARATO

- Detenga el aparato pulsando el botón de encendido/apagado.

LIMPIEZA

- Desenchufe el aparato de la red eléctrica y deje que se enfríe antes de iniciar cualquier operación de limpieza. Limpie el aparato con un paño húmedo empapado en unas gotas de detergente y séquelo a continuación.
- No utilice disolventes, ni productos con un factor de pH ácido o básico como lejía, ni productos abrasivos para limpiar el aparato. No sumerja el aparato en agua u otro líquido, ni lo ponga bajo el grifo.

SERVICIO

- Toda utilización inadecuada, o en desacuerdo con las instrucciones de uso, puede comportar peligro, anulando la garantía y la responsabilidad del fabricante.

ANOMALÍAS Y REPARACIÓN

- En caso de avería llevar el aparato a un Servicio de Asistencia Técnica autorizado. No intente desmontarlo o repararlo ya que puede existir peligro.

PARA LAS VERSIONES EU DEL PRODUCTO Y/O EN EL CASO DE QUE EN SU PAÍS APLIQUE: ECOLOGÍA Y RECICLABILIDAD DEL PRODUCTO

- Los materiales que constituyen el envase de este aparato, están integrados en un sistema de recogida, clasificación y reciclado de los mismos. Si desea deshacerse de ellos, puede utilizar los contenedores públicos apropiados para cada tipo de material.

- El producto está exento de concentraciones de sustancias que se puedan considerar dañinas para el medio ambiente.



Este símbolo significa que, si desea deshacerse del producto, una vez transcurrida la vida del mismo, debe depositarlo por los medios adecuados a manos de un gestor de residuos autorizado

para la recogida selectiva de Residuos de Aparatos Eléctricos y Electrónicos (RAEE).



Este símbolo significa que el producto puede disponer de pilas o baterías en su interior, las cuales deben ser retiradas previamente antes de deshacerse del producto. Recuerde que las pilas/baterías

deben depositarse en contenedores especiales autorizados. Y que nunca deben tirarse al fuego.

- Este aparato cumple con la Directiva 2014/35/EU de Baja Tensión, con la Directiva 2014/30/EU de Compatibilidad Electromagnética, con la Directiva 2011/65/EU sobre restricciones a la utilización de determinadas sustancias peligrosas en aparatos eléctricos y electrónicos y con la Directiva 2009/125/EC sobre los requisitos de diseño ecológico aplicable a los productos relacionados con la energía.
- La siguiente información detalla las características relacionadas con el diseño ecológico:

MODELO	Brizy bright Rattan Brizy bright Rattan Sand
Caudal máximo del ventilador (F)	123.1 m ³ /min
Potencia utilizada por el ventilador (P)	31.0 W
Valor de servicio (SV): (de acuerdo a IEC 60879:2019)	4.0 (m ³ /min)/W
Consumo de energía en modo de espera (P _{sp}):	0.34 W
Nivel de potencia acústica del ventilador (L _{WA})	45 dB(A)
Velocidad máxima del aire (c)	3.1 m/s
Consumo eléctrico estacional (Q)	11 kWh/a
Información de contacto	Engineering and Technology for Life, S.L., Avda. Barcelona, s/n, Oliana, 25790, Spain

CEILING FAN

BRIZY BRIGHT RATTAN (Ver II)

BRIZY BRIGHT RATTAN SAND

Dear customer,

Many thanks for choosing to purchase a MELLERWARE brand product.

Thanks to its technology, design and operation and the fact that it exceeds the strictest quality standards, a fully satisfactory use and long product life can be assured.

SAFETY ADVICE AND WARNINGS

- Read these instructions carefully before switching on the appliance and keep them for future reference. Failure to follow and observe these instructions could lead to an accident.
- This appliance can be used by children aged from 8 years and above and persons with reduced physical, sensory or mental capabilities or lack of experience and knowledge if they have been given supervision or instruction concerning use of the appliance in a safe way and understand the hazards involved. Children shall not play with the appliance. Cleaning and user maintenance shall not be made by children without supervision.
- Cut off the power before installation, assembly, disassembly, maintenance, or cleaning task to avoid personal injury.
- Install the appliance in accordance with national wiring regulations.
- Means for disconnection must be incorporated in the fixed wiring in accordance with the wiring rules.
- The mounting of the suspension system shall be performed by the manufacturer, its service agent or suitably qualified persons.
- The weight of the appliance is: 5,70 kg
- The fixing means for attachment to the ceiling such as hooks or other devices shall be fixed with a sufficient strength to withstand 4 times the weight of the ceiling fan, that is: at least 22,80 kg
- The replacement of parts of the safety suspension system device shall be performed by the manufacturer, its service agent or suitably qualified persons.
- The fan is to be installed so that the blades are more than 2,3 m above the floor, and the outermost edge of the fan blades should be at least 0.5 m away from the wall (when stretched).
- See the installation instructions, the maintenance cycle and method of maintenance at the instructions manual.
- This product contains a light source of energy efficiency class E.
- The light source contained in this luminaire shall only be replaced by the manufacturer or its service agent or a similar qualified person.
- **WARNING:** If unusual oscillating movement is observed, immediately stop using the ceiling fan and contact

the manufacturer, its service agent or suitably qualified persons.

- This appliance is for household use only, not professional, industrial use.
- Do not touch any of the appliance's moving parts while it is operating.
- Do not stare at the operating light source.

USE AND CARE

- Do not use the device if its accessories are not properly attached.
- Do not use the appliance if the on/off button does not work.
- Make sure to stop the appliance before carrying out any cleaning operation.
- Keep the device in good condition. Check that moving parts are not misaligned or stuck, that there are no broken parts or other conditions that could affect the proper functioning of the appliance.

DESCRIPTION

- A Ceiling support
- B Main body
- C Ceiling support cover
- D Suspension tubes
- E Body cover
- F Light
- G Remote control
- H Remote control receiver
- I Remote control support
- J Decoration trim

REMOTE CONTROL

- 1 Fan speed increase button
- 2 Fan ON/OFF button
- 3 Fan speed decrease button
- 4 Color temperature increase button
- 5 Color temperature decrease button
- 6 Rotation direction button
- 7 Light brightness increase button
- 8 Light brightness decrease button

- 9 Color temperature light button
- 10 Night mode button
- 11 Natural wind mode button
- 12 Timer button
- 13 Light ON/OFF button
- 14 Speed/Timer setting indicators

If your device model does not have the accessories described above, these can also be purchased separately from the Technical Assistance Services or from the website www.taurus-home.com

INSTALLATION

- Be sure to remove all packaging material from inside the device.
- Make sure that the device is unplugged from the mains before starting any installation or assembly operation.
- Remove the motor from the packaging. To avoid damaging the housing surfaces, mount the motor on a soft surface.
- In order to avoid electric shock, make sure that the power supply has been previously disconnected.
- The electrical installation must be carried out in accordance with current regulations, connecting the fan to ground as a precaution against possible electric shocks. It is recommended that the installation be done by a professional.
- Install the fan at a minimum distance of 2.50 meters from the ground or other objects.

FAN INSTALLATION

- See the installation steps at the beginning of this instruction manual.
- In the package you will find the material for fixing the support to the ceiling (wood and concrete). This material is not suitable for depending on what type of roof (suspended ceiling). Ask a professional and use the fixing means that you think are most appropriate.

INSTALLING THE BATTERY/S

- This appliance uses a pair of 1,5V AAA batteries.
- Caution: During the handling of batteries, do not touch both poles at the same time, as this will provoke the partial discharge of the stocked energy therefore affecting longevity.
- Remove the cover of the battery compartment.

- Check that the plastic covering that protects the battery has been removed (some batteries are sold with a protective covering)
- Put the battery in its compartment, respecting the polarity.
- Replace the cover of the battery compartment.
- It is essential that the batteries should always be the same kind and the same charge. Never mix alkaline batteries with Carbon-Zinc ones and/or rechargeable ones.
- Non-rechargeable batteries are not to be recharged.
- DO NOT charge rechargeable batteries while they are still in the appliance as it may cause internal gas or heat generation, resulting in an explosion or possibly a fire that could cause serious injury or property damage.
- To preserve battery life, remove the batteries when it's not being used, and is not expected to be used for extended periods of time.

INSTRUCTIONS FOR USE

USE

- Start the device by pressing the desired speed button.

TIMER FUNCTION

- You can control the operating time of the device.
- To program an operating time, press the timer button, and the light indicators will light up from 1 to 6, showing the quantity of programmed hours. You can program 1h, 2h, 3h, 4h, 6h or 8h.
- To cancel the timer program, press the timer button one time more and the cancel indicator will light up.
- After the selected time has passed, the device will stop automatically.

NATURAL WIND MODE

- Press the natural wind mode button to change the air flow to natural wind mode.
- This mode is designed to provide a feeling of breeze, increasing and decreasing speed.

NIGHT MODE

- Press the night mode to change the light function to night mode.
- With this mode light brightness is reduced to 10%, and color temperature is changed to neutral one.

ROTATION DIRECTION CHANGE

- The device has a rotation direction button that allows changing the direction of rotation of the blades.

SUMMER FUNCTION

- The blades rotate counterclockwise. The movement of the blades generates a soft breeze that reduces high ambient temperatures and provides a pleasant sensation of freshness.

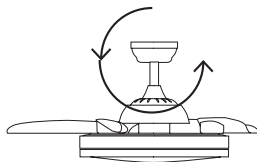

WINTER FUNCTION

- The blades rotate clockwise. In this way, the fan pushes the hot air accumulated on the ceiling of the room downwards, balancing the temperature of the room and creating a cozy climate.

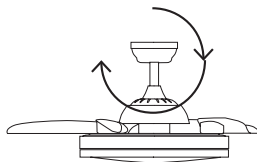

LIGHT FUNCTION

- Press the light button to turn on the light.
- It is possible to progressively adjust the brightness of the light by pressing the increase or decrease light brightness buttons.
- It is possible to progressively change the color temperature of the light by pressing the increase or decrease light color temperature buttons.
- It is also possible to change the color temperature to warm, neutral and white light by pressing the color temperature button.

IMPORTANT: When turning the light on and off, if it takes more than 10 seconds to turn it back on, the same color will remain. If you take less than 10 seconds, the light color will change.

WHEN YOU HAVE FINISHED USING THE APPLIANCE

- Stop the device by pressing the on/off button.

CLEANING

- Unplug the device from the mains and let it cool before starting any cleaning operation. Clean the appliance with a damp cloth soaked in a few drops of detergent and then dry it.
- Do not use solvents, or products with an acidic or basic pH factor such as bleach, or abrasive products to clean the device. Do not submerge the device in water or other liquid, or put it under the tap.

SERVICE

- Any misuse or failure to follow the instructions for use renders the guarantee and the manufacturer's liability null and void.

ANOMALIES AND REPAIR

- Take the appliance to an authorised technical support service if problems arise. Do not try to dismantle or repair without assistance, as this may be dangerous.

FOR EU PRODUCT VERSIONS AND/OR IN THE CASE THAT IT IS REQUESTED IN YOUR COUNTRY:

ECOLOGY AND RECYCLABILITY OF THE PRODUCT

- The materials of which the packaging of this appliance consists are included in a collection, classification and recycling system. Should you wish to dispose of them, use the appropriate public containers for each type of material.
- The product does not contain concentrations of substances that could be considered harmful to the environment.



This symbol means that in case you wish to dispose of the product once its working life has ended, take it to an authorised waste agent for the selective collection of waste electrical and electronic equipment

(WEEE).



This symbol means that product may include a battery or batteries; user must to remove them before disposing of the product. Remember that batteries must be disposed of in duly authorised containers.

Do not dispose of them in fire.

- This appliance complies with Directive 2014/35/EU on Low Voltage, Directive 2014/30/EU on Electromagnetic Compatibility, Directive 2011/65/EU on the restrictions of the use of certain hazardous substances in electrical and electronic equipment and Directive 2009/125/EC on the ecodesign requirements for energy-related products.
- The following information details the features related to ecodesign:

MODEL	Brizy bright Rattan Brizy bright Rattan Sand
Maximum fan flow rate (F)	123.1 m ³ /min
Fan power input (P)	31.0 W
Service value (SV): (according to IEC 60879:2019)	4.0 (m ³ /min)/W
Standby power consumption (P _{sb})	0.34 W
Fan sound power level (L _{WA})	45 dB(A)
Maximum air velocity (c)	3.1 m/s
Seasonal electricity consumption (Q)	11 kWh/a
Contact details	Engineering and Technology for Life, S.L., Avda. Barcelona, s/h, Oliana, 25790, Spain

**VENTILATEUR DE PLAFOND
BRIZY BRIGHT RATTAN (Ver II)
BRIZY BRIGHT RATTAN SAND**

Cher Client,

Nous vous remercions d'avoir acheté un produit MELLERWARE,

Sa technologie, son design et sa fonctionnalité, outre sa parfaite conformité aux normes de qualité les plus strictes, vous permettront d'en tirer une longue et durable satisfaction.

CONSEILS ET MESURES DE SÉCURITÉ

- Lire attentivement cette notice d'instructions avant de mettre l'appareil en marche, et la conserver pour la consulter ultérieurement. Le non-respect de ces instructions peut être source d'accident.
- Cet appareil peut être utilisé par des enfants âgés d'au moins 8 ans et par des personnes ayant des capacités physiques, sensorielles ou mentales réduites ou dénuées d'expérience ou de connaissance, s'ils (si elles) sont correctement surveillé(e)s ou si des instructions relatives à l'utilisation de l'appareil en toute sécurité leur ont été données et si les risques encourus ont été appréhendés. Les enfants ne doivent pas jouer avec l'appareil. Le nettoyage et l'entretien par l'utilisateur ne doivent pas être effectués par des enfants sans surveillance.
- Coupez l'alimentation avant l'installation, le montage, le démontage, l'entretien ou le nettoyage du produit afin d'éviter toute blessure corporelle.
- Brancher l'appareil en respectant les normes nationales en la matière.
- Un moyen de déconnexion doit être prévu dans les canalisations fixes conformément aux règles d'installation.
- Le poids de l'appareil est de : 5,70 kg.
- Les moyens de fixation au plafond, tels que les crochets ou autres dispositifs, doivent être fixés avec une résistance suffisante pour supporter 4 fois le poids du ventilateur de plafond, c'est-à-dire : au moins 22,80 kg
- Le remplacement des pièces du dispositif du système de suspension de sécurité doit être effectué par le fabricant, son agent de service ou des personnes dûment qualifiées.
- Le ventilateur doit être installé de manière à ce que les pales soient à plus de 2,3 m du sol et leurs extrémités (lorsque les pales sont déployées) doivent respecter une distance d'au moins 0,5 m par rapport au mur.
- Consultez les instructions d'installation, le cycle et la méthode d'entretien dans le manuel d'instructions.
- Ce produit contient une source lumineuse de classe d'efficacité énergétique E.
- La source lumineuse contenue dans ce luminaire doit être uniquement

remplacée par le fabricant, son agent de maintenance ou une autre personne disposant des qualifications appropriées.

- **MISE EN GARDE:** Si des oscillations inhabituelles sont observées, cessez immédiatement d'utiliser le ventilateur de plafond et contactez le fabricant, l'un de ses agents de service ou toute autre personne qualifiée.
- Cet appareil est uniquement destiné à un usage domestique et non à un usage professionnel ou industriel.
- Ne pas toucher les parties mobiles de l'appareil en marche.
- Ne fixez pas la source de lumière.

UTILISATION ET ENTRETIEN

- N'utilisez pas l'appareil si ses accessoires ne sont pas correctement fixés.
- N'utilisez pas l'appareil si le bouton marche/arrêt ne fonctionne pas.
- Veillez à arrêter l'appareil avant d'effectuer toute opération de nettoyage.
- Maintenez l'appareil en bon état. Vérifiez que les pièces mobiles ne sont pas mal alignées ou coincées, qu'il n'y a pas de pièces cassées ou d'autres conditions susceptibles d'affecter le bon fonctionnement de l'appareil.

DESCRIPTION

- A Support de plafond
- B Corps principal
- C Couvercle du support de plafond
- D Tubes de suspension
- E Couvercle du corps
- F Lumière
- G Télécommande
- H Récepteur de télécommande
- I Support de commande à distance
- J Garniture décorative

TÉLÉCOMMANDE

- 1 Bouton d'augmentation de la vitesse du ventilateur
- 2 Bouton ON/OFF du ventilateur
- 3 Bouton de réduction de la vitesse du ventilateur
- 4 Bouton d'augmentation de la température des couleurs
- 5 Bouton de diminution de la température des couleurs
- 6 Bouton de sens de rotation
- 7 Bouton d'augmentation de la luminosité
- 8 Bouton de diminution de la luminosité
- 9 Bouton d'éclairage de la température de couleur
- 10 Bouton du mode nuit
- 11 Bouton du mode vent naturel
- 12 Bouton de minuterie
- 13 Bouton ON/OFF de la lumière
- 14 Indicateurs de réglage de la vitesse et de la minuterie

Si votre modèle d'appareil n'est pas équipé des accessoires décrits ci-dessus, vous pouvez les acheter séparément auprès des services d'assistance technique ou sur le site web www.taurus-home.com.

INSTALLATION

- Veillez à retirer tous les matériaux d'emballage à l'intérieur de l'appareil.
- Assurez-vous que l'appareil est débranché du réseau électrique avant de commencer toute opération d'installation ou de montage.
- Retirez le moteur de son emballage. Pour éviter d'endommager les surfaces du boîtier, installez le moteur sur une surface souple.
- Afin d'éviter tout risque d'électrocution, assurez-vous que l'alimentation électrique a été préalablement déconnectée.
- L'installation électrique doit être réalisée conformément aux normes en vigueur, en reliant le ventilateur à la terre afin de se prémunir contre d'éventuelles décharges électriques. Il est recommandé de confier l'installation à un professionnel.
- Installez le ventilateur à une distance minimale de 2,50 mètres du sol ou d'autres objets.

INSTALLATION DU VENTILATEUR

- Reportez-vous aux étapes d'installation au début de ce manuel d'instructions.
- Dans l'emballage, vous trouverez le matériel pour fixer le support au plafond (bois et béton). Ce matériel ne convient pas en fonction du type de toiture (plafond suspendu). Demandez conseil à un professionnel et utilisez les moyens de fixation qui vous semblent les plus appropriés.

INSTALLATION DE LA/DES BATTERIE(S)

- Cet appareil fonctionne avec une paire de piles AAA de 1,5V.
- Attention : Lors de la manipulation des piles, ne touchez pas les deux pôles en même temps, car cela provoquerait une décharge partielle de l'énergie stockée, ce qui affecterait la longévité.
- Retirez le couvercle du compartiment à piles.
- Vérifiez que l'enveloppe en plastique qui protège la batterie a été retirée (certaines batteries sont vendues avec une enveloppe de protection).
- Placez la pile dans son compartiment en respectant la polarité.
- Remplacez le couvercle du compartiment des piles.
- Il est essentiel que les piles soient toujours du même type et de la même charge. Ne mélangez jamais des piles alcalines avec des piles carbone-zinc et/ou des piles rechargeables.
- Les piles non rechargeables ne doivent pas être rechargées.
- NE rechargez PAS les piles rechargeables lorsqu'elles sont encore dans l'appareil, car cela pourrait provoquer un dégagement interne de gaz ou de chaleur, entraînant une explosion ou un incendie susceptible de provoquer des blessures graves ou des dégâts matériels.
- Pour préserver la durée de vie des piles, retirez-les lorsque l'appareil n'est pas utilisé et qu'il ne devrait pas l'être pendant de longues périodes.

MODE D'EMPLOI

UTILISER

- Démarrez l'appareil en appuyant sur la touche de vitesse souhaitée.

FONCTION MINUTERIE

- Vous pouvez contrôler la durée de fonctionnement de l'appareil.
- Pour programmer une durée de fonctionnement, appuyez sur le bouton de la minuterie, et les indicateurs lumineux s'allument de 1 à 6, indiquant le nombre d'heures

programmées. Vous pouvez programmer 1h, 2h, 3h, 4h, 6h ou 8h.

- Pour annuler le programme de minuterie, appuyez encore une fois sur la touche de minuterie et le voyant d'annulation s'allume.
- Une fois le temps sélectionné écoulé, l'appareil s'arrête automatiquement.

MODE VENT NATUREL

- Appuyez sur le bouton du mode vent naturel pour passer au mode vent naturel.
- Ce mode est conçu pour donner une sensation de brise, en augmentant et en diminuant la vitesse.

MODE NUIT

- Appuyez sur le bouton du mode nuit pour faire passer la fonction d'éclairage en mode nuit.
- Dans ce mode, la luminosité de la lumière est réduite à 10 % et la température des couleurs est neutre.

CHANGEMENT DU SENS DE ROTATION

- L'appareil est doté d'un bouton de sens de rotation qui permet de changer le sens de rotation des lames.

FONCTION D'ÉTÉ

- Les pales tournent dans le sens inverse des aiguilles d'une montre. Le mouvement des pales génère une brise légère qui réduit les températures ambiantes élevées et procure une agréable sensation de fraîcheur.

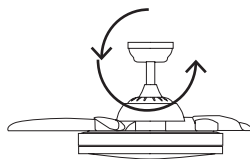

FONCTION HIVERNALE

- Les pales tournent dans le sens des aiguilles d'une montre. Le ventilateur pousse ainsi l'air chaud accumulé au plafond de la pièce vers le bas, équilibrant la température de la pièce et créant un climat agréable.

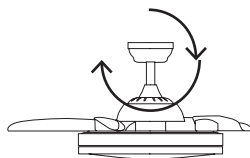

FONCTION DE LA LUMIÈRE

- Appuyez sur le bouton d'éclairage pour allumer la lumière.
- Il est possible de régler progressivement la luminosité de la lumière en appuyant sur les boutons d'augmentation ou de diminution de la luminosité.
- Il est possible de modifier progressivement la température de couleur de la lumière en appuyant sur les boutons d'augmentation ou de diminution de la température de couleur de la lumière.
- Il est également possible de changer la température de couleur en lumière chaude, neutre et blanche en appuyant sur le bouton de température de couleur.

IMPORTANT : Lorsque vous allumez et éteignez la lumière, s'il faut plus de 10 secondes pour la rallumer, la même couleur sera conservée. Si vous mettez moins de 10 secondes, la couleur de la lumière changera.

LORSQUE VOUS AVEZ FINI D'UTILISER L'APPAREIL

- Arrêtez l'appareil en appuyant sur le bouton marche/arrêt.

NETTOYAGE

- Débranchez l'appareil et laissez-le refroidir avant de commencer toute opération de nettoyage. Nettoyez l'appareil avec un chiffon humide imbibé de quelques gouttes de détergent, puis séchez-le.
- N'utilisez pas de solvants, de produits au pH acide ou basique tels que l'eau de Javel, ou de produits abrasifs pour nettoyer l'appareil. N'immergez pas l'appareil dans l'eau ou dans un autre liquide, et ne le mettez pas sous le robinet.

GARANTIE

- Toute utilisation inappropriée ou non conforme aux instructions d'utilisation annule la garantie et la responsabilité du fabricant.

ANOMALIES ET RÉPARATION

- En cas de panne, remettre l'appareil à un service d'assistance technique agréé. Il est dangereux de tenter de procéder aux réparations ou de démonter l'appareil soi-même.

POUR LES VERSIONS UE DU PRODUIT ET/OU EN FONCTION DE LA LEGISLATION DU PAYS D'INSTALLATION:

ÉCOLOGIE ET RECYCLAGE DU PRODUIT

- Les matériaux constitutifs de l'emballage de cet appareil font partie d'un programme de collecte, de tri et de recyclage. Si vous souhaitez vous débarrasser du produit, merci de bien vouloir utiliser les conteneurs publics appropriés à chaque type de matériau.

- Le produit ne contient pas de substances concentrées susceptibles d'être considérées comme nuisibles à l'environnement.



d'équipements électriques et électroniques (DEEE).



Ce symbole signifie que le produit peut disposer de piles ou de batteries, lesquelles doivent être retirées avant de vous défaire du produit. Rappelez-vous que les piles/batteries doivent être jetées dans des conteneurs spéciaux autorisés Et qu'elles ne doivent pas être jetées au feu.

- Cet appareil est certifié conforme à la directive 2014/35/EU de basse tension, de même qu'à la directive 2014/30/EU en matière de compatibilité électromagnétique, à la directive 2011/65/EU relative à la limitation de l'utilisation de certaines substances dangereuses dans les équipements électriques et électroniques et à la directive 2009/125/EC pour la fixation d'exigences en matière d'écoconception applicable aux produits liés à l'énergie.

- Les informations suivantes fournissent les caractéristiques liées à la conception écologique:

MODÈLE	Brizy bright Rattan Brizy bright Rattan Sand
Débit maximum du ventilateur (F)	123.1 m ³ /min
Puissance utilisée par le ventilateur (P)	31.0 W
Valeur de consigne (SV): (conformément à IEC 60879:2019)	4.0 (m ³ /min)/W
Consommation d'énergie en mode veille (P _{SB})	0.34 W
Niveau de puissance acoustique du ventilateur (L _{WA})	45 dB(A)
Vitesse maximum de l'air (c)	3.1 m/s
Consommation saisonnière d'électricité (Q)	11 kWh/a
Coordonnées de contact	Engineering and Technology for Life, S.L., Avda. Barcelona, s/n, Oliana, 25790, Spain

VENTILADOR DE TETO
BRIZY BRIGHT RATTAN (Ver II)
BRIZY BRIGHT RATTAN SAND

Caro cliente,

Muito obrigado por ter escolhido adquirir um produto da marca MELLERWARE.

Graças à sua tecnologia, design e funcionamento, e ao facto de exceder os mais rigorosos padrões de qualidade, é possível garantir uma utilização totalmente satisfatória e uma longa vida útil do produto.

CONSELHOS DE SEGURANÇA E AVISOS

- Leia atentamente estas instruções antes de ligar o aparelho e guardede-as para referência futura. O não cumprimento e observância destas instruções pode causar acidentes.
- Este aparelho pode ser utilizado por crianças com idade igual ou superior a 8 anos e por pessoas com capacidades físicas, sensoriais ou mentais reduzidas ou com falta de experiência e conhecimentos, desde que tenham recebido supervisão ou instruções sobre a utilização segura do aparelho e compreendam os riscos envolvidos. As crianças não devem brincar com o aparelho. A limpeza e a manutenção pelo utilizador não devem ser realizadas por crianças sem supervisão.
- Desligue a alimentação antes da instalação, montagem, desmontagem, manutenção ou limpeza para evitar ferimentos pessoais.
- Instale o aparelho de acordo com os regulamentos nacionais de instalação elétrica.
- Os meios de desconexão devem ser incorporados na instalação elétrica fixa, de acordo com as regras de instalação elétrica.
- A montagem do sistema de suspensão deve ser realizada pelo fabricante, pelo seu agente de assistência ou por pessoas devidamente qualificadas.
- O peso do aparelho é: 5,70 kg
- Os meios de fixação para fixação ao teto, tais como ganchos ou outros dispositivos, devem ser fixados com resistência suficiente para suportar 4 vezes o peso do ventilador de teto, ou seja: pelo menos 22,80 kg
- A substituição de peças do dispositivo do sistema de suspensão de segurança deve ser realizada pelo fabricante, pelo seu agente de assistência ou por pessoas devidamente qualificadas.
- O ventilador deve ser instalado de forma a que as pás fiquem a mais de 2,3 m acima do chão e a extremidade mais afastada das pás do ventilador deve ficar a pelo menos 0,5 m de distância da parede (quando esticadas).
- Consulte as instruções de instalação, o ciclo de manutenção e o método de manutenção no manual de instruções.
- Este produto contém uma fonte de luz com classe de eficiência energética E.

- A fonte de luz contida nesta luminária só deve ser substituída pelo fabricante ou pelo seu agente de assistência ou por uma pessoa qualificada semelhante.
- **AVISO:** Se for observado um movimento oscilante involuntário, pare imediatamente de utilizar o ventilador de teto e contacte o fabricante, o seu agente de assistência ou pessoas devidamente qualificadas.
- Este aparelho destina-se apenas a uso doméstico, não profissional ou industrial.
- Não toque em nenhuma das peças móveis do aparelho enquanto estiver em funcionamento.
- Não olhe diretamente para a fonte de luz em funcionamento.

UTILIZAÇÃO E CUIDADOS

- Não utilize o aparelho se os seus acessórios não estiverem corretamente fixados.
- Não utilize o aparelho se o botão liga/desliga não funcionar.
- Certifique-se de que o aparelho está desligado antes de realizar qualquer operação de limpeza.
- Mantenha o dispositivo em boas condições. Verifique se as peças móveis não estão desalinhadas ou presas, se não há peças partidas ou outras condições que possam afetar o bom funcionamento do aparelho.

DESCRIÇÃO

- A Suporte de teto
- B Corpo principal
- C Tampa do suporte de teto
- D Tubos de suspensão
- E Tampa do corpo
- F Luz
- G Controlo remoto

- H Receptor do comando remoto
- I Suporte para comando remoto
- J Guarnição decorativa

COMANDO À DISTÂNCIA

- K Botão para aumentar a velocidade do ventilador
- L Botão para ligar/desligar o ventilador
- M Botão para diminuir a velocidade do ventilador
- N Botão para aumentar a temperatura da cor
- O Botão para diminuir a temperatura da cor
- P Botão de direção de rotação
- Q Botão para aumentar o brilho da luz
- R Botão para diminuir o brilho da luz
- S Botão de luz de temperatura da cor
- T Botão do modo noturno
- U Botão do modo vento natural
- V Botão do temporizador
- W Botão para ligar/desligar a luz
- X Indicadores de velocidade/temporizador

Se o modelo do seu dispositivo não tiver os acessórios descritos acima, estes também podem ser adquiridos separadamente junto dos Serviços de Assistência Técnica ou no site www.taurus-home.com

INSTALAÇÃO

- Certifique-se de remover todo o material de embalagem do interior do dispositivo.
- Certifique-se de que o dispositivo está desligado da rede elétrica antes de iniciar qualquer operação de instalação ou montagem.
- Retire o motor da embalagem. Para evitar danificar as superfícies da caixa, monte o motor sobre uma superfície macia.
- Para evitar choques elétricos, certifique-se de que a alimentação elétrica foi previamente desligada.
- A instalação elétrica deve ser realizada de acordo com as normas vigentes, ligando o ventilador à terra como precaução contra possíveis choques elétricos. Recomenda-se que a instalação seja feita por um profissional.
- Instale o ventilador a uma distância mínima de 2,50 metros do solo ou de outros objetos.

INSTALAÇÃO DO VENTILADOR

- Consulte os passos de instalação no início deste manual de instruções.
- Na embalagem encontrará o material para fixar o suporte ao teto (madeira e betão). Este material não é adequado para determinados tipos de teto (teto suspenso). Consulte um profissional e utilize os meios de fixação que considerar mais adequados.

INSTALAÇÃO DA(S) BATERIA(S)

- Este aparelho utiliza um par de baterias AAA de 1,5 V.
- Atenção: Durante o manuseamento das pilhas, não toque nos dois pólos ao mesmo tempo, pois isso provocará a descarga parcial da energia armazenada, afetando assim a longevidade.
- Retire a tampa do compartimento das pilhas.
- Verifique se a cobertura plástica que protege a pilha foi removida (algumas pilhas são vendidas com uma cobertura protetora).
- Coloque a pilha no compartimento, respeitando a polaridade.
- Recoloque a tampa do compartimento das pilhas.
- É essencial que as pilhas sejam sempre do mesmo tipo e com a mesma carga. Nunca misture pilhas alcalinas com pilhas de carbono-zinco e/ou recarregáveis.
- As pilhas não recarregáveis não devem ser recarregadas.
- NÃO carregue pilhas recarregáveis enquanto estiverem no aparelho, pois isso pode causar a geração de gás ou calor interno, resultando em uma explosão ou possivelmente um incêndio que poderia causar ferimentos graves ou danos materiais.
- Para preservar a vida útil das pilhas, remova-as quando o aparelho não estiver a ser utilizado e não for utilizado por longos períodos de tempo.

INSTRUÇÕES DE UTILIZAÇÃO

UTILIZAÇÃO

- Ligue o dispositivo pressionando o botão da velocidade desejada.

FUNÇÃO DE TEMPORIZADOR

- Pode controlar o tempo de funcionamento do dispositivo.
- Para programar um tempo de funcionamento, pressione o botão do temporizador e os indicadores luminosos acenderão de 1 a 6, mostrando a quantidade de horas programadas. Pode programar 1h, 2h, 3h, 4h, 6h ou 8h.
- Para cancelar o programa do temporizador, pressione o botão do temporizador mais uma vez e o indicador de cancelamento acenderá.

- Após o tempo selecionado ter passado, o dispositivo irá parar automaticamente.

MODO VENTO NATURAL

- Pressione o botão do modo vento natural para alterar o fluxo de ar para o modo vento natural.
- Este modo foi concebido para proporcionar uma sensação de brisa, aumentando e diminuindo a velocidade.

MODO NOTURNO

- Pressione o modo noturno para alterar a função de luz para o modo noturno.
- Neste modo, o brilho da luz é reduzido para 10% e a temperatura da cor é alterada para neutra.

MUDANÇA DA DIREÇÃO DE ROTAÇÃO

- O dispositivo possui um botão de direção de rotação que permite alterar a direção de rotação das pás.

FUNÇÃO DE VERÃO

- As pás rodam no sentido contrário ao dos ponteiros do relógio. O movimento das lâminas gera uma brisa suave que reduz as temperaturas ambientes elevadas e proporciona uma agradável sensação de frescura.

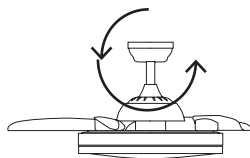

FUNÇÃO DE INVERNO

- As pás rodam no sentido dos ponteiros do relógio. Desta forma, a ventoinha empurra o ar quente acumulado no teto da sala para baixo, equilibrando a temperatura da sala e criando um clima acolhedor.

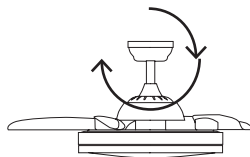

FUNÇÃO DE ILUMINAÇÃO

- Pressione o botão da luz para acender a luz.
- É possível ajustar progressivamente a intensidade da luz pressionando os botões para aumentar ou diminuir a intensidade da luz.

- É possível alterar progressivamente a temperatura da cor da luz pressionando os botões para aumentar ou diminuir a temperatura da cor da luz.
- Também é possível alterar a temperatura da cor para luz quente, neutra e branca pressionando o botão de temperatura da cor.

IMPORTANTE: Ao ligar e desligar a luz, se demorar mais de 10 segundos para ligá-la novamente, a mesma cor permanecerá. Se demorar menos de 10 segundos, a cor da luz mudará.

QUANDO TIVER TERMINADO DE UTILIZAR O APARELHO

- Pare o aparelho premindo o botão de ligar/desligar.

LIMPEZA

- Desligue o aparelho da rede eléctrica e deixe-o arrefecer antes de iniciar qualquer operação de limpeza. Limpe o aparelho com um pano húmido embebido em algumas gotas de detergente e depois seque-o.
- Não utilize solventes ou produtos com um fator de pH ácido ou básico, como lixívia, ou produtos abrasivos para limpar o aparelho. Não submerja o aparelho em água ou outro líquido, nem o coloque debaixo da torneira.

SERVIÇO

- Qualquer utilização incorrecta ou inobservância das instruções de utilização anula a garantia e a responsabilidade do fabricante.

ANOMALIAS E REPARAÇÃO

- Em caso de problemas, leve o aparelho a um serviço de assistência técnica autorizado. Não tente desmontar ou reparar o aparelho sem assistência, pois pode ser perigoso.

PARA VERSÕES DE PRODUTOS DA UE E/OU NO CASO DE SER SOLICITADO NO SEU PAÍS: ECOLOGIA E RECICLABILIDADE DO PRODUTO

- Os materiais que compõem a embalagem deste aparelho estão incluídos num sistema de recolha, classificação e reciclagem. Se desejar desfazer-se deles, utilize os contentores públicos adequados a cada tipo de material.
- O produto não contém concentrações de substâncias que possam ser consideradas nocivas para o ambiente.



electrónicos (REEE).



Este símbolo significa que o produto pode conter uma ou mais pilhas; o utilizador deve retirá-las antes de eliminar o produto. Lembre-se que as pilhas devem ser eliminadas em contentores devidamente autorizados. Não as deite fora no fogo.

- Este aparelho está em conformidade com a Diretiva 2014/35/UE relativa a baixa tensão, a Diretiva 2014/30/UE relativa à compatibilidade electromagnética, a Diretiva 2011/65/UE relativa à restrição do uso de determinadas substâncias perigosas em equipamentos eléctricos e electrónicos e a Diretiva 2009/125/CE relativa aos requisitos de conceção ecológica dos produtos relacionados com o consumo de energia.
- As informações seguintes apresentam pormenorizadamente as características relacionadas com a conceção ecológica:

MODELO	Brizy bright Rattan Brizy bright Rattan Sand
Caudal máximo do ventilador (F)	123,1 m ³ /min
Entrada de potência do ventilador (P)	31,0 W
Valor do serviço (SV): (de acordo com a norma IEC 60879:2019)	4,0 (m ³ /min)/W
Consumo de energia em modo de espera (P) _{SB}	0,34 W
Nível de potência sonora da ventoinha (L) _{WA}	45 dB(A)
Velocidade máxima do ar (c)	3,1 m/s
Consumo sazonal de eletricidade (Q)	11 kWh/a
Dados de contacto	Engineering and Technology for Life, S.L., Avda. Barcelona, s/n, Oliana, 25790, Spain

**VENTILATORE DA SOFFITTO
BRIZY BRIGHT RATTAN (Ver II)
BRIZY BRIGHT RATTAN SAND**

Gentile Cliente,

Grazie mille per aver scelto di acquistare un prodotto del marchio MELLERWARE.

Grazie alla sua tecnologia, al suo design, al suo funzionamento e al fatto che supera i più rigorosi standard qualitativi, è possibile garantire un utilizzo pienamente soddisfacente e una lunga durata del prodotto.

CONSIGLI E AVVERTENZE DI SICUREZZA

- Leggere attentamente le presenti istruzioni prima di accendere l'apparecchio e conservarle per riferimento futuro. La mancata osservanza delle presenti istruzioni potrebbe causare incidenti.
- Questo apparecchio può essere utilizzato da bambini di età pari o superiore a 8 anni e da persone con capacità fisiche, sensoriali o mentali ridotte o con mancanza di esperienza e conoscenza, a condizione che siano supervisionati o abbiano ricevuto istruzioni sull'uso sicuro dell'apparecchio e ne comprendano i pericoli. I bambini non devono giocare con l'apparecchio. La pulizia e la manutenzione da parte dell'utente non devono essere eseguite da bambini senza supervisione.
- Per evitare lesioni personali, interrompere l'alimentazione prima di qualsiasi operazione di installazione, montaggio, smontaggio, manutenzione o pulizia.
- Installare l'apparecchio in conformità alle normative nazionali in materia di cablaggio.
- I mezzi per la disconnessione devono essere incorporati nel cablaggio fisso in conformità alle norme di cablaggio.
- Il montaggio del sistema di sospensione deve essere eseguito dal produttore, dal suo agente di assistenza o da personale adeguatamente qualificato.
- Il peso dell'apparecchio è: 5,70 kg
- I mezzi di fissaggio per il fissaggio al soffitto, quali ganci o altri dispositivi, devono essere fissati con una resistenza sufficiente a sopportare 4 volte il peso del ventilatore da soffitto, ovvero: almeno 22,80 kg
- La sostituzione di parti del dispositivo del sistema di sospensione di sicurezza deve essere eseguita dal produttore, dal suo agente di assistenza o da persone adeguatamente qualificate.
- Il ventilatore deve essere installato in modo che le pale si trovino a più di 2,3 m dal pavimento e che il bordo più esterno delle pale del ventilatore sia distante almeno 0,5 m dalla parete (quando sono tese).
- Consultare le istruzioni di installazione, il ciclo di manutenzione e il metodo di manutenzione nel manuale di istruzioni .

- Questo prodotto contiene una sorgente luminosa di classe di efficienza energetica E.
- La sorgente luminosa contenuta in questo apparecchio di illuminazione deve essere sostituita solo dal produttore, dal suo agente di assistenza o da una persona qualificata.
- **ATTENZIONE:** Se si osserva un insolito movimento oscillatorio, interrompere immediatamente l'uso del ventilatore da soffitto e contattare il produttore, il suo agente di assistenza o personale adeguatamente qualificato.
- Questo apparecchio è destinato esclusivamente all'uso domestico e non a quello professionale o industriale.
- Non toccare nessuna delle parti mobili dell'apparecchio mentre è in funzione.
- Non fissare la sorgente luminosa in funzione.

USO E CURA

- Non utilizzare il dispositivo se gli accessori non sono correttamente fissati.
- Non utilizzare l'apparecchio se il pulsante di accensione/spengimento non funziona.
- Assicurarsi di arrestare l'apparecchio prima di effettuare qualsiasi operazione di pulizia.
- Mantenere l'apparecchio in buone condizioni. Verificare che le parti mobili non siano disallineate o bloccate, che non vi siano parti rotte o altre condizioni che potrebbero compromettere il corretto funzionamento dell'apparecchio.

DESCRIZIONE

- A Supporto a soffitto
- B Corpo principale
- C Copertura di supporto del soffitto
- D Tubi di sospensione
- E Copertura del corpo
- F Leggero
- G Telecomando
- H Ricevitore del telecomando
- I Supporto per il controllo remoto
- J Decorazione rifinita

TELECOMANDO

- K Pulsante di aumento della velocità della ventola
- L Pulsante ON/OFF della ventola
- M Pulsante di riduzione della velocità della ventola
- N Pulsante di aumento della temperatura del colore
- O Pulsante di diminuzione della temperatura del colore
- P Pulsante di direzione di rotazione
- Q Pulsante di aumento della luminosità della luce
- R Pulsante di riduzione della luminosità della luce
- S Pulsante della luce della temperatura del colore
- T Pulsante modalità notturna
- U Pulsante modalità vento naturale
- V Pulsante del timer
- W Pulsante di accensione/spengimento della luce
- X Indicatori di impostazione velocità/timer

Se il modello del tuo apparecchio non dispone degli accessori sopra descritti, questi possono essere acquistati separatamente anche presso il Servizio Assistenza Tecnica

o dal sito www.taurus-home.com

INSTALLAZIONE

- Assicurarsi di rimuovere tutto il materiale di imballaggio dall'interno del dispositivo.
- Assicurarsi che il dispositivo sia scollegato dalla rete elettrica prima di iniziare qualsiasi operazione di installazione o montaggio.
- Rimuovere il motore dall'imballaggio. Per evitare di danneggiare le superfici dell'alloggiamento, montare il motore su una superficie morbida.
- Per evitare scosse elettriche, assicurarsi che l'alimentazione sia stata precedentemente scollegata.
- L'installazione elettrica deve essere eseguita in conformità alle normative vigenti, collegando il ventilatore a terra come precauzione contro possibili scosse elettriche. Si raccomanda di far eseguire l'installazione da un professionista.
- Installare il ventilatore a una distanza minima di 2,50 metri dal suolo o da altri oggetti.

INSTALLAZIONE DEL VENTILATORE

- Vedere i passaggi di installazione all'inizio di questo manuale di istruzioni.
- Nella confezione troverete il materiale per il fissaggio del supporto al soffitto (legno e cemento). Questo materiale non è adatto a seconda del tipo di tetto (controsoffitto). Rivolgetevi a un professionista e utilizzate il mezzo di fissaggio che ritenete più appropriato.

INSTALLAZIONE DELLA/E BATTERIA/E

- Questo apparecchio utilizza una coppia di batterie AAA da 1,5 V.
- Attenzione: durante la manipolazione delle batterie, non toccare contemporaneamente entrambi i poli, poiché ciò provocherebbe la scarica parziale dell'energia immagazzinata, compromettendone la longevità.
- Rimuovere il coperchio del vano batteria.
- Verificare che la copertura in plastica che protegge la batteria sia stata rimossa (alcune batterie sono vendute con una copertura protettiva)
- Inserire la batteria nel suo alloggiamento rispettando la polarità.
- Richiudere il coperchio del vano batterie.
- È essenziale che le batterie siano sempre dello stesso tipo e con la stessa carica. Non mischiare mai batterie alcaline con batterie zinco-carbone e/o ricaricabili.
- Le batterie non ricaricabili non devono essere ricaricate.
- NON caricare le batterie ricaricabili mentre sono ancora inserite nell'apparecchio, poiché ciò potrebbe causare la formazione di gas o calore interni, con conseguente rischio di esplosione o incendio, che potrebbe causare gravi lesioni o danni alla proprietà.

- Per preservare la durata della batteria, rimuoverla quando non la si utilizza e non si prevede di utilizzarla per lunghi periodi di tempo.

ISTRUZIONI PER L'USO

UTILIZZO

- Avviare il dispositivo premendo il pulsante della velocità desiderata.

FUNZIONE TIMER

- È possibile controllare il tempo di funzionamento del dispositivo.
- Per programmare un tempo di funzionamento, premere il pulsante timer e gli indicatori luminosi si accenderanno da 1 a 6, indicando il numero di ore programmate. È possibile programmare 1 ora, 2 ore, 3 ore, 4 ore, 6 ore o 8 ore.
- Per annullare il programma del timer, premere ancora una volta il pulsante del timer e l'indicatore di annullamento si illuminerà.
- Una volta trascorso il tempo selezionato, il dispositivo si arresterà automaticamente.

MODALITÀ VENTO NATURALE

- Premere il pulsante della modalità vento naturale per modificare il flusso d'aria in modalità vento naturale.
- Questa modalità è progettata per fornire una sensazione di brezza, aumentando e diminuendo la velocità.

MODALITÀ NOTTURNA

- Premere il pulsante Modalità notturna per modificare la funzione luce in Modalità notturna.
- Con questa modalità la luminosità della luce viene ridotta al 10% e il colore la temperatura viene modificata in una temperatura neutra.

CAMBIO DI DIREZIONE DI ROTAZIONE

- Il dispositivo è dotato di un pulsante di direzione di rotazione che consente di cambiare il senso di rotazione delle lame.

FUNZIONE ESTIVA

- Le lame ruotano in senso antiorario. Il movimento delle lame genera una brezza morbida che riduce le temperature ambientali elevate e fornisce una piacevole sensazione di freschezza.

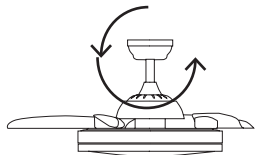

FUNZIONE INVERNALE

- Le pale ruotano in senso orario. In questo modo, il ventilatore spinge l'aria calda accumulata sul soffitto della stanza verso il basso, bilanciando la temperatura dell'ambiente e creando un clima accogliente.

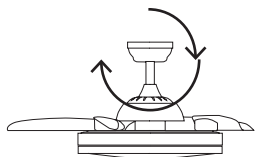

FUNZIONE LUCE

- Premere il pulsante della luce per accendere la luce.
- È possibile regolare progressivamente la luminosità della luce premendo i pulsanti di aumento o diminuzione della luminosità della luce.
- È possibile modificare progressivamente la temperatura del colore della luce premendo i pulsanti di aumento o diminuzione della temperatura del colore della luce.
- È anche possibile modificare la temperatura del colore in luce calda, neutra e bianca premendo il pulsante della temperatura del colore.

IMPORTANTE: quando si accende e si spegne la luce, se si impiegano più di 10 secondi per riaccenderla, il colore rimarrà invariato. Se si impiegano meno di 10 secondi, il colore della luce cambierà.

AL TERMINE DELL'UTILIZZO DELL'APPARECCHIO

- Interrompa il dispositivo premendo il pulsante di accensione/spengimento.

PULIZIA

- Stacchi l'apparecchio dalla rete elettrica e lo lasci raffreddare prima di iniziare qualsiasi operazione di pulizia. Pulisca l'apparecchio con un panno umido imbevuto di qualche goccia di detergente e poi lo asciughi.
- Non utilizzi solventi o prodotti con un fattore di pH acido o basico, come la candeggina, o prodotti abrasivi per pulire il dispositivo. Non immerga il dispositivo in acqua o altri liquidi, né lo metta sotto il rubinetto.

SERVIZIO

- Qualsiasi uso improprio o mancata osservanza delle istruzioni per l'uso rende nulla la garanzia e la responsabilità del produttore.

ANOMALIE E RIPARAZIONE

- In caso di problemi, si rivolga a un servizio di assistenza tecnica autorizzato. Non cerchi di smontare o riparare l'apparecchio senza assistenza, perché potrebbe essere pericoloso.

PER LE VERSIONI DEL PRODOTTO EU E/O NEL CASO IN CUI SIA RICHIESTO NEL SUO PAESE: ECOLOGIA E RICICLABILITÀ DEL PRODOTTO

- I materiali di cui è composto l'imballaggio di questo apparecchio sono inclusi in un sistema di raccolta, classificazione e riciclaggio. Se desidera smaltirli, utilizzi i contenitori pubblici appropriati per ogni tipo di materiale.
- Il prodotto non contiene concentrazioni di sostanze che potrebbero essere considerate dannose per l'ambiente.



Questo simbolo indica che, nel caso in cui desideri smaltire il prodotto una volta terminato il suo ciclo di vita, deve portarlo presso un agente autorizzato per la raccolta differenziata dei rifiuti di apparecchiature elettriche ed elettroniche (RAEE).



Questo simbolo significa che il prodotto può contenere una o più batterie; l'utente deve rimuoverle prima di smaltire il prodotto. Si ricordi che le batterie devono essere smaltite in contenitori debitamente autorizzati. Non smaltirle nel fuoco.

- Questo apparecchio è conforme alla Direttiva 2014/35/UE sulla Bassa Tensione, alla Direttiva 2014/30/UE sulla Compatibilità Elettromagnetica, alla Direttiva 2011/65/UE sulla restrizione dell'uso di determinate sostanze pericolose nelle apparecchiature elettriche ed elettroniche e alla Direttiva 2009/125/CE sui requisiti di ecodesign per i prodotti connessi all'energia.
- Le seguenti informazioni illustrano le caratteristiche relative all'ecodesign:

MODELLO	Brizy bright Rattan Brizy bright Rattan Sand
Portata massima del ventilatore (F)	123,1 m ³ /min
Ingresso di potenza del ventilatore (P)	31,0 W
Valore del servizio (SV): (secondo la norma IEC 60879:2019)	4,0 (m ³ /min)/W
Consumo di energia in standby (P) _{SB}	0,34 W
Livello di potenza sonora del ventilatore (L) _{WA}	45 dB(A)
Velocità massima dell'aria (c)	3,1 m/s
Consumo stagionale di elettricità (Q)	11 kWh/anno
Dettagli di contatto	Engineering and Technology for Life, S.L., Avda. Barcelona, s/n, Oliana, 25790, Spain

**DECKENVENTILATOR
BRIZY BRIGHT RATTAN (Ver II)
BRIZY BRIGHT RATTAN SAND**

Lieber Kunde,

Vielen Dank, dass Sie sich für den Kauf eines Produkts der Marke MELLERWARE entschieden haben.

Dank seiner Technologie, seines Designs und seiner Funktionsweise sowie der Tatsache, dass es die strengsten Qualitätsstandards übertrifft, ist eine vollauf zufriedenstellende Nutzung und eine lange Lebensdauer des Produkts gewährleistet.

**SICHERHEITSHINWEISE UND
WARNUNGEN**

- Lesen Sie diese Anweisungen sorgfältig durch, bevor Sie das Gerät einschalten, und bewahren Sie sie zum späteren Nachschlagen auf. Die Nichtbeachtung dieser Anweisungen kann zu einem Unfall führen.
- Dieses Gerät kann von Kindern ab 8 Jahren und von Personen mit eingeschränkten körperlichen, sensorischen oder geistigen Fähigkeiten oder mangelnder Erfahrung und Kenntnis benutzt werden, sofern sie beaufsichtigt werden oder eine Einweisung in die sichere Benutzung des Geräts erhalten haben und die damit verbundenen Gefahren verstehen. Kinder dürfen nicht mit dem Gerät spielen. Reinigung und Wartung dürfen nicht von Kindern ohne Aufsicht durchgeführt werden.
- Um Verletzungen zu vermeiden, schalten Sie vor Installations-, Montage-, Demontage-, Wartungs- oder Reinigungsarbeiten die Stromzufuhr ab.
- Installieren Sie das Gerät gemäß den nationalen Verdrahtungsvorschriften.
- Die Trennvorrichtungen müssen gemäß den Verdrahtungsvorschriften in die feste Verdrahtung integriert werden.
- Die Montage des Aufhängungssystems darf nur vom Hersteller, seinem Servicepartner oder entsprechend qualifizierten Personen durchgeführt werden.
- Das Gewicht des Geräts beträgt: 5,70 kg
- Die Befestigungsmittel zur Deckenmontage, wie z. B. Haken oder andere Vorrichtungen, müssen so beschaffen sein, dass sie das Vierfache des Gewichts des Deckenventilators tragen können, d. h.: mindestens 22,80 kg.
- Der Austausch von Teilen der Sicherheitsfederung darf nur vom Hersteller, seinem Servicepartner oder entsprechend qualifizierten Personen durchgeführt werden.
- Der Ventilator ist so zu installieren, dass sich die Flügel mehr als 2,3 m über dem Boden befinden und der äußerste Rand der Ventilatorflügel (im ausgefahrenen Zustand) mindestens 0,5 m von der Wand entfernt sein sollte.
- Die Installationsanleitung, den Wartungszyklus und die Wartungsmethoden finden Sie in der Bedienungsanleitung .
- Dieses Produkt enthält eine Lichtquelle der Energieeffizienzklasse E.

- Die in dieser Leuchte enthaltene Lichtquelle darf nur vom Hersteller, seinem Servicepartner oder einer ähnlich qualifizierten Person ausgetauscht werden.
- **WARNUNG:** Sollten ungewöhnliche Schwingbewegungen auftreten, stellen Sie die Benutzung des Deckenventilators sofort ein und wenden Sie sich an den Hersteller, dessen Kundendienst oder an entsprechend qualifizierte Personen.
- Dieses Gerät ist nur für den Hausgebrauch bestimmt, nicht für den professionellen oder industriellen Einsatz.
- Berühren Sie während des Betriebs keine der beweglichen Teile des Geräts.
- Schauen Sie nicht direkt in die Operationslichtquelle.

GEBRAUCH UND PFLEGE

- Verwenden Sie das Gerät nicht, wenn das Zubehör nicht ordnungsgemäß angebracht ist.
- Benutzen Sie das Gerät nicht, wenn der Ein-/Ausschalter nicht funktioniert.
- Stellen Sie sicher, dass das Gerät vor Beginn jeglicher Reinigungsarbeiten ausgeschaltet ist.
- Halten Sie das Gerät in einwandfreiem Zustand. Prüfen Sie, ob bewegliche Teile nicht falsch ausgerichtet oder blockiert sind, ob keine Teile beschädigt sind oder ob andere Mängel vorliegen, die die ordnungsgemäße Funktion des Geräts beeinträchtigen könnten.

BESCHREIBUNG

- A Deckenhalterung
- B Hauptteil
- C Deckenhalterung
- D Aufhängungsrohre
- E Karosserieabdeckung

- F Licht
- G Fernbedienung
- H Fernbedienungsempfänger
- I Unterstützung für Fernbedienung
- J Zierleiste (*)

FERNBEDIENUNG

- K Taste zur Erhöhung der Lüftergeschwindigkeit
- L Lüfter-Ein-/Ausschalter
- M Taste zum Verringern der Lüftergeschwindigkeit
- N Taste zum Erhöhen der Farbtemperatur
- O Taste zum Verringern der Farbtemperatur
- P Drehrichtungstaste
- Q Taste zum Erhöhen der Lichthelligkeit
- R Taste zum Verringern der Lichthelligkeit
- S Farbtemperatur -Lichttaste
- T Nachtmodus-Taste
- U Taste für natürlichen Windmodus
- V Timer-Taste
- W Licht-Ein/Aus-Taste
- X Geschwindigkeits-/Timer-Einstellanzeigen

Falls Ihr Gerätemodell nicht über das oben beschriebene Zubehör verfügt, können Sie dieses auch separat über den technischen Kundendienst oder auf der Website www.taurus-home.com erwerben.

INSTALLATION

- Achten Sie darauf, sämtliches Verpackungsmaterial aus dem Inneren des Geräts zu entfernen.
- Stellen Sie sicher, dass das Gerät vom Stromnetz getrennt ist, bevor Sie mit der Installation oder Montage beginnen.
- Nehmen Sie den Motor aus der Verpackung. Um Beschädigungen der Gehäuseoberflächen zu vermeiden, montieren Sie den Motor auf einer weichen Unterlage.
- Um einen Stromschlag zu vermeiden, stellen Sie sicher, dass die Stromversorgung zuvor getrennt wurde.
- Die Elektroinstallation muss gemäß den geltenden Vorschriften erfolgen. Der Ventilator ist zur Sicherheit vor Stromschlägen zu erden. Es wird empfohlen, die Installation von einem Fachmann durchführen zu lassen.
- Installieren Sie den Ventilator in einem Mindestabstand von 2,50 Metern zum Boden oder zu anderen Objekten.

LÜFTERINSTALLATION

- Die Installationsschritte finden Sie am Anfang dieser Bedienungsanleitung.
- Im Paket finden Sie das Material zur Befestigung der Träger an der Decke (Holz und Beton). Dieses Material ist je nach Dachtyp (z. B. abgehängte Decke) nicht geeignet. Lassen Sie sich von einem Fachmann beraten und verwenden Sie die Befestigungsmittel, die Ihnen am besten geeignet erscheinen.

EINBAU DER BATTERIE(N)

- Dieses Gerät benötigt zwei 1,5-V-AAA-Batterien.
- Achtung: Berühren Sie beim Umgang mit Batterien nicht beide Pole gleichzeitig, da dies zu einer Teilentladung der gespeicherten Energie führt und somit die Lebensdauer beeinträchtigt.
- Entfernen Sie die Abdeckung des Batteriefachs.
- Prüfen Sie, ob die Kunststoffabdeckung, die die Batterie schützt, entfernt wurde (einige Batterien werden mit einer Schutzabdeckung verkauft).
- Legen Sie die Batterie unter Beachtung der Polarität in das Batteriefach ein.
- Bringen Sie die Abdeckung des Batteriefachs wieder an.
- Es ist unbedingt erforderlich, dass die Batterien immer vom gleichen Typ sind und die gleiche Ladung haben. Mischen Sie niemals Alkali-Batterien mit Kohle-Zink-Batterien und/oder wiederaufladbaren Batterien.
- Nicht wiederaufladbare Batterien dürfen nicht wieder aufgeladen werden.
- Laden Sie Akkus NICHT auf, während sie sich noch im Gerät befinden, da dies zu einer internen Gas- oder Wärmeentwicklung führen kann, die eine Explosion oder möglicherweise einen Brand zur Folge haben kann, der schwere Verletzungen oder Sachschäden verursachen kann.
- Um die Batterielebensdauer zu verlängern, sollten die Batterien entfernt werden, wenn das Gerät nicht benutzt wird und voraussichtlich nicht über einen längeren Zeitraum verwendet wird.

GEBRAUCHSANWEISUNG

VERWENDEN

- Starten Sie das Gerät durch Drücken der gewünschten Geschwindigkeitstaste.

TIMER-FUNKTION

- Sie können die Betriebszeit des Geräts steuern.
- Um eine Betriebszeit zu programmieren, drücken Sie die Timer-Taste. Die Kontrollleuchten leuchten dann von 1 bis 6 auf und zeigen die Anzahl der programmierten

Stunden an. Sie können 1, 2, 3, 4, 6 oder 8 Stunden programmieren.

- Um das Timerprogramm abzubrechen, drücken Sie die Timertaste ein weiteres Mal; die Abbrucharzeige leuchtet dann auf.
- Nach Ablauf der eingestellten Zeit schaltet sich das Gerät automatisch ab.

NATURWINDMODUS

- Drücken Sie die Taste für den natürlichen Windmodus, um den Luftstrom in den natürlichen Windmodus umzuschalten.
- Dieser Modus ist so konzipiert, dass er ein Gefühl von Brise vermittelt, indem die Geschwindigkeit erhöht und verringert wird.

NACHTMODUS

- Drücken Sie die Taste „Nachtmodus“, um die Lichtfunktion in den Nachtmodus zu schalten.
- In diesem Modus wird die Lichthelligkeit auf 10 % reduziert und die Farbe der Temperatur wird auf einen neutralen Wert eingestellt.

DREHRICHTUNGSÄNDERUNG

- Das Gerät verfügt über einen Drehrichtungsknopf, mit dem die Drehrichtung der Klingen geändert werden kann.

SOMMERFUNKTION

- Die Flügel drehen sich gegen den Uhrzeigersinn. Die Bewegung der Flügel erzeugt eine sanfte Brise, die hohe Umgebungstemperaturen reduziert und ein angenehmes Frischegefühl vermittelt.

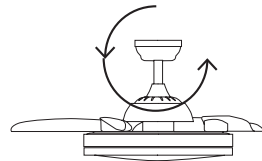

FUNKTION WINTER

- Die Flügel drehen sich im Uhrzeigersinn. Auf diese Weise drückt der Ventilator die heiße Luft, die sich an der Decke des Zimmers angesammelt hat, nach unten, gleicht die Temperatur des Raumes aus und schafft ein angenehmes Klima.

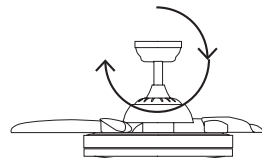

LICHTFUNKTION

- Drücken Sie den Lichtknopf, um das Licht einzuschalten.
- Die Helligkeit des Lichts kann stufenlos durch Drücken der Tasten zum Erhöhen oder Verringern der Lichthelligkeit angepasst werden.
- Farbtemperatur des Lichts kann durch Drücken der Tasten zum Erhöhen oder Verringern der Farbtemperatur schrittweise verändert werden.
- Farbtemperatur durch Drücken der Farbtemperaturtaste auf warmes, neutrales und weißes Licht umzustellen .

WICHTIG: Dauert es beim Ein- und Ausschalten der Lampe länger als 10 Sekunden, bis sie wieder angeht, bleibt die Farbe gleich . Dauert es weniger als 10 Sekunden, ändert sich die Lichtfarbe .

WENN SIE DIE VERWENDUNG DES GERÄTS BEEENDET HABEN

- Halten Sie das Gerät an, indem Sie die Ein-/Ausschalttaste drücken.

REINIGUNG

- Trennen Sie das Gerät vom Stromnetz und lassen Sie es abkühlen, bevor Sie mit der Reinigung beginnen. Reinigen Sie das Gerät mit einem feuchten Tuch, das Sie mit ein paar Tropfen Spülmittel getränkt haben, und trocknen Sie es anschließend ab.
- Verwenden Sie zur Reinigung des Geräts keine Lösungsmittel oder Produkte mit einem sauren oder basischen pH-Faktor wie Bleichmittel oder Scheuermittel. Tauchen Sie das Gerät nicht in Wasser oder andere Flüssigkeiten ein, und halten Sie es nicht unter den Wasserhahn.

SERVICE

- Bei unsachgemäßem Gebrauch oder Nichtbeachtung der Gebrauchsanweisung erlischt die Garantie und die Haftung des Herstellers.

ANOMALIEN UND REPARATUR

- Bringen Sie das Gerät zu einem autorisierten technischen Kundendienst, wenn Probleme auftreten. Versuchen Sie nicht, das Gerät ohne Hilfe zu zerlegen oder zu reparieren, da dies gefährlich sein kann.

FÜR EU-PRODUKTVERSIONEN UND/ODER FÜR DEN FALL, DASS ES IN IHREM LAND VERLANGT WIRD: ÖKOLOGIE UND WIEDERVERWERTBARKEIT DES PRODUKTS

- Die Materialien, aus denen die Verpackung dieses Geräts besteht, sind in ein Sammel-, Klassifizierungs- und Recyclingsystem eingebunden. Wenn Sie sie entsorgen möchten,

verwenden Sie bitte die entsprechenden öffentlichen Behälter für die jeweilige Materialart.

- Das Produkt enthält keine Konzentrationen von Substanzen, die als umweltschädlich angesehen werden könnten.



Dieses Symbol bedeutet, dass Sie das Produkt nach Ablauf seiner Lebensdauer bei einer autorisierten Sammelstelle für Elektro- und Elektronik-Altgeräte (WEEE) abgeben müssen, wenn Sie es entsorgen möchten.



Dieses Symbol bedeutet, dass das Produkt möglicherweise eine oder mehrere Batterien enthält; der Benutzer muss diese entfernen, bevor er das Produkt entsorgt. Denken Sie daran, dass Batterien in ordnungsgemäß zugelassenen Behältern entsorgt werden müssen. Werfen Sie sie nicht ins Feuer.

- Dieses Gerät entspricht der Richtlinie 2014/35/EU über Niederspannung, der Richtlinie 2014/30/EU über elektromagnetische Verträglichkeit, der Richtlinie 2011/65/EU zur Beschränkung der Verwendung bestimmter gefährlicher Stoffe in Elektro- und Elektronikgeräten und der Richtlinie 2009/125/EG über die Anforderungen an die umweltgerechte Gestaltung energieverbrauchsrelevanter Produkte.
- Die folgenden Informationen beschreiben die Funktionen im Zusammenhang mit dem Ökodesign:

MODELL	Brizy bright Rattan Brizy bright Rattan Sand
Maximaler Ventilator-Durchsatz (F)	123,1 m ³ /min
Leistungsaufnahme Lüfter (P)	31,0 W
Servicewert (SV): (gemäß IEC 60879:2019)	4,0 (m ³ /min)/W
Stromverbrauch im Standby-Modus (P) _{SB}	0,34 W
Schalleistungspegel des Ventilators (L) _{WA}	45 dB(A)
Maximale Luftgeschwindigkeit (c)	3,1 m/s
Saisonaler Stromverbrauch (Q)	11 kWh/a
Kontaktangaben	Engineering and Technology for Life, S.L., Avda. Barcelona, s/n, Oliana, 25790, Spain

WENTYLATOR SUFITOWY**BRIZY BRIGHT RATTAN (Ver II)****BRIZY BRIGHT RATTAN SAND**

Szanowny Kliencie,

Dziękujemy za wybór produktu marki MELLERWARE.

Dzięki technologii, konstrukcji i działaniu, a także temu, że spełnia on najsurowsze normy jakościowe, można zagwarantować w pełni satysfakcjonujące użytkowanie i długą żywotność produktu.

**WSKAZÓWKI I OSTRZEŻENIA
DOTYCZĄCE BEZPIECZEŃSTWA**

- Przed uruchomieniem urządzenia należy uważnie przeczytać niniejszą instrukcję i zachować ją do wykorzystania w przyszłości. Nieprzestrzeganie tych instrukcji może doprowadzić do wypadku.
- To urządzenie może być używane przez dzieci w wieku od 8 lat oraz osoby o ograniczonej sprawności fizycznej, sensorycznej lub umysłowej, a także osoby nieposiadające odpowiedniego doświadczenia i wiedzy, pod warunkiem, że będą one nadzorowane lub poinstruowane w zakresie bezpiecznego korzystania z urządzenia i zrozumieją związane z tym zagrożenia. Dzieci nie powinny bawić się urządzeniem. Czyszczenie i konserwacja urządzenia przez użytkownika nie powinny być wykonywane przez dzieci bez nadzoru.
- Przed przystąpieniem do prac instalacyjnych, montażowych, demontażowych, konserwacyjnych lub czyszczących należy odłączyć zasilanie, aby uniknąć obrażeń ciała.
- Zainstaluj urządzenie zgodnie z krajowymi przepisami dotyczącymi instalacji elektrycznych.
- Urządzenia umożliwiające rozłączanie muszą być zamontowane w instalacji elektrycznej zgodnie z obowiązującymi przepisami dotyczącymi okablowania.
- Montaż układu zawieszenia może wykonać producent, jego agent serwisowy lub osoba posiadająca odpowiednie kwalifikacje.
- Waga urządzenia wynosi: 5,70 kg
- Środki mocujące do sufitu, takie jak haki lub inne urządzenia, powinny być zamocowane z wystarczającą wytrzymałością, aby utrzymać ciężar 4-krotnie większy od ciężaru wentylatora sufitowego, tj.: co najmniej 22,80 kg
- Wymianę podzespołów układu zawieszenia bezpieczeństwa może wykonać producent, jego agent serwisowy lub osoba posiadająca odpowiednie kwalifikacje.
- Wentylator należy zamontować tak, aby łopatki znajdowały się na wysokości co najmniej 2,3 m nad podłogą, a najdalsza krawędź łopatek wentylatora powinna być odsunięta od ściany o co najmniej 0,5 m (po rozciągnięciu).
- Instrukcje dotyczące instalacji, cyklu konserwacji i metody konserwacji można znaleźć w instrukcji obsługi .

- Produkt ten zawiera źródło światła o klasie efektywności energetycznej E.
- Źródło światła zastosowane w tej oprawie oświetleniowej może być wymienione wyłącznie przez producenta, jego przedstawiciela serwisowego lub inną wykwalifikowaną osobę.
- **OSTRZEŻENIE:** W przypadku zaobserwowania nietypowego ruchu oscylacyjnego należy natychmiast zaprzestać używania wentylatora sufitowego i skontaktować się z producentem, jego przedstawicielem serwisowym lub odpowiednio wykwalifikowaną osobą.
- To urządzenie jest przeznaczone wyłącznie do użytku domowego, nie do użytku profesjonalnego ani przemysłowego.
- Nie dotykaj żadnych ruchomych części urządzenia, gdy jest ono włączone.
- Nie należy wpatrywać się w źródło światła.

UŻYTKOWANIE I PIELĘGNACJA

- Nie używaj urządzenia, jeśli akcesoria nie są prawidłowo podłączone.
- Nie używaj urządzenia, jeśli przycisk włączania/wyłączania nie działa.
- Przed przystąpieniem do jakichkolwiek czynności czyszczących należy koniecznie zatrzymać urządzenie.
- Utrzymuj urządzenie w dobrym stanie. Sprawdź, czy części ruchome nie są źle ustawione lub zablokowane, czy nie ma uszkodzonych części ani innych uszkodzeń, które mogłyby wpłynąć na prawidłowe działanie urządzenia.

OPIS

- A Podpora sufitowa
- B Główna część
- C Osłona wspornika sufitowego
- D Rury zawieszeniowe
- E Osłona ciała
- F Światło
- G Zdalne sterowanie
- H Odbiornik zdalnego sterowania
- I Obsługa zdalnego sterowania
- J Ozdoba

ZDALNE STEROWANIE

- K Przycisk zwiększania prędkości wentylatora
 - L Przycisk włączania/wyłączania wentylatora
 - M Przycisk zmniejszania prędkości wentylatora
 - N Przycisk zwiększania temperatury barwowej
 - O Przycisk zmniejszania temperatury barwowej P Przycisk kierunku obrotu
 - Q Przycisk zwiększania jasności światła
 - R Przycisk zmniejszania jasności światła
 - S Przycisk zmiany temperatury barwowej światła T Przycisk trybu nocnego
 - U Przycisk trybu naturalnego wiatru
 - V Przycisk timera
 - W Przycisk włączania/wyłączania światła
 - X Wskaźniki ustawień prędkości/timera
- Jeżeli Twój model urządzenia nie posiada akcesoriów opisanych powyżej, możesz je nabyć osobno w Dziale Pomocy Technicznej lub na stronie internetowej www.taurus-home.com

INSTALACJA

- Pamiętaj o usunięciu całego materiału opakowaniowego z wnętrza urządzenia.
- Przed rozpoczęciem jakichkolwiek czynności instalacyjnych lub montażowych należy upewnić się, że urządzenie jest odłączone od sieci.
- Wymij silnik z opakowania. Aby uniknąć uszkodzenia powierzchni obudowy, zamontuj silnik na miękkiej powierzchni.
- Aby uniknąć porażenia prądem elektrycznym, należy upewnić się, że zasilanie zostało wcześniej odłączone.

- Instalację elektryczną należy wykonać zgodnie z obowiązującymi przepisami, uziemiacz wentylator w celu zabezpieczenia przed porażeniem prądem. Zaleca się, aby instalację wykonał fachowiec.
- Zainstaluj wentylator w odległości co najmniej 2,50 metra od podłoża lub innych obiektów.

MONTAŻ WENTYLATORA

- Zobacz kroki instalacji zamieszczone na początku niniejszej instrukcji obsługi.
- W opakowaniu znajdziesz materiały do mocowania wspornika do sufitu (drewno i beton). Materiał ten nie nadaje się do konkretnego rodzaju dachu (suffit podwieszany). Zapytaj fachowca i użyj elementów mocujących, które uważasz za najodpowiedniejsze.

INSTALACJA BATERII/AKUMULATORÓW

- To urządzenie wykorzystuje parę baterii 1,5 V typu AAA.
- Uwaga: Podczas pracy z bateriami nie należy dotykać obu biegunów jednocześnie, gdyż może to spowodować częściowe rozładowanie zgromadzonej energii, co wpłynie negatywnie na ich żywotność.
- Zdejmij pokrywę komory baterii.
- Sprawdź, czy plastikowa osłona zabezpieczająca baterię została usunięta (niektóre baterie sprzedawane są z osłoną ochronną)
- Umieść baterię w komorze, zwracając uwagę na prawidłową biegunowość.
- Załóż pokrywę komory baterii.
- Ważne jest, aby baterie zawsze były tego samego rodzaju i miały ten sam poziom naładowania. Nigdy nie należy mieszać baterii alkalicznych z bateriami węglowocynkowymi i/lub akumulatorami.
- Nie należy ładować baterii, których nie można ponownie naładować.
- NIE ładować akumulatorów, gdy znajdują się one jeszcze w urządzeniu, gdyż może to spowodować wydzielanie się gazu lub ciepła, co może skutkować wybuchem lub pożarem, mogącym spowodować poważne obrażenia ciała lub uszkodzenie mienia.
- Aby wydłużyć żywotność baterii, wyjmuj baterie, gdy urządzenie nie jest używane i nie będzie używane przez dłuższy czas.

INSTRUKCJA UŻYCIA

UŻYWAĆ

- Uruchom urządzenie naciskając przycisk żądanej prędkości.

FUNKCJA TIMERA

- Możesz kontrolować czas działania urządzenia.
- Aby zaprogramować czas pracy, naciśnij przycisk timera, a kontrolki zaświecą się od 1 do 6, wskazując liczbę zaprogramowanych godzin. Możesz zaprogramować 1, 2, 3, 4, 6 lub 8 godzin.
- Aby anulować program timera, naciśnij przycisk timera jeszcze raz, a kontrolka anulowania zaświeci się.
- Po upływie wybranego czasu urządzenie zatrzyma się automatycznie.

TRYB NATURALNEGO WIATRU

- Naciśnij przycisk trybu wiatru naturalnego, aby zmienić przepływ powietrza na tryb wiatru naturalnego.
- Tryb ten ma na celu zapewnienie wrażenia lekkiego wiatru o zwiększającej się i zmniejszającej prędkości.

TRYB NOCNY

- Naciśnij tryb nocny, aby zmienić funkcję oświetlenia na tryb nocny.
- W tym trybie jasność światła jest zmniejszona do 10%, a kolor temperatura zostaje zmieniona na neutralną.

ZMIANA KIERUNKU OBROTU

- Urządzenie posiada przycisk kierunku obrotu umożliwiający zmianę kierunku obrotu łopatek.

FUNKCJA LETNIA

- Łopatki obracają się w kierunku przeciwnym do ruchu wskazówek zegara. Ruch łopatek generuje delikatną bryzę, która obniża wysoką temperaturę otoczenia i zapewnia przyjemne uczucie świeżości.

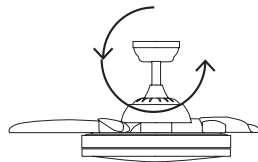

FUNKCJA ZIMOWA

- Łopatki obracają się zgodnie z ruchem wskazówek zegara. W ten sposób wentylator wypycha gorące powietrze nagromadzone na suficie pomieszczenia w dół, wyrównując temperaturę w pomieszczeniu i tworząc przytulny klimat.

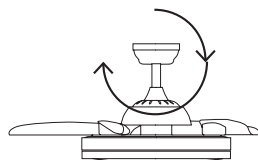

FUNKCJA ŚWIATŁA

- Naciśnij przycisk światła, aby włączyć światło.
- Możliwa jest płynna regulacja jasności światła poprzez naciskanie przycisków zwiększania lub zmniejszania jasności światła.
- Możliwa jest stopniowa zmiana temperatury barwowej światła poprzez naciskanie przycisków zwiększania lub zmniejszania temperatury barwowej światła .
- Możliwa jest również zmiana temperatury barwowej na światło ciepłe, neutralne i białe poprzez naciśnięcie przycisku temperatury barwowej .

WAŻNE: Jeśli po włączeniu i wyłączeniu światła zajmie to więcej niż 10 sekund, kolor pozostanie ten sam. Jeśli zajmie to mniej niż 10 sekund, kolor światła ulegnie zmianie.

PO ZAKOŃCZENIU KORZYSTANIA Z URZĄDZENIA

- Zatrzymać urządzenie, naciskając przycisk włączania/wyłączania.

CZYSZCZENIE

- Przed rozpoczęciem czyszczenia proszę odłączyć urządzenie od zasilania i odczekać, aż ostygnie. Urządzenie należy czyścić wilgotną szmatką nasączoną kilkoma kroplami detergentu, a następnie wysuszyć.
- Do czyszczenia urządzenia nie należy używać rozpuszczalników ani produktów o kwaśnym lub zasadowym pH, takich jak wybielacze lub produkty ściernie. Nie należy zanurzać urządzenia w wodzie lub innym płynie ani wkładać go pod kran.

SERWIS

- Jakikolwiek niewłaściwe użycie lub nieprzestrzeganie instrukcji obsługi powoduje unieważnienie gwarancji i odpowiedzialności producenta.

NIEPRAWIDŁOŚCI I NAPRAWA

- W razie problemów z urządzeniem należy zwrócić się do autoryzowanego serwisu technicznego. Proszę nie próbować demontować lub naprawiać urządzenia bez pomocy, ponieważ może to być niebezpieczne.

DLA WERSJI PRODUKTÓW EU I/LUB W PRZYPADKU, GDY JEST TO WYMAGANE W PAŃSTWA KRAJU: EKOLOGIA I MOŻLIWOŚĆ RECYKLINGU PRODUKTU

- Materiały, z których składa się opakowanie tego urządzenia, są objęte systemem zbiórki, klasyfikacji i recyklingu. Jeśli chcą się Państwo ich pozbyć, należy użyć odpowiednich pojemników publicznych dla każdego rodzaju materiału.

- Produkt nie zawiera stężenia substancji, które można by uznać za szkodliwe dla środowiska.



Symbol ten oznacza, że w przypadku, gdy chcą Państwo pozbyć się produktu po zakończeniu jego okresu użytkowania, należy oddać go do autoryzowanego punktu selektywnej zbiórki zużytego sprzętu elektrycznego i elektronicznego (WEEE).



Ten symbol oznacza, że produkt może zawierać baterię lub baterie; użytkownik musi je wyjąć przed utylizacją produktu. Proszę pamiętać, że baterie muszą być wyrzucane do odpowiednich pojemników. Proszę nie wrzucać ich do ognia.

- To urządzenie jest zgodne z dyrektywą 2014/35/UE w sprawie niskiego napięcia, dyrektywą 2014/30/UE w sprawie kompatybilności elektromagnetycznej, dyrektywą 2011/65/UE w sprawie ograniczenia stosowania niektórych niebezpiecznych substancji w sprzęcie elektrycznym i elektronicznym oraz dyrektywą 2009/125/WE w sprawie wymogów dotyczących ekoprojektu dla produktów związanych z energią.
- Poniższe informacje szczegółowo opisują funkcje związane z ekoprojektem:

MODEL	Brizy bright Rattan Brizy bright Rattan Sand
Maksymalne natężenie przepływu wentylatora (F)	123,1 m ³ / min
Wejście zasilania wentylatora (P)	31,0 W
Wartość usługi (SV): (zgodnie z normą IEC 60879:2019)	4,0 (m ³ / min)/W
Pobór mocy w trybie gotowości (P) _{SB}	0,34 W
Poziom mocy akustycznej wentylatora (L) _{WA}	45 dB(A)
Maksymalna prędkość powietrza (c)	3,1 m/s
Sezonowe zużycie energii elektrycznej (Q)	11 kWh/rok
Dane kontaktowe	Engineering and Technology for Life, S.L., Avda. Barcelona, s/n, Oliana, 25790, Spain

**ТАВАНЕН ВЕНТИЛАТОР
BRIZY BRIGHT RATTAN (Ver II)
BRIZY BRIGHT RATTAN SAND**

Уважаеми клиенте,

Много Ви благодарим, че избрахте да закупите продукт на марката MELLERWARE.

Благодарение на своята технология, дизайн и работа, както и на факта, че надвишава най-строгите стандарти за качество, може да се гарантира напълно задоволителна употреба и дълъг живот на продукта.

СЪВЕТИ И ПРЕДУПРЕЖДЕНИЯ ЗА БЕЗОПАСНОСТ

- Прочетете внимателно тези инструкции, преди да включите уреда, и ги запазете за бъдещи справки. Неспазването на тези инструкции може да доведе до инцидент.
- Този уред може да се използва от деца на възраст над 8 години и лица с намалени физически, сензорни или умствени способности или без опит и знания, ако са под наблюдение или са инструктирани относно безопасната употреба на уреда и разбират свързаните с него опасности. Децата не трябва да си играят с уреда. Почистването и поддръжката от потребителя не трябва да се извършват от деца без наблюдение.
- Изключвайте захранването преди монтаж, монтаж, демонтаж, поддръжка или почистване, за да избегнете наранявания.
- Инсталирайте уреда в съответствие с националните разпоредби за окабеляване.
- Средства за изключване трябва да бъдат вградени във фиксираното окабеляване в съответствие с правилата за окабеляване.
- Монтажът на системата за окачване се извършва от производителя, неговия сервизен агент или подходящо квалифицирани лица.
- Теглото на уреда е: 5,70 кг
- Средствата за закрепване към тавана, като например куки или други устройства, трябва да бъдат закрепени с достатъчна здравина, за да издържат 4 пъти теглото на таванния вентилатор, а именно: най-малко 22,80 кг
- Подмяната на части от устройството за обезопасително окачване се извършва от производителя, неговия сервизен агент или подходящо квалифицирани лица.
- Вентилаторът трябва да се монтира така, че лопатките му да са на повече от 2,3 м над пода, а най-външният ръб на лопатките му да е на разстояние най-малко 0,5 м от стената (в опънато състояние).
- Вижте инструкциите за монтаж, цикъла на поддръжка и метода на поддръжка в ръководството с инструкции .

- Този продукт съдържа източник на светлина с енергийна ефективност клас E.
- Светлинният източник, съдържащ се в този осветител, трябва да се подменя само от производителя, негов сервизен агент или подобно квалифицирано лице.
- **ПРЕДУПРЕЖДЕНИЕ:** Ако наблюдавате необичайно трептящо движение, незабавно спрете употребата на таванния вентилатор и се свържете с производителя, неговия сервизен агент или подходящо квалифицирани лица.
- Този уред е само за домашна употреба, не е за професионална или промишлена употреба.
- Не докосвайте никоя от движещите се части на уреда, докато той работи.
- Не се взирайте в работещия източник на светлина.

УПОТРЕБА И ГРИЖИ

- Не използвайте устройството, ако аксесоарите му не са правилно прикрепени.
- Не използвайте уреда, ако бутонът за включване/изключване не работи.
- Уверете се, че сте спрели уреда, преди да извършите каквато и да е операция по почистване.
- Поддържайте устройството в добро състояние. Проверявайте дали движещите се части не са разместени или заседнали, дали няма счупени части или други проблеми, които биха могли да повлияят на правилното функциониране на уреда.

ОПИСАНИЕ

- A Опора на тавана
- B Основно тяло
- C Капак за опора на тавана
- D Окачващи тръби
- E Капак на тялото
- F Светлина
- G Дистанционно управление
- H Приемник за дистанционно управление
- I Поддръжка на дистанционно управление
- J Декоративна облицовка

ДИСТАНЦИОННО УПРАВЛЕНИЕ

- K Бутон за увеличаване на скоростта на вентилатора
 - L Бутон за ВКЛ./ИЗКЛ. на вентилатора
 - M Бутон за намаляване на скоростта на вентилатора
 - N Бутон за увеличаване на цветната температура
 - O Цветната температура
 - P Бутон за посока на въртене
 - Q Бутон за увеличаване на яркостта на светлината
 - R Бутон за намаляване на яркостта на светлината
 - S Бутон за осветление на цветната температура
 - T Бутон за нощен режим
 - U Бутон за режим на естествен вятър
 - V Бутон за таймер
 - W Бутон за включване/изключване на светлината
 - X Индикатори за настройка на скоростта/таймера
- Ако вашият модел устройство не разполага с описаните по-горе аксесоари, те могат да бъдат закупени отделно от отдела за техническа помощ или от уебсайта www.aurus-home.com

ИНСТАЛАЦИЯ

- Не забравяйте да отстраните всички опаковъчни материали от вътрешността на устройството.
- Уверете се, че устройството е изключено от електрическата мрежа, преди да започнете каквато и да е операция по монтаж или монтаж.
- Извадете двигателя от опаковката. За да избегнете повреда на повърхностите на корпуса, монтирайте двигателя върху мека повърхност.
- За да избегнете токов удар, уверете се, че захранването е било предварително изключено.

- Електрическата инсталация трябва да се извърши в съответствие с действащите разпоредби, като вентилаторът се заземи като предпазна мярка срещу евентуални токови удари. Препоръчително е инсталацията да се извърши от професионалист.
- Монтирайте вентилатора на минимално разстояние от 2,50 метра от земята или други предмети.

МОНТАЖ НА ВЕНТИЛАТОР

- Вижте стъпките за монтаж в началото на това ръководство с инструкции.
- В опаковката ще намерите материала за закрепване на опората към тавана (дърво и бетон). Този материал не е подходящ за различни видове покриви (окачен таван). Попитайте професионалист и използвайте средствата за закрепване, които смятате за най-подходящи.

ИНСТАЛИРАНЕ НА БАТЕРИЯТА/ИТЕ

- Този уред използва чифт батерии 1,5V AAA.
- Внимание: По време на работа с батерии, не докосвайте двата полюса едновременно, тъй като това ще предизвика частично разреждане на натрупаната енергия и по този начин ще повлияе на дълготрайността им.
- Отстранете капака на отделението за батерии.
- Проверете дали пластмасовото покритие, което предпазва батерията, е премахнато (някои батерии се продават със защитно покритие)
- Поставете батерията в нейното отделение, спазвайки полярността.
- Поставете обратно капака на отделението за батерии.
- Важно е батериите винаги да са от един и същи вид и с еднакъв заряд. Никога не смесвайте алкални батерии с цинково-карбонови и/или презареждащи се.
- Непрезареждащите се батерии не са предназначени за презареждане.
- НЕ зареждайте акумулаторни батерии, докато те все още са в уреда, тъй като това може да причини вътрешно отделяне на газ или топлина, което да доведе до експлозия или евентуално пожар, който може да причини сериозни наранявания или материални щети.
- За да запазите живота на батерията, изваждайте батериите, когато не се използва и не се очаква да се използва за продължителни периоди от време.

ИНСТРУКЦИИ ЗА УПОТРЕБА

ИЗПОЛЗВАНЕ

- Стартирайте устройството, като натиснете бутона за желаната скорост.

ФУНКЦИЯ НА ТАЙМЕРА

- Можете да контролирате времето за работа на устройството.
- За да програмирате време за работа, натиснете бутона на таймера и светлинните индикатори ще светнат от 1 до 6, показвайки броя на програмираните часове. Можете да програмирате 1 час, 2 часа, 3 часа, 4 часа, 6 часа или 8 часа.
- За да отмените програмата на таймера, натиснете бутона на таймера още веднъж и индикаторът за отмяна ще светне.
- След като изтече избраното време, устройството ще спре автоматично.

РЕЖИМ НА ЕСТЕСТВЕН ВЯТЪР

- Натиснете бутона за режим на естествен вятър, за да промените въздушния поток на режим на естествен вятър.
- Този режим е проектиран да осигури усещане за бриз, увеличавайки и намалявайки скоростта.

НОЩЕН РЕЖИМ

- Натиснете нощния режим, за да промените функцията на осветлението на нощен режим.
- В този режим яркостта на светлината се намалява до 10%, а цветът... температурата се променя на неутрална.

ПРОМЯНА НА ПОСОКАТА НА ВЪРТЕНЕ

- Устройството има бутон за посока на въртене, който позволява промяна на посоката на въртене на лопатките.

ЛЯТНА ФУНКЦИЯ

- Лопатките се въртят обратно на часовниковата стрелка. Движението на лопатките генерира мек бриз, който намалява високите температури на околната среда и осигурява приятно усещане за свежест.

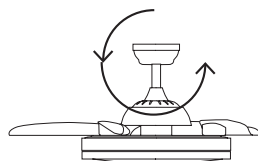

ЗИМНА ФУНКЦИЯ

- Остриетата се въртят по посока на часовниковата стрелка. По този начин вентилаторът изтласква горещия въздух, натрупан на тавана на стаята, надолу, като балансира температурата в стаята и създава уютен климат.

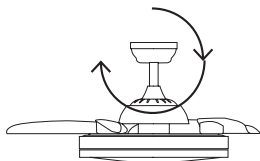

ФУНКЦИИ НА СВЕТЛИНАТА

- Натиснете бутона за осветление, за да включите светлината.
- Възможно е постепенно да регулирате яркостта на светлината чрез натискане на бутоните за увеличаване или намаляване на яркостта на светлината.
- Възможно е постепенно да промените цветната температура на светлината чрез натискане на бутоните за увеличаване или намаляване на цветната температура на светлината.
- Възможно е също така да промените цветната температура на топла, неутрална и бяла светлина чрез натискане на бутона за цветна температура.

ВАЖНО: При включване и изключване на светлината, ако повторното включване отнеме повече от 10 секунди, цветът ще остане същият. Ако отнеме по-малко от 10 секунди, цветът на светлината ще се промени.

КОГАТО ПРИКЛЮЧИТЕ С ИЗПОЛЗВАНЕТО НА УРЕДА

- Спрете устройството, като натиснете бутона за включване/изключване.

ПОЧИСТВАНЕ

- Изключете устройството от електрическата мрежа и го оставете да изстине, преди да започнете почистване. Почистете уреда с влажна кърпа, напоена с няколко капки почистващ препарат, и след това го подсушете.
- Не използвайте разтворители или продукти с киселинен или основен pH фактор, като белина, или абразивни продукти за почистване на устройството. Не потапяйте устройството във вода или друга течност и не го поставяйте под чешмата.

SERVICE

- Всяка неправилна употреба или неспазване на инструкциите за употреба води до отпадане на гаранцията и отговорността на производителя.

АНОМАЛИИ И РЕМОТ

- При възникване на проблеми отнесете уреда в оторизиран сервиз за техническа поддръжка. Не се опитвайте да разглобявате или ремонтирате без помощ, тъй като това може да бъде опасно.

ЗА ВЕРСИИТЕ НА ПРОДУКТА ЗА ЕС И/ИЛИ В СЛУЧАЙ, ЧЕ ТОВА СЕ ИЗИСКВА ВЪВ ВАШАТА СТРАНА: ЕКОЛОГИЧНОСТ И РЕЦИКЛИРУЕМОСТ НА ПРОДУКТА

- Материалите, от които се състои опаковката на този уред, са включени в системата за събиране, класифициране и рециклиране. Ако желаете да ги изхвърлите, използвайте подходящите обществени контейнери за всеки вид материал.
- Продуктът не съдържа концентрации на вещества, които биха могли да се считат за вредни за околната среда.



Този символ означава, че в случай че желаете да изхвърлите продукта след изтичане на експлоатационния му срок, трябва да го предадете на оторизиран агент за селективно събиране на

отпадъци от електрическо и електронно оборудване (ОЕЕО).



Този символ означава, че продуктът може да съдържа батерия или батерии; потребителят трябва да ги извади, преди да изхвърли продукта. Не забравяйте, че батериите трябва да се изхвърлят в

надлежащо разрешени контейнери. Не ги изхвърляйте в огън.

- Този уред е в съответствие с Директива 2014/35/ЕС относно ниското напрежение, Директива 2014/30/ЕС относно електромагнитната съвместимост, Директива 2011/65/ЕС относно ограниченията за използването на определени опасни вещества в електрическото и електронното оборудване и Директива 2009/125/ЕО относно изискванията за екодизайн към продукти, свързани с енергопотреблението.
- Следващата информация съдържа подробности за функциите, свързани с екодизайна:

МОДЕЛ	Brizy bright Rattan Brizy bright Rattan Sand
Максимален дебит на вентилатора (F)	123,1 м ³ /мин
Входяща мощност на вентилатора (P)	31,0 W
Стойност на услугата (SV): (в съответствие с IEC 60879:2019)	4,0 (м ³ /мин)/Вт
Консумация на енергия в режим на готовност (P) _{SB}	0,34 Вт
Ниво на звукова мощност на вентилатора (L) _{WA}	45 dB(A)
Максимална скорост на въздуха (c)	3,1 м/с
Сезонно потребление на електроенергия (Q)	11 kWh/год.
Данни за контакт	Engineering and Technology for Life, S.L., Avda. Barcelona, s/n, Oliana, 25790, Spain

وظيفة الشتاء

- تدور الشفرات في اتجاه عقارب الساعة، وبهذه الطريقة، ويهذه الطريقة، تدفع المروحة الهواء الساخن المتراكم على سقف الغرفة إلى الأسفل، مما يعمل على موازنة درجة حرارة الغرفة وخلق مناخ دافئ.

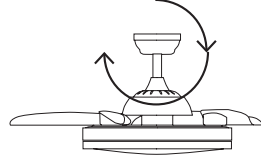

يشير هذا الرمز إلى أن المنتج قد يحتوي على بطارية أو بطاريات؛ ويجب على المستخدم إزالتها قبل التخلص من المنتج. تذكر أنه يجب التخلص من البطاريات في حاويات مرخصة. لا تتخلص منها بالقائها في النار.



• يتوافق هذا الجهاز مع التوجيه EU/2014/35 بشأن الجهد المنخفض، والتوجيه EU/2014/30 بشأن التوافق الكهرومغناطيسي، والتوجيه EU/2011/65 بشأن القيود المفروضة على استخدام بعض المواد الخطرة في المعدات الكهربائية والإلكترونية، والتوجيه EC/2009/125 بشأن متطلبات التصميم البيئي للمنتجات المرتبطة بالطاقة.

• تتضمن المعلومات التالية تفاصيل الميزات المتعلقة بالتصميم البيئي:

تمودج	Brizy bright Rattan Brizy bright Rattan Sand
الحد الأقصى لمعدل تدفق المروحة (F)	123.1 م ³ / دقيقة
مدخل طاقة المروحة (P)	31.0 واط
قيمة الخدمة (SV): (وفقًا للمعيار IEC 60879:2019)	4.0 (م ³ /دقيقة)/واط
استهلاك الطاقة في وضع الاستعداد (P _{SB})	0.34 واط
مستوى قوة صوت المروحة (L _{WA})	45 ديسيبل (أ)
أقصى سرعة للهواء (ج)	3.1 م/ث
استهلاك الكهرباء الموسمي (كيلوواط)	11 كيلوواط ساعة/ساعة
تفاصيل الاتصال	Engineering and Technology for Life, S.L., Ava. Barcelona, s/n, Oliana, 25790, Spain

وظيفة الضوء

- اضغط على زر الضوء لتشغيل الضوء.
- من الممكن ضبط سطوع الضوء تدريجيًا عن طريق الضغط على أزرار زيادة أو تقليل سطوع الضوء.
- من الممكن تغيير درجة حرارة لون الضوء تدريجيًا عن طريق الضغط على أزرار زيادة أو تقليل درجة حرارة لون الضوء.
- ومن الممكن أيضًا تغيير درجة حرارة اللون إلى ضوء دافئ ومحايد وأبيض بالضغط على زر درجة حرارة اللون.

عند الانتهاء من استخدام الجهاز

- أوقف الجهاز بالضغط على زر التشغيل/الإيقاف.

تنظيف

- أفضل الجهاز عن التيار الكهربائي واتركه حتى يبرد قبل البدء في أي عملية تنظيف.
- نظف الجهاز بقطعة قماش مبللة بضع قطرات من المنظف ثم جففه.
- لا تستخدم المذيبات أو المنتجات ذات معامل الحموضة الحمضي أو القاعدي مثل المبيض أو المنتجات الكاشطة لتنظيف الجهاز. لا تغمر الجهاز في الماء أو أي سائل آخر أو تضعه تحت الصنبور.

خدمة

- أي سوء استخدام أو عدم اتباع تعليمات الاستخدام يجعل الضمان ومسؤولية الشركة المصنعة باطلة ولاغية.

الشذوذ والإصلاح

- اصطحب الجهاز إلى مركز خدمة الدعم الفني المعتمد في حالة حدوث أي مشكلات. لا تحاول تفكيك الجهاز أو إصلاحه بدون مساعدة، فقد يكون هذا أمرًا خطيرًا.

بالنسبة لإصدارات منتجات الاتحاد الأوروبي و/أو في حالة طلبها في بلدك:

البيئة وقابلية إعادة تدوير المنتج

- يتم تضمين المواد التي تتكون منها عبوة هذا الجهاز في نظام تجميع وتصنيف وإعادة تدوير. إذا كنت ترغب في التخلص منها، فاستخدم الحاويات العامة المناسبة لكل نوع من المواد.
- لا يحتوي المنتج على تركيزات من المواد التي يمكن اعتبارها ضارة بالبيئة.

يعني هذا الرمز أنه في حالة رغبتك في التخلص من المنتج بعد انتهاء عمره الافتراضي، فيجب عليك نقله إلى وكيل نفايات معتمد لجمع النفايات الكهربائية والإلكترونية (WEEE) بشكل انتقائي.



جهاز التحكم عن بعد

زر زيادة سرعة المروحة
L زر تشغيل/إيقاف المروحة
M زر تقليل سرعة المروحة
N زر زيادة درجة حرارة اللون
O زر خفض درجة حرارة اللون
P زر اتجاه الدوران
زر زيادة سطوع الضوء
R زر تقليل سطوع الضوء
S زر إضاءة درجة حرارة اللون
T زر الوضع الليلي
U زر وضع الرياح الطبيعية
V زر المؤقت
W زر تشغيل/إيقاف الضوء
مؤشرات ضبط السرعة/المؤقت

- قم باستبدال غطاء حجرة البطارية.
- من الضروري أن تكون البطاريات من نفس النوع والشحنة. لا تخلط أبدًا البطاريات القلوية مع بطاريات الكربون والزنك أو البطاريات القابلة لإعادة الشحن.
- لا يجوز إعادة شحن البطاريات غير القابلة لإعادة الشحن.
- لا تقم بشحن البطاريات القابلة لإعادة الشحن أثناء وجودها في الجهاز حيث قد يتسبب ذلك في توليد غاز أو حرارة داخلية، مما يؤدي إلى انفجار أو رها حريق يمكن أن يتسبب في إصابة خطيرة أو تلف الممتلكات.
- للحفاظ على عمر البطارية، قم بإزالة البطاريات عندما لا يتم استخدامها، ولا يُتوقع استخدامها لفترات طويلة من الوقت.

تعليمات الاستخدام

يستخدم

- قم بتشغيل الجهاز بالضغط على زر السرعة المطلوبة.

وظيفة المؤقت

- يمكنك التحكم في وقت تشغيل الجهاز.
- لبرمجة وقت التشغيل، اضغط على زر المؤقت، وستضيء مؤشرات الضوء من ١ إلى ٦، موضحة عدد الساعات المبرمجة. يمكنك برمجة ساعة واحدة، ساعتين، ٣ ساعات، ٤ ساعات، ٦ ساعات، أو ٨ ساعات.
- لإلغاء برنامج المؤقت، اضغط على زر المؤقت مرة أخرى وسوف يضيء مؤشر الإلغاء.
- بعد مرور الوقت المحدد، سيتوقف الجهاز تلقائيًا.

وضع الرياح الطبيعية

- اضغط على زر وضع الرياح الطبيعية لتغيير تدفق الهواء إلى وضع الرياح الطبيعية.
- تم تصميم هذا الوضع لتوفير شعور بالنسيم والسرعة المتزايدة والمتناقص.

الوضع الليلي

- اضغط على الوضع الليلي لتغيير وظيفة الإضاءة إلى الوضع الليلي.
- مع هذا الوضع، يتم تقليل سطوع الضوء إلى 10%، وتغير درجة حرارة اللون إلى درجة محايدة.

تغيير اتجاه الدوران

- يحتوي الجهاز على زر للتحكم في اتجاه الدوران مما يسمح بتغيير اتجاه دوران الشفرات.

وظيفة الصيف

- تدور الشفرات عكس اتجاه عقارب الساعة. تعمل حركة الشفرات على توليد نسيم لطيف يقلل من درجات الحرارة المحيطة المرتفعة ويوفر إحساسًا لطيفًا بالانتعاش.

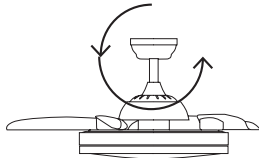

إذا كان طراز جهازك لا يحتوي على الملحقات الموضحة أعلاه، فيمكنك أيضًا شراؤها بشكل منفصل من خدمات المساعدة الفنية أو من موقع الويب www.taurus-home.com

تثبيت

- تأكد من إزالة جميع مواد التغليف من داخل الجهاز.
- تأكد من فصل الجهاز عن مصدر الطاقة الرئيسي قبل البدء في أي عملية تثبيت أو تجميع.
- أخرج المحرك من عبوته. لتجنب إتلاف أسطح الغلاف، ركب المحرك على سطح ناعم.
- لتجنب الصدمة الكهربائية، تأكد من فصل مصدر الطاقة مسبقًا.
- يجب أن يتم التركيب الكهربائي وفقًا للأنظمة المعمول بها، مع توصيل المروحة بالأرضي تحسبًا للصدمة الكهربائية المحتملة. يُنصح بأن يقوم فني متخصص بالتركيب.
- قم بتثبيت المروحة على مسافة لا تقل عن 2.50 متر من الأرض أو الأشياء الأخرى.

تركيب المروحة

- راجع خطوات التثبيت في بداية دليل التعليمات هذا.
- سجد في العبوة مادة تثبيت دعامة السقف (خشب وخرسانة). هذه المادة غير مناسبة لنوع السقف (سقف معلق). استشر فنيًا واستخدم أداة التثبيت التي تراها الأنسب.

تركيب البطارية/البطاريات

- يستخدم هذا الجهاز زوجًا من بطاريات AAA بقوة 1.5 فولت.
- تنبيه: أثناء التعامل مع البطاريات، لا تلمس كلا القطبين في نفس الوقت، لأن هذا سيؤدي إلى تفريغ جزئي للبطارية المخزنة وبالتالي التأثير على طول العمر.
- قم بإزالة غطاء حجرة البطارية.
- تأكد من إزالة الغطاء البلاستيكي الذي يحمي البطارية (يتم بيع بعض البطاريات مع غطاء واقٍ)
- ضع البطارية في مكانها، مع مراعاة القطبية.

مروحة سقف

BRIZY BRIGHT RATTAN (Ver II)

BRIZY BRIGHT RATTAN SAND

امعويليليزيء

ةلاماعل شراء م كرايليتخل اعنتج يرأذك ك MELLERWARE.

نشكركميراجتال

بفضل التكنولوجيا والتصميم والتشغيل وحقيقة أنها تتجاوز أعلى معايير الجودة، يمكن ضمان الاستخدام المرضي الكامل وعمر المنتج الطويل.

نصائح وتحذيرات السلامة

- يجب تركيب المروحة بحيث تكون الشفرات على ارتفاع أكثر من 2.3 متر فوق سطح الأرض، ويجب أن تكون الحافة الخارجية لشفرات المروحة على بعد 0.5 متر على الأقل من الحائط (عند التمدد).
- راجع تعليمات التثبيت ودورة الصيانة وطريقة الصيانة في دليل التعليمات .
- يحتوي هذا المنتج على مصدر ضوء ذو كفاءة طاقة من الفئة E.
- لا يجوز استبدال مصدر الضوء الموجود في هذا المصباح إلا من قبل الشركة المصنعة أو وكيل الخدمة الخاص بها أو شخص مؤهل مماثل.
- تحذير: إذا لاحظت حركة تذبذبية غير عادية، فتوقف فوراً عن استخدام مروحة السقف واتصل بالشركة المصنعة أو وكيل الخدمة أو الأشخاص المؤهلين بشكل مناسب.
- هذا الجهاز مخصص للاستخدام المنزلي فقط، وليس للاستخدام المهني أو الصناعي.
- لا تلمس أيًا من الأجزاء المتحركة للجهاز أثناء تشغيله.
- لا تحدد في مصدر الضوء التشغيلي.

الاستخدام والعناية

- لا تستخدم الجهاز إذا لم يتم تثبيت ملحقاته بشكل صحيح.
- لا تستخدم الجهاز إذا كان زر التشغيل/الإيقاف لا يعمل.
- تأكد من إيقاف تشغيل الجهاز قبل القيام بأي عملية تنظيف.
- حافظ على الجهاز في حالة جيدة. تأكد من سلامة الأجزاء المتحركة من عدم معاذاة أو تشابك، ومن عدم وجود أي أجزاء مكسورة أو أي مشاكل أخرى قد تؤثر على الأداء السليم للجهاز.

وصف

A	دعم السقف
B	الجسم الرئيسي
C	غطاء دعم السقف
D	أنابيب التعليق
E	غطاء الجسم
F	ضوء
G	جهاز التحكم عن بعد
H	جهاز التحكم عن بعد
I	دعم التحكم عن بعد
	زخرفة الزخرفة

- اقرأ هذه التعليمات بعناية قبل تشغيل الجهاز واحتفظ بها للرجوع إليها مستقبلاً. قد يؤدي عدم اتباع هذه التعليمات إلى وقوع حادث.
- لا يُقصد استخدام هذا الجهاز من قبل الأشخاص (بما في ذلك الأطفال) ذوي القدرات البدنية أو الحسية أو العقلية المحدودة، أو الذين يفتقرون إلى الخبرة والمعرفة، ما لم يتم الإشراف عليهم أو إعطاؤهم تعليمات بخصوص الجهاز من قبل شخص مسؤول عن سلامتهم.
- ينبغي مراقبة الأطفال للتأكد من عدم لعبهم بالجهاز.
- قم بفصل الطاقة قبل عملية التركيب أو التجميع أو التفكيك أو الصيانة أو التنظيف لتجنب الإصابة الشخصية.
- قم بتثبيت الجهاز وفقاً للوائح الأسلاك الوطنية.
- يجب أن يتم دمج وسائل الفصل في الأسلاك الثابتة وفقاً لقواعد الأسلاك.
- يجب أن يتم تركيب نظام التعليق من قبل الشركة المصنعة أو وكيل الخدمة التابع لها أو الأشخاص المؤهلين حسب المنهجية.

وزنوه زاكجم 5,70 ن الجه

- متافالخط لمثفقسفي التبيتثال لئاوستبيتثذ يجب يجب تثبيت وسائل التثبيت الخاصة بالتركيب في السقف، مثل الخطافات أو غيرها من الأجهزة، بقوة كافية لتحمل أربعة أضعاف وزن مروحة السقف، أي ما لا يقل عن 22.80 كجم
- ن الأم قيلعتال لماظذ زاهج زاءجأ لدلبتاسم تيجب أن ي بواسطة الشركة المصنعة أو وكيل الخدمة التابع لها أو الأشخاص المؤهلين بشكل مناسب.

ESPAÑOL

GARANTÍA Y ASISTENCIA TÉCNICA

- Este producto goza del reconocimiento y protección de la garantía legal de conformidad con la legislación vigente. Para hacer valer sus derechos o intereses debe acudir a cualquiera de nuestros servicios de asistencia técnica oficiales.

- Podrá encontrar el más cercano accediendo al siguiente enlace web: <http://mellerware.com/>

- También puede solicitar información relacionada poniéndose en contacto con nosotros por el teléfono que aparece al final de este manual.

- Puede descargar este manual de instrucciones y sus actualizaciones en <http://mellerware.com>

ENGLISH

WARRANTY AND TECHNICAL ASSISTANCE

- This product enjoys the recognition and protection of the legal guarantee in accordance with current legislation. To enforce your rights or interests you must go to any of our official technical assistance services.

- You can find the closest one by accessing the following web link: <http://mellerware.com/>

- You can also request related information by contacting us.

- You can download this instruction manual and its updates at <http://mellerware.com/>

FRANÇAIS

GARANTIE ET ASSISTANCE TECHNIQUE

- Ce produit est reconnu et protégé par la garantie établie conformément à la législation en vigueur. Pour faire valoir vos droits ou intérêts, vous devrez vous adresser à l'un de nos services d'assistance technique agréés.

- Pour savoir lequel est le plus proche, vous pouvez accéder au lien suivant : <http://mellerware.com/>

- Vous pouvez aussi nous contacter pour toute information.

- Vous pouvez télécharger ce manuel d'instructions et ses mises à jour sur <http://mellerware.com/>

PORTUGUÊS

GARANTIA E ASSISTÊNCIA TÉCNICA

- Este produto goza do reconhecimento e proteção da garantia legal em conformidade com a legislação em vigor. Para fazer valer os seus direitos ou interesses, deve recorrer sempre aos nossos serviços oficiais de assistência técnica.

- Poderá encontrar o mais próximo de si através do seguinte website: <http://mellerware.com/>

- Também pode solicitar informações relacionadas, pondo-se em contacto conosco.

- Pode fazer o download deste manual de instruções e suas atualizações em <http://mellerware.com/>

ITALIANO

GARAZIA E ASSISTENZA TECNICA

- Questo prodotto possiede il riconoscimento e la protezione della garanzia legale di conformità con la legislazione vigente. Per far valere i suoi diritti o interessi, dovrà rivolgersi a uno qualsiasi dei nostri servizi ufficiali di assistenza tecnica.

- Può trovare il più vicino cliccando sul seguente link: <http://mellerware.com/>

- Inoltre, può richiedere informazioni mettendosi in contatto con noi.

- Può scaricare questo manuale di istruzioni e i suoi aggiornamenti da <http://mellerware.com/>

DEUTSCH

GARANTIE UND TECHNISCHER SERVICE

- Dieses Produkt ist von der gesetzlichen Garantie gemäß der geltenden Gesetzgebung geschützt. Um Ihre Rechte und Interessen geltend zu machen, müssen Sie eines unserer offiziellen Servicezentren aufsuchen.

- Über folgenden Link finden Sie ein Servicezentrum in Ihrer Nähe: <http://mellerware.com/>

- Sie können auch Informationen anfordern, indem Sie sich mit uns in Verbindung setzen.

- Sie können dieses Benutzerhandbuch und seine Aktualisierungen unter <http://mellerware.com/>

POLSKI

ГВАРАНЦЈА I СЕРВИС ТЕХНИЧНИ

- Ten produkt jest uznawany i chroniony prawną gwarancją zgodnie z obowiązującymi przepisami. W celu wyegzekwowania swoich praw lub interesów, należy udać się do dowolnego z naszych oficjalnych usług pomocy technicznej.

- Najbliższy punkt można znaleźć, korzystając z poniższego linku: <http://mellerware.com/>

- Można również poprosić o informacje, kontaktując się z nami.

- Można też pobrać niniejszą instrukcję obsługi i jej aktualizacje na <http://mellerware.com/>

БЪЛГАРСКИ

ГАРАНЦИЯ И ТЕХНИЧЕСКА ПОМОЩ

- Настоящият продукт има законна гаранция, в съответствие с действащото законодателство. За да упражните правата си на потребител следва да се насочите към някой от нашите оторизирани сервиси.

- Най-близкия до Вас сервис можете да откриете на следния линк: <http://mellerware.com/>

- Също така, можете да потърсите информация, свързвайки се с нас (вижте на последната страница на наръчника).

- Наръчника с указания и неговите осъвременявания можете да свалите на следния <http://mellerware.com/>

عرب

الضمان والمساعدة الفنية

يحظى هذا المنتج بالاعتراف والحماية من الضمان القانوني وفقاً للتشريعات النافذة. لطلب حقوقك أو مصالحك يجب عليك مراجعة أي

مركز من مراكزنا لخدمات المساعدة التقنية الرسمية.

يمكنك العثور رول الأقرطن عبر بريق الدلخو إل رابط الموقع

الإح: لامتسب العلامة التجرايا (<http://mellerware.com/>)

كما يمكنك لمطب المعلومات ذات الصطن عبر لريق الاتصلا بريق الهاتف.

ويمكنك تحميل دليل التعليمات هذا وتحديثاته على الموقع

<http://mellerware.com>

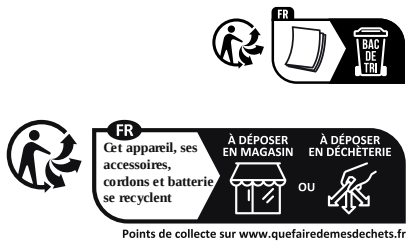

Durban

35 Adrian Road, Windermere
Durban, South Africa, 4001
Tel.: +27 31 303 3465
Fax: +27 31 303 8259

Johannesburg

Unit 25 & 26 San Croy office Park
Die Agora Road, Croydon, 1619
Tel.: +27 11 329 5652
Fax: +27 11 392 1694

creative housewares

20 Tekstiel St, Parrow. Cape Town. 7493, RSA
P.O. Box 6156 Parrow East, 7501, RSA
Tel.: +27 21 931 8117 / Helpline: 086 111 5006
Tel.: +27 63 014 0457
Fax: +27 21 931 4058
www.creativehousewares.co.za

mellerware®

Engineering Technology for life, S.L.
Av. Barcelona s/n
25790, Oliana - Lleida - Spain
www.mellerware.com