

mellerware®

Juicy

Juicer

Exprimidor

Presse-agrumes

Espremedor de citrinos

Zitruspresse

Spremiagrumi

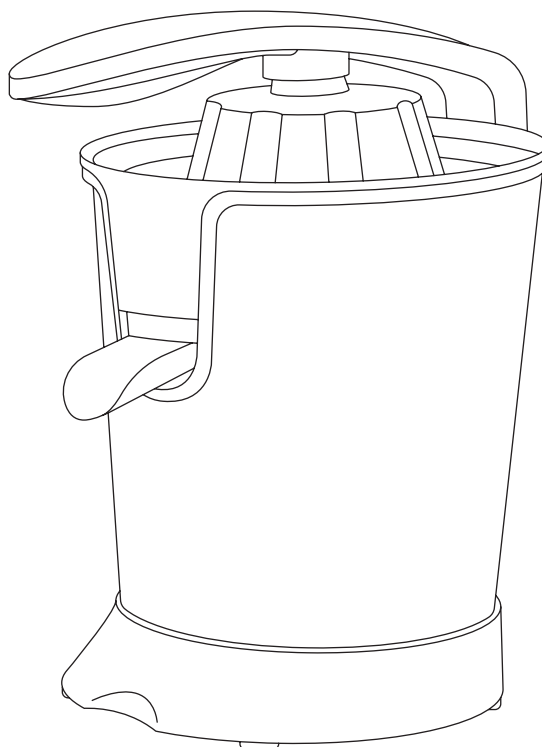

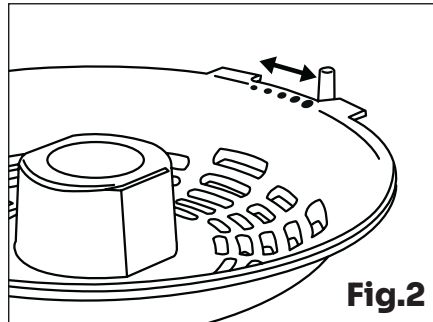
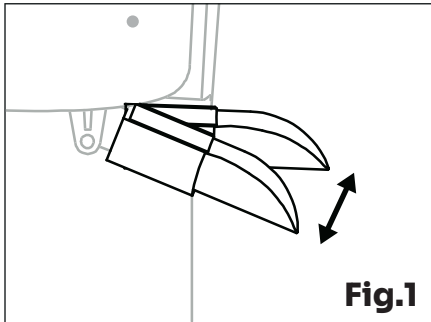
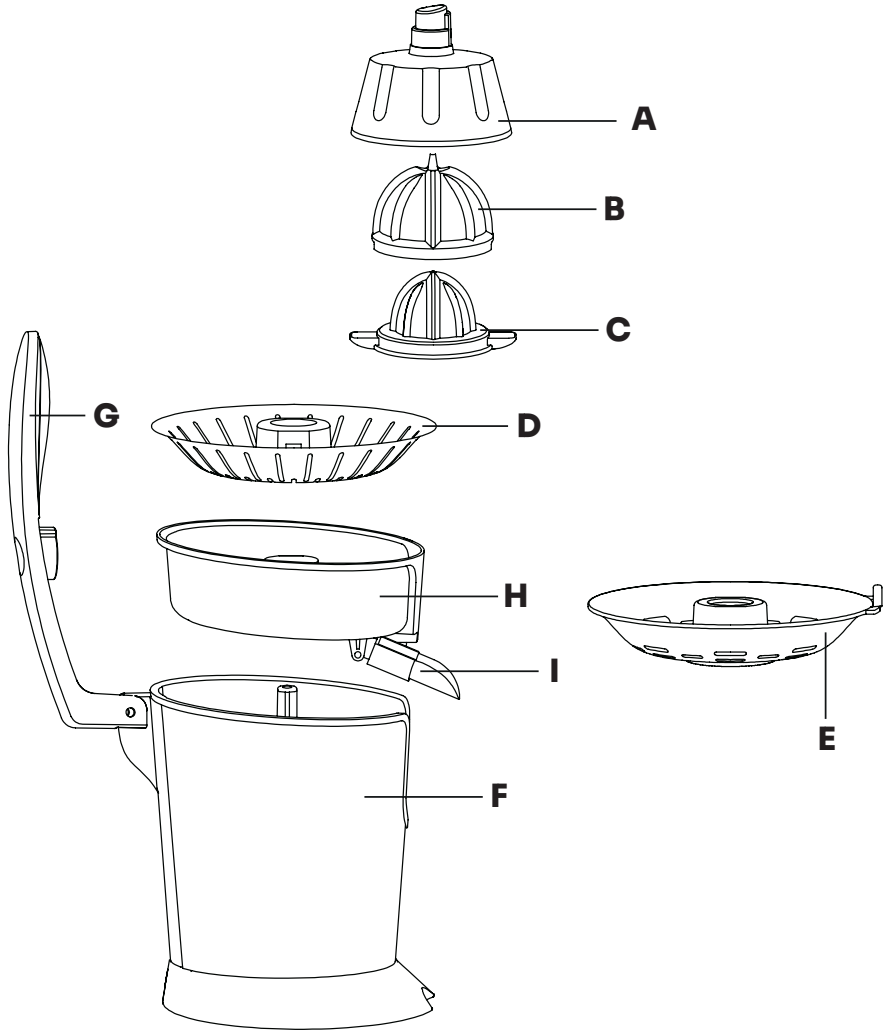

Dear customer,

Many thanks for choosing to purchase a Mellerware brand product.

Thanks to its technology, design and operation and the fact that it exceeds the strictest quality standards, a fully satisfactory use and long product life can be assured.

**Safety advice
and warnings**

- 1.** Read these instructions carefully before switching on the appliance and keep them for future reference. Failure to follow and observe these instructions could lead to an accident.
- 2.** Clean all the parts of the product that will be in contact with food, as indicated in the cleaning section, before use.
- 3.** This appliance may be used by children 8 years of age and over and by persons with reduced physical, sensory or mental capabilities or lack of experience and knowledge, if they have been given appropriate supervision or training regarding the safe use of the appliance and understand the dangers involved.
- 4.** Cleaning and user maintenance should not be performed by children unless they are over 8 years of age and supervised.
- 5.** Keep the device and its network connection out of the reach of children under 8 years of age.
- 6.** Always switch off the appliance and disconnect from supply if it is left unattended and before changing accessories or
- 7.** approaching parts that move in use, assembling, disassembling and cleaning.
- 8.** If the connection to the mains has been damaged, it must be replaced, take the appliance to an authorised technical support service. Do not attempt to disassemble or repair the appliance by yourself in order to avoid a hazard.

9. This appliance is for household use only, not professional, industrial use.

- Ensure that the voltage indicated on the rating label matches the mains voltage before plugging in the appliance.
- Connect the appliance to a socket that can supply a minimum of 10 amperes.
- The appliance's plug must fit into the mains socket properly. Do not alter the plug. Do not use plug adaptors.
- Keep the working area clean and well lit. Cluttered and dark areas invite accidents.
- Do not place the appliance on hot surfaces, such as cooking plates, gas burners, ovens or similar.
- The appliance must be used and placed on a flat, stable surface.
- Do not use the appliance if the cable or plug is damaged.
- If any of the appliance casings breaks, immediately disconnect the appliance from the mains to prevent the possibility of an electric shock.
- Do not use the appliance if it has fallen on the floor, if there are visible signs of damage or if it has a leak.
- Do not force the power cord. Never use the power cord to lift up, carry or unplug the appliance.
- Do not wrap the power cord around the appliance.
- Check the state of the power cord. Damaged or tangled cables increase the risk of electric shock.
- The appliance is not suitable for outdoor use.
- Supply cord should be regularly examined for signs of damage, and if the cord is damaged, the appliance must not be used.
- Do not use or store the appliance outdoors.
- Do not leave the appliance out in the rain or exposed to moisture. If water gets into the appliance, this will increase the risk of electric shock.
- Do not touch the plug with wet hands.
- Take the necessary measures to avoid starting the appliance involuntarily.

USE AND CARE

- Fully extend the appliance's power cable before each use.
- Do not use the appliance if its accessories are not properly fitted.
- Do not use the appliance if the accessories attached to it are defective. Replace them immediately.
- Do not use the appliance if the on/off switch does not work.
- Do not move the appliance while in use.
- Do not use the appliance if it is tipped up and do not turn it over.
- Do not turn the appliance over while it is in use or connected to the mains.

- Store this appliance out of reach of children and/or persons with physical, sensory or reduced mental or lack of experience and knowledge.

Service

Any misuse or failure to follow the instructions for use renders the guarantee and the manufacturer's liability null and void.

Description

- A – Press cone cover
- B – Big cone
- C – Small cone
- D – Stainless steel filter
- E – Pulp adjuster filter
- F – Housing
- G – Lever
- H – Juice deposit
- I – Anti-drip valve

If the model of your appliance does not have the accessories described above, they can also be bought separately from the Technical Assistance Service.

Instructions for use

BEFORE USE

- Make sure that all products' packaging has been removed.
- Before using the product for the first time, clean the parts that will come into contact with food in the manner described in the cleaning section.

USE

- Unroll the cable completely before plugging it in.
- Connect the appliance to the mains.
- Cut the citrus fruit/s to be squeezed in half.
- Place a glass under the anti-drip valve.
- **NOTE:** The anti-drip valve can be opened or closed as required (Fig.1).
- Turn on the appliance by pushing down with the pressing handle on the piece of citrus fruit, once it has been placed on the juicing cone.
- To stop the appliance, simply stop applying pressure to the cone.
- **NOTE:** The bigger cone is for bigger citrus like oranges, and you can press with the lever; the smaller cone is for small citrus like lemon, and you have to press with your hand directly on the cone.

PULP REGULATOR FILTER

- This juicer includes a filter that allows you to adjust the pulp to your liking, to use this filter you must follow these steps:
 - Remove the stainless steel filter.
 - Place the plastic pulp regulation filter correctly.
 - Adjust with the regulator to the right for more pulp and to the left for less (Fig.2).
- **NOTE:** To make cleaning process easier, the pulp filter, which is composed of two pieces, can be

disassembled. To reassemble—it must be taken into account that the regulator must be between the two limiting walls and exert pressure between the two pieces.

ONCE YOU HAVE FINISHED USING THE APPLIANCE

- Unplug the appliance from the mains.
- Clean the appliance.

Cleaning

- Disconnect the appliance from the mains and allow it to cool before undertaking any cleaning task.
- Clean the equipment with a damp cloth with a few drops of washing-up liquid and then dry.
- Do not use solvents, or products with an acid or base pH such as bleach, or abrasive products, for cleaning the appliance.
- Never submerge the appliance in water or any other liquid or place it under running water.
- It is advisable to clean the appliance regularly and remove any food remains.
- If the appliance is not in good condition of cleanliness, its surface may degrade and inexorably affect the duration of the appliance's useful life and could become unsafe to use.
- The following pieces may be washed in a dishwasher (using a soft cleaning program):
 - Big cone

- Small cone
- Stainless Steel filter
- Pulp adjuster filter
- Juice deposit

Anomalies and repair

Take the appliance to an authorised technical support service if product is damaged or other problems arise. Do not attempt to disassemble or repair the appliance yourself as this may be dangerous.

For EU product versions and/or in case that it is requested in your country:

ECOLOGY AND RECYCLABILITY OF THE PRODUCT

- The materials of which the packaging of this appliance consists are included in a collection, classification and recycling system. Should you wish to dispose of them, use the appropriate public recycling bins for each type of material.
- The product does not contain concentrations of substances that could be considered harmful to the environment.



- This symbol means that in case you wish to dispose of the product once its working life has ended; take it to an authorised waste agent for

the selective collection of Waste from Electric and Electronic Equipment (WEEE).

This appliance complies with Directive 2014/35/EU on Low Voltage, Directive 2014/30/EU on Electromagnetic Compatibility, Directive 2011/65/EU on the restrictions of the use of certain hazardous substances in electrical and electronic equipment and Directive 2009/125/EC on the ecodesign requirements for energy-related products.

Warranty and technical assistance

This product enjoys the recognition and protection of the legal guarantee in accordance with current legislation. To enforce your rights or interests you must go to any of our official technical assistance services.

You can find the closest one by accessing the following web link: www.mellerware.com.

You can also request related information by contacting us.

You can download this instruction manual and its updates at www.mellerware.com

Distinguido cliente:

Le agradecemos que se haya decidido por la compra de un producto de la marca Mellerware. Su tecnología, diseño y funcionalidad, junto con el hecho de superar las más estrictas normas de calidad le comportarán total satisfacción durante mucho tiempo.

Consejos y advertencias de seguridad

- 1.** Leer atentamente este folleto de instrucciones antes de poner el aparato en marcha y guardarlo para posteriores consultas. La no observación y cumplimiento de estas instrucciones pueden comportar como resultado un accidente.
- 2.** Antes del primer uso, limpiar todas las partes del producto que puedan estar en contacto con alimentos, procediendo tal como se indica en el apartado de limpieza.
- 3.** Este aparato pueden utilizarlo niños con edad de 8 años y superior y personas con capacidades físicas, sensoriales o mentales reducidas o falta de experiencia y conocimiento, si se les ha dado la supervisión o formación apropiadas respecto al uso del aparato de una manera segura y comprenden los peligros que implica.
- 4.** La limpieza y el mantenimiento a realizar por el usuario no deben realizarlos los niños a menos que sean mayores de 8 años y estén supervisados.
- 5.** Mantener el aparato y su conexión de red fuera del alcance de los niños menores de 8 años.
- 6.** Este aparato no es un juguete. Los niños deben estar bajo vigilancia para asegurar que no jueguen con el aparato.
- 7.** Desconectar el aparato y desenchufar la alimentación si se deja desatendido y antes de cambiar los accesorios o partes próximas que se mueven durante el uso, del montaje, del

desmontaje o de la limpieza.

8. Si la conexión red está dañada, debe ser substituida, llevar el aparato a un Servicio de Asistencia Técnica autorizado. Con el fin de evitar un peligro, no intente desmontarlo o repararlo por sí mismo.

9. Este aparato está pensado únicamente para un uso doméstico, no para uso profesional o industrial.

- Antes de conectar el aparato a la red, verificar que el voltaje indicado en la placa de características coincide con el voltaje de red.
- Conectar el aparato a una base de toma de corriente que soporte como mínimo 10 amperios.
- La clavija del aparato debe coincidir con la base eléctrica de la toma de corriente. Nunca modificar la clavija.
- No usar adaptadores de clavija.
- Mantener el área de trabajo limpia y bien iluminada. Las áreas desordenadas y oscuras son propensas a que ocurran accidentes.
- No colocar el aparato sobre superficies calientes tales como placas de cocción, quemadores de gas, hornos o similares.
- El aparato debe utilizarse y colocarse sobre una superficie plana y estable.
- No utilizar el aparato con el cable eléctrico o la clavija dañada.
- Si alguna de las envolventes del aparato se rompe, desconectar inmediatamente el aparato de la red para evitar la posibilidad de sufrir un choque eléctrico.
- No utilizar el aparato si ha caído, si hay señales visibles de daños, o si existe fuga.
- No forzar el cable eléctrico de conexión. Nunca usar el cable eléctrico para levantar, transportar o desenchufar el aparato.
- No enrollar el cable eléctrico de conexión alrededor del aparato.
- Verificar el estado del cable eléctrico de conexión. Los cables dañados o enredados aumentan el riesgo de choque eléctrico.
- Este aparato no es adecuado para uso en exteriores.
- El cable de alimentación debe ser examinado regularmente en busca de signos de daño, y si está dañado, el aparato no tiene que usarse.
- No utilizar ni guardar el aparato a la intemperie.
- No exponer el aparato a la lluvia o condiciones de humedad. El agua que entre en el aparato aumentará el riesgo de choque eléctrico.
- No tocar la clavija de conexión con las manos mojadas.
- Tomar las medidas necesarias para evitar la puesta en marcha no intencionada del aparato.

UTILIZACIÓN Y CUIDADOS

- Antes de cada uso, extender completamente el cable de alimentación del aparato.
- No usar el aparato si sus accesorios no están debidamente acoplados.
- No usar el aparato si los accesorios acoplados a él presentan defectos. Proceda a sustituirlos inmediatamente.
- No usar el aparato si su dispositivo de puesta en marcha/paro no funciona.
- No mover el aparato mientras está en uso.
- No utilizar el aparato inclinado, ni darle la vuelta.
- No dar la vuelta al aparato mientras está en uso o conectado a la red.
- Guardar este aparato fuera del alcance de los niños y/o personas con capacidades físicas, sensoriales o mentales reducidas o falta de experiencia y conocimiento.

Servicio

Toda utilización inadecuada, o en desacuerdo con las instrucciones de uso, puede comportar peligro, anulando la garantía y la responsabilidad del fabricante.

Descripción

- A – Cubierta del cono de prensado
- B – Cono grande
- C – Cono pequeño

- D – Filtro de acero inoxidable
- E – Filtro regulador de pulpa
- F – Cuerpo
- G – Palanca
- H – Depósito de zumo
- I – Válvula anti-goteo

En caso de que su modelo de aparato no disponga de los accesorios descritos anteriormente, éstos también pueden adquirirse por separado en los Servicios de Asistencia Técnica.

Modo de empleo

NOTAS PREVIAS AL USO

- Asegúrese de que ha retirado todo el material de embalaje del producto.
- Antes de usar el producto por primera vez, limpie las partes en contacto con alimentos tal como se describe en el apartado de Limpieza.

USO

- Extender completamente el cable antes de enchufar.
- Enchufar el aparato a la red eléctrica.
- Cortar los cítricos a exprimir por la mitad.
- Colocar un vaso debajo de la válvula anti-goteo.
- **NOTA:** la válvula anti-goteo puede estar abierta o cerrada según convenga (Fig.1).
- Poner el aparato en marcha, ejerciendo presión con la palanca

prensadora sobre la mitad del cítrico una vez situado sobre el cono exprimidor.

- Para parar el aparato, simplemente dejar de ejercer presión sobre el cono.
- **NOTA:** El cono más grande es para cítricos más grandes como naranjas, y puedes presionar con la palanca; el cono más pequeño es para cítricos pequeños como el limón, y debe presionar con la mano directamente sobre el cono.

FILTRO REGULADOR DE PULPA

- Este exprimidor incluye un filtro para regular la pulpa a tu gusto, para usar este filtro debe seguir los siguientes pasos:
 - Retirar el filtro de acero inoxidable.
 - Colocar correctamente el filtro de plástico de regulación de pulpa.
 - Ajustar con el regulador hacia la derecha para más pulpa y hacia la izquierda para menos (Fig.2).
- **NOTA:** Para facilitar la limpieza, el filtro de pulpa, que está compuesto por dos piezas, se puede desmontar. Para volver a montarlo hay que tener en cuenta que el regulador debe quedar entre las dos paredes limitadoras y ejercer presión sobre entre las dos piezas.

UNA VEZ FINALIZADO EL USO DEL APARATO

- Desenchufar el aparato de la red eléctrica.
- Limpiar el aparato.

Limpieza

- Desenchufar el aparato de la red y dejarlo enfriar antes de iniciar cualquier operación de limpieza.
- Limpiar el aparato con un paño húmedo impregnado con unas gotas de detergente y secarlo después.
- No utilizar disolventes, ni productos con un factor pH ácido o básico como la lejía, ni productos abrasivos, para la limpieza del aparato.
- No sumergir el aparato en agua u otro líquido, ni ponerlo bajo el grifo.
- Se recomienda limpiar el aparato regularmente y retirar todos los restos de alimentos.
- Si el aparato no se mantiene en buen estado de limpieza, su superficie puede degradarse y afectar de forma inexorable la duración de la vida del aparato y conducir a una situación peligrosa.
- Las siguientes piezas son aptas para su limpieza en agua caliente jabonosa o en el lavavajillas (usando un programa suave de lavado):
 - Cono grande
 - Cono pequeño
 - Filtro de acero inoxidable
 - Filtro regulador de pulpa
 - Depósito de zumo

Anomalías y reparación

En caso de avería llevar el aparato a un Servicio de Asistencia Técnica autorizado. No intente desmontarlo o repararlo ya que puede existir peligro.

Para las versiones UE del producto y/o en el caso de que en su país aplique:

ECOLOGÍA Y RECICLABILIDAD DEL PRODUCTO

- Los materiales que constituyen el envase de este aparato, están integrados en un sistema de recogida, clasificación y reciclado de los mismos. Si desea deshacerse de ellos, puede utilizar los contenedores públicos apropiados para cada tipo de material.
- El producto está exento de concentraciones de sustancias que se puedan considerar dañinas para el medio ambiente.



- Este símbolo significa que, si desea deshacerse del producto, una vez transcurrida la vida del mismo, debe depositarlo por los medios adecuados a manos de un gestor de residuos autorizado para la recogida selectiva de Residuos de Aparatos Eléctricos y Electrónicos (RAEE).

Este aparato cumple con la Directiva 2014/35/EU de Baja Tensión, con la Directiva

2014/30/EU de Compatibilidad Electromagnética, con la Directiva 2011/65/EU sobre restricciones a la utilización de determinadas sustancias peligrosas en aparatos eléctricos y electrónicos y con la Directiva 2009/125/EC sobre los requisitos de diseño ecológico aplicable a los productos relacionados con la energía.

Garantía y asistencia técnica

Este producto goza del reconocimiento y protección de la garantía legal de conformidad con la legislación vigente. Para hacer valer sus derechos o intereses debe acudir a cualquiera de nuestros servicios de asistencia técnica oficiales. Podrá encontrar el más cercano accediendo al siguiente enlace web: www.mellerware.com También puede solicitar información relacionada poniéndose en contacto con nosotros por el teléfono que aparece al final de este manual. Puede descargar este manual de instrucciones y sus actualizaciones en www.mellerware.com

Cher client,

Nous vous remercions d'avoir acheté un produit Mellerware. Sa technologie, son design et sa fonctionnalité, outre sa parfaite conformité aux normes de qualité les plus strictes, vous permettront d'en tirer une longue et durable satisfaction.

Conseils et avertissements de sécurité

- 1.** Lire attentivement cette notice d'instructions avant de mettre l'appareil en marche, et la conserver pour toute consultation ultérieure. Le non-respect de ces instructions peut être source d'accident.
- 2.** Avant la première utilisation, laver les parties en contact avec les aliments comme indiqué à la section nettoyage.
- 3.** Cet appareil peut être utilisé par des enfants de 8 ans et plus et par des personnes ayant des capacités physiques, sensorielles ou mentales réduites ou un manque d'expérience et de connaissances, si elles ont reçu une supervision ou une formation appropriée concernant l'utilisation de l'appareil de manière sûre et comprennent les dangers encourus.
- 4.** Le nettoyage et l'entretien par l'utilisateur ne doivent pas être effectués par des enfants à moins qu'ils ne soient âgés de plus de 8 ans et supervisés.
- 5.** Gardez l'appareil et sa connexion réseau hors de portée des enfants de moins de 8 ans.
- 6.** Cet appareil n'est pas un jouet. Les enfants doivent être surveillés afin de s'assurer qu'ils ne jouent pas avec l'appareil.
- 7.** Arrêter et débrancher l'appareil du réseau électrique si vous ne l'utilisez pas et avant toute opération de nettoyage, d'ajustage, recharge ou changement d'accessoires.

8. Si la prise du secteur est abîmée, elle doit être remplacée, l'emmener à un Service d'Assistance Technique agréé. Il est dangereux de tenter de procéder aux réparations ou de démonter l'appareil soi-même.

9. Cet appareil est uniquement destiné à un usage domestique et non professionnel ou industriel.

- Avant de raccorder l'appareil au secteur, s'assurer que le voltage indiqué sur la plaque signalétique correspond à celui du secteur.
- Raccorder l'appareil à une prise pourvue d'une fiche de terre et supportant au moins 10 ampères.
- La prise de courant de l'appareil doit coïncider avec la base de la prise de courant. Ne jamais modifier la prise de courant. Ne pas utiliser d'adaptateur de prise de courant.
- Gardez la zone de travail propre et bien éclairée. Les zones encombrées et sombres sont sujettes aux accidents.
- Ne placez pas l'appareil sur des surfaces chaudes telles que des plaques chauffantes, des brûleurs à gaz, des fours ou autres.
- L'appareil doit être utilisé et placé sur une surface plane et stable.
- N'utilisez pas l'appareil avec le câble électrique ou la fiche endommagée.
- Si l'une des enceintes de l'appareil casse, débranchez immédiatement l'appareil du secteur pour éviter tout risque d'électrocution.
- N'utilisez pas l'appareil s'il est tombé, s'il y a des signes visibles de dommages ou s'il y a une fuite.
- Ne forcez pas le câble de connexion électrique. N'utilisez jamais le câble électrique pour soulever, transporter ou débrancher l'appareil.
- N'enroulez pas le câble de raccordement électrique autour de l'appareil.
- Vérifiez l'état du câble de raccordement électrique. Les câbles endommagés ou emmêlés augmentent le risque de choc électrique.
- Cet appareil n'est pas adapté à une utilisation en extérieur.
- Le cordon d'alimentation doit être régulièrement examiné pour détecter tout signe de dommage et s'il est endommagé, l'appareil ne doit pas être utilisé.
- N'utilisez pas et ne stockez pas l'appareil à l'extérieur.
- N'exposez pas l'appareil à la pluie ou à des conditions humides.
- L'eau pénétrant dans l'appareil augmentera le risque de choc électrique.
- Ne touchez pas la fiche de connexion avec les mains mouillées.

- Prenez les mesures nécessaires pour éviter un démarrage involontaire de l'appareil.

UTILISATION ET ENTRETIEN

- Avant chaque utilisation, étendez complètement le cordon d'alimentation de l'appareil.
- N'utilisez pas l'appareil si ses accessoires ne sont pas correctement fixés.
- N'utilisez pas l'appareil si les accessoires qui y sont attachés sont défectueux. Procédez à leur remplacement immédiatement.
- N'utilisez pas l'appareil si son dispositif marche / arrêt ne fonctionne pas.
- Ne déplacez pas l'appareil pendant son utilisation.
- N'utilisez pas l'appareil incliné ou ne le retournez pas.
- Ne retournez pas l'appareil lorsqu'il est en cours d'utilisation ou connecté au réseau.
- Conservez cet appareil hors de la portée des enfants et / ou des personnes ayant des capacités physiques, sensorielles ou mentales réduites ou un manque d'expérience et de connaissances.

Entretien

Toute utilisation inappropriée ou non conforme aux instructions d'utilisation annule la garantie et la responsabilité du fabricant.

Description

- A – Couverture cône de pressage
- B – Gros cône
- C – Petit cône
- D – Filtre en acier inoxydable
- E – Filtre régulateur de pulpe
- F – Corps
- G – Bras
- H – Réservoir à jus
- I – Vanne anti-gouttes

Si votre modèle d'appareil ne dispose pas des accessoires décrits ci-dessus, ceux-ci peuvent également être achetés séparément auprès des services d'assistance technique.

Mode d'emploi

REMARQUES AVANT UTILISATION

- Veiller à retirer tout le matériel d'emballage du produit.
- Avant d'utiliser le produit pour la première fois, nettoyez les pièces en contact avec les aliments comme décrit dans la section Nettoyage.

UTILISATION

- Étendez complètement le cordon avant de le brancher.
- Branchez l'appareil sur le secteur.
- Coupez les agrumes à presser en deux.
- Placez un verre sous la valve anti-goutte.
- **REMARQUE:** la vanne anti-goutte peut être ouverte ou fermée selon les besoins (Fig. 1).

- Démarrez l'appareil en appuyant sur le levier de pression au milieu de l'agrumes une fois qu'il est placé sur le cône du presse-étoupe.
- Pour arrêter l'appareil, relâchez simplement la pression sur le cône.
- **REMARQUE:** Le gros cône sert pour les gros agrumes tels que les oranges, et vous pouvez faire pression avec le bras ; tandis que le petit cône sert pour les petits agrumes tels que les citrons et dans ce cas, vous devez faire pression directement avec la main sur le cône.

FILTRE RÉGULATEUR PULPE

- Cette centrifugeuse comprend un filtre pour réguler la pulpe à votre guise, pour utiliser ce filtre, vous devez suivre les étapes suivantes:
 - Retirez le filtre en acier inoxydable.
 - Placer correctement le filtre de régulation de la pulpe en plastique.
 - Ajuster avec le régulateur vers la droite pour plus de pulpe et vers la gauche pour moins (Fig. 2).
- **REMARQUE:** Pour faciliter le nettoyage, le filtre à pulpe en deux parties peut être retiré. Pour le remonter, le détendeur doit se trouver entre les deux parois de limitation et faire pression entre les deux parties.

UNE FOIS L'UTILISATION DE L'APPAREIL TERMINÉE

- Débranchez l'appareil du secteur.
- Nettoyez l'appareil.

Nettoyage

- Débrancher l'appareil du secteur et attendre son refroidissement complet avant de le nettoyer.
- Nettoyer l'appareil avec un chiffon humide imprégné de quelques gouttes de détergent et le laisser sécher.
- Ne pas utiliser de solvants ni de produits au pH acide ou basique tels que l'eau de Javel, ni de produits abrasifs pour nettoyer l'appareil.
- Ne pas immerger l'appareil dans l'eau ou dans tout autre liquide, ni le passer sous un robinet.
- Il est recommandé de nettoyer l'appareil régulièrement et de retirer tous les restes d'aliments.
- Si l'appareil n'est pas maintenu dans un bon état de propreté, sa surface peut se dégrader et affecter de façon inexorable la durée de vie de l'appareil et le rendre dangereux.
- Les pièces ci-dessous peuvent se laver à l'eau chaude savonneuse ou au lave-vaisselle (en mode délicat):
 - Grand cône
 - Petit cône
 - Filtre en acier inoxydable
 - Filtre régulateur de pulpe
 - Réservoir de jus

Anomalies et réparation

En cas de panne, remettre l'appareil à un service d'assistance technique agréé. Ne pas tenter de procéder aux réparations ou de démonter l'appareil; cela implique des risques.

Pour les versions UE du produit et/ou en fonction de la législation du pays d'installation:

ÉCOLOGIE ET RECYCLAGE DU PRODUIT

- Les matériaux constituant l'emballage de cet appareil font partie d'un programme de collecte, de tri et de recyclage. Si vous souhaitez vous défaire du produit, merci de bien vouloir utiliser les conteneurs publics appropriés à chaque type de matériau.
- Le produit ne contient pas de substances concentrées susceptibles d'être considérées comme nuisibles à l'environnement.



- Ce symbole signifie que si vous souhaitez vous débarrasser de l'appareil, en fin de vie utile, celui-ci devra être consigné, en prenant les mesures adaptées, à un centre agréé de collecte sélective des déchets d'équipements électriques et électroniques (DEEE).

Cet appareil est certifié conforme à la Directive 2014/35/CE de

Basse Tension, de même qu'à la Directive 2014/30/CE en matière de Compatibilité Électromagnétique, à la Directive 2011/65/CE relative à la limitation d'utilisation de certaines substances dangereuses dans les équipements électriques et électroniques et à la Directive 2009/125/CE sur les conditions de conception écologique applicables aux produits faisant usage d'énergie.

Garantie et assistance technique

Ce produit est reconnu et protégé par la garantie établie conformément à la législation en vigueur. Pour faire valoir vos droits ou intérêts, vous devrez vous adresser à l'un de nos services d'assistance technique agréés. Pour savoir lequel est le plus proche, vous pouvez accéder au lien suivant: www.mellerware.com Vous pouvez également demander des informations connexes en nous contactant au numéro de téléphone figurant à la fin de ce manuel. Vous pouvez télécharger cette notice d'instructions et ses mises à jour sur www.mellerware.com

Prezado cliente:

Obrigado por ter adquirido um eletrodoméstico da marca Mellerware.

A sua tecnologia, design e funcionalidade, aliados às mais rigorosas normas de qualidade, garantir-lhe-ão uma total satisfação durante muito tempo.

Conselhos e advertências de segurança

- 1.** Leia este manual de instruções cuidadosamente antes de ligar o aparelho e guarde-o para referência futura. O não cumprimento e não cumprimento destas instruções pode causar um acidente.
- 2.** Antes da primeira utilização, limpe todas as partes do produto que possam entrar em contato com os alimentos, procedendo conforme indicado na seção de limpeza.
- 3.** Este aparelho pode ser usado por crianças com 8 anos de idade ou mais e por pessoas com capacidades físicas, sensoriais ou mentais reduzidas ou com falta de experiência e conhecimento, se tiverem recebido supervisão ou treinamento adequado sobre o uso seguro do aparelho e compreender os perigos envolvidos.
- 4.** A limpeza e a manutenção do usuário não devem ser realizadas por crianças, a menos que tenham mais de 8 anos de idade e sejam supervisionadas.
- 5.** Mantenha o dispositivo e sua conexão de rede fora do alcance de crianças menores de 8 anos.
- 6.** Este aparelho não é um brinquedo. As crianças devem ser supervisionadas para garantir que não brinquem com o aparelho.
- 7.** Desconecte o eletrodoméstico e desconecte-o da tomada se ele for deixado sem supervisão e antes de trocar acessórios ou

peças próximas que se movam durante o uso, montagem, desmontagem ou limpeza.

8. Se a ligação à rede estiver danificada, deve ser substituída, leve o dispositivo a um Serviço de Assistência Técnica autorizado. Para evitar o perigo, não tente desmontar ou consertar sozinho.

9. Este aparelho destina-se apenas a uso doméstico, não a uso profissional ou industrial.

- Antes de ligar o aparelho à rede, verifique se a voltagem indicada na placa de características corresponde à voltagem da rede.
- Conecte o aparelho a uma tomada que suporte pelo menos 10 amperes.
- A ficha do aparelho deve corresponder à base elétrica da tomada. Nunca modifique o plugue. Não use adaptadores de plugue.
- Mantenha a área de trabalho limpa e bem iluminada. Áreas desordenadas e escuras estão sujeitas a acidentes.
- Não coloque o aparelho sobre superfícies quentes, como placas quentes, queimadores a gás, fornos ou semelhantes.
- O aparelho deve ser usado e colocado sobre uma superfície plana e estável.
- Não utilize o aparelho com o cabo elétrico ou a ficha danificada.
- Se o invólucro do aparelho quebrar, desligue imediatamente o aparelho da corrente para evitar a possibilidade de um choque elétrico.
- Não utilize o aparelho se tiver caído, se houver sinais visíveis de danos ou se houver vazamento.
- Não force o cabo de conexão elétrica. Nunca use o cabo elétrico para levantar, transportar ou desligar o aparelho.
- Não enrole o cabo de conexão elétrica ao redor do aparelho.
- Verifique a condição do cabo de conexão elétrica. Cabos danificados ou emaranhados aumentam o risco de choque elétrico.
- Este aparelho não é adequado para uso ao ar livre.
- O cabo de alimentação deve ser examinado regularmente quanto a sinais de danos e, se estiver danificado, o aparelho não deve ser usado.
- Não use ou guarde o aparelho ao ar livre.
- Não exponha o dispositivo à chuva ou umidade. A entrada de água no aparelho aumenta o risco de choque elétrico.
- Não toque no plugue de conexão com as mãos molhadas.

- Tome as medidas necessárias para evitar o arranque involuntário do aparelho.

USO E CUIDADO

- Antes de cada uso, estenda totalmente o cabo de alimentação do aparelho.
- Não utilize o aparelho se os acessórios não estiverem devidamente colocados.
- Não use o aparelho se os acessórios nele instalados estiverem com defeito. Prossiga para substituí-los imediatamente.
- Não use o aparelho se o dispositivo de iniciar / parar não funcionar. Não mova o aparelho enquanto ele estiver em uso.
- Não use o dispositivo inclinado ou virado.
- Não vire o aparelho enquanto estiver em uso ou conectado à rede.
- Guarde este dispositivo fora do alcance de crianças e / ou pessoas com capacidades físicas, sensoriais ou mentais reduzidas ou com falta de experiência e conhecimento.

Serviço

Qualquer utilização inadequada ou em desacordo com as instruções de utilização pode ser perigosa e anula a garantia e a responsabilidade do fabricante.

Descrição

- A – Tampa do cone de espremer
- B – Cone grande
- C – Cone pequeno
- D – Filtro de aço inoxidável
- E – Filtro regulador de polpa
- F – Corpo
- G – Alavanca
- H – Depósito de sumo
- I – Válvula anti gota

Caso o modelo do seu aparelho não possua os acessórios descritos acima, estes também podem ser adquiridos separadamente nos Serviços de Assistência Técnica.

Modo de utilização

NOTAS PARA ANTES DA UTILIZAÇÃO

- Certifique-se de que retirou todo o material de embalagem do produto.
- Antes de usar o produto pela primeira vez, limpe as partes em contato com os alimentos conforme descrito na seção Limpeza.

UTILIZAÇÃO

- Estenda totalmente o cabo antes de conectá-lo.
- Ligue o aparelho à corrente.
- Corte os citrinos a espremer ao meio.
- Coloque um copo sob a válvula anti-gotejamento.

- **NOTA:** a válvula anti-gotejamento pode ser aberta ou fechada conforme necessário (Fig. 1).
- Inicie o aparelho pressionando a alavanca de pressão no meio dos citrinos, uma vez que está no cone espremedor.
- Para parar o aparelho, basta liberar a pressão sobre o cone.
- **NOTA:** O cone maior é para frutas cítricas maiores, como laranjas, e você pode pressionar com a alavanca; o cone menor é para frutas cítricas pequenas, como limão, e você deve pressionar a mão diretamente sobre o cone.

FILTRO REGULADOR DE POLPA

- Este espremedor inclui um filtro para regular a polpa ao seu gosto, para utilizar este filtro deve seguir os seguintes passos:
 - Remova o filtro de aço inoxidável.
 - Colocar corretamente o filtro regulador da polpa plástica.
 - Ajuste com o regulador à direita para mais polpa e à esquerda para menos (Fig. 2).
- **NOTA:** Para facilitar a limpeza, o filtro de polpa de duas peças pode ser removido. Para remontá-lo, lembre-se que o regulador deve estar entre as duas paredes limitadoras e exercer pressão entre as duas partes.

UMA VEZ CONCLUÍDA A UTILIZAÇÃO DO APARELHO

- Desligue o aparelho da corrente elétrica.
- Limpe o aparelho.

Limpeza

- Desligue o aparelho da corrente e deixe-o arrefecer antes de iniciar qualquer operação de limpeza.
- Limpe o aparelho com um pano húmido com algumas gotas de detergente e seque-o de seguida.
- Não utilize solventes, produtos com um fator pH ácido ou básico como a lixívia, nem produtos abrasivos para a limpeza do aparelho.
- Nunca mergulhe o aparelho dentro de água ou em qualquer outro líquido, nem o coloque debaixo da torneira.
- Recomenda-se limpar o aparelho regularmente e retirar todos os restos de alimentos.
- Se o aparelho não for mantido limpo, a sua superfície pode degradar-se e afetar de forma irreversível a duração da vida do aparelho e conduzir a uma situação de perigo.
- As seguintes peças podem ser lavadas em água quente com sabão ou na máquina de lavar louça (com um programa suave de lavagem):
 - Cone grande
 - Cone pequeno
 - Filtro de aço inoxidável
 - Filtro regulador de polpa
 - Depósito de sumo

Anomalias e reparação

Em caso de avaria leve o aparelho a um Serviço de Assistência Técnica autorizado. Não tente desmontar ou reparar o aparelho, já que tal poderá acarretar perigos.

Para as versões EU do produto e/ou caso aplicável no seu país:

ECOLOGIA E RECICLAGEM E DO PRODUTO

- Os materiais que constituem a embalagem deste aparelho estão integrados num sistema de recolha, classificação e reciclagem. Se desejar eliminá-los, utilize os contentores de reciclagem colocados à disposição para cada tipo de material.
- O produto está isento de concentrações de substâncias que possam ser consideradas nocivas para o ambiente.



- Este símbolo significa que se desejar desfazer-se do produto depois de terminada a sua vida útil, deve entregá-lo através dos meios

adequados ao cuidado de um gestor de resíduos autorizado para a recolha seletiva de Resíduos de Equipamentos Elétricos e Eletrónicos (REEE).

Este aparelho cumpre a Diretiva 2014/35/CE de Baixa Tensão, a Diretiva 2014/30/

UE de Compatibilidade Eletromagnética a Diretiva 2011/65/UE sobre restrições à utilização de determinadas substâncias perigosas em aparelhos elétricos e eletrónicos e a Diretiva 2009/125/CE sobre os requisitos de design ecológico aplicável aos produtos relacionados com a energia.

Garantia e assistência técnica

Este produto possui reconhecimento e proteção da garantia legal em conformidade com a legislação em vigor. Para fazer valer os seus direitos ou interesses, deve recorrer sempre aos nossos serviços de assistência técnica oficiais. Poderá encontrar o mais próximo de si através do seguinte website:

www.mellerware.com

Pode também solicitar informação relacionada contactando-nos para o número de telefone que aparece no final deste manual. Pode fazer o download deste manual de instruções e suas atualizações em www.mellerware.com

Sehr geehrte Kunden,

Wir danken Ihnen für Ihre Entscheidung, ein Mellerware Gerät zu kaufen.

Technologie, Design und Funktionalität dieses Gerätes, in Kombination mit der Erfüllung der strengsten Qualitätsnormen, werden Ihnen lange Zeit viel Freude bereiten.

Ratschläge und Sicherheitshinweise

- 1.** Lesen Sie die Gebrauchsanweisung sorgfältig, bevor Sie das Gerät einschalten und bewahren Sie diese zum Nachschlagen zu einem späteren Zeitpunkt auf. Werden die Hinweise dieser Bedienungsanleitung nicht beachtet und eingehalten, kann es zu Unfällen kommen.
- 2.** Reinigen Sie vor dem Gebrauch alle Teile des Produkts, die mit Lebensmitteln in Kontakt kommen, wie im Reinigungsabschnitt angeben.
- 3.** Dieses Gerät darf von Kindern ab 8 Jahren sowie von Personen mit eingeschränkten körperlichen, sensorischen oder geistigen Fähigkeiten oder mangelnder Erfahrung und Kenntnis verwendet werden, wenn sie in Bezug auf die sichere Verwendung des Geräts angemessen beaufsichtigt oder geschult wurden und die Gefahren verstehen beteiligt.
- 4.** Reinigung und Wartung durch den Benutzer sollten nicht von Kindern durchgeführt werden, es sei denn, sie sind älter als 8 Jahre und werden beaufsichtigt.
- 5.** Bewahren Sie das Gerät und seine Netzwerkverbindung außerhalb der Reichweite von Kindern unter 8 Jahren auf.
- 6.** Dieses Gerät ist kein Spielzeug. Kinder sollten beaufsichtigt werden, um sicherzustellen, dass sie nicht mit dem Gerät spielen.
- 7.** Schalten Sie das Gerät immer aus und trennen Sie es vom Stromnetz, wenn es unbeaufsichtigt bleibt und bevor Sie Zubehör wechseln oder sich nähernden Teilen nähern, die sich

im Gebrauch bewegen, zusammenbauen, zerlegen und reinigen.

8. Wenn die Verbindung zum Stromnetz beschädigt wurde, muss sie ersetzt werden. Bringen Sie das Gerät zu einem autorisierten technischen Support. Versuchen Sie nicht, das Gerät selbst zu zerlegen oder zu reparieren, um eine Gefahr zu vermeiden.

9. Dieses Gerät ist nur für den Hausgebrauch bestimmt, nicht für den professionellen industriellen Gebrauch.

- Stellen Sie sicher, dass die auf dem Typenschild angegebene Spannung mit der Netzspannung übereinstimmt, bevor Sie das Gerät anschließen.
- Schließen Sie das Gerät an eine Steckdose an, die mindestens 10 Ampere liefern kann.
- Der Stecker des Geräts muss richtig in die Netzsteckdose passen. Ändern Sie den Stecker nicht. Verwenden Sie keine Steckeradapter.
- Halten Sie den Arbeitsbereich sauber und gut beleuchtet. Überfüllte und dunkle Bereiche führen zu Unfällen.
- Stellen Sie das Gerät nicht auf heiße Oberflächen wie Kochplatten, Gasbrenner, Öfen oder ähnliches.
- Das Gerät muss verwendet und auf eine flache, stabile Oberfläche gestellt werden.
- Verwenden Sie das Gerät nicht, wenn das Kabel oder der Stecker beschädigt ist.
- Wenn eines der Gerätegehäuse kaputt geht, trennen Sie das Gerät sofort vom Stromnetz, um die Möglichkeit eines Stromschlags zu vermeiden.
- Verwenden Sie das Gerät nicht, wenn es auf den Boden gefallen ist, wenn sichtbare Anzeichen von Schäden vorliegen oder wenn es undicht ist.
- Drücken Sie das Netzkabel nicht mit Gewalt. Verwenden Sie niemals das Netzkabel, um das Gerät anzuheben, zu tragen oder den Stecker zu ziehen.
- Wickeln Sie das Netzkabel nicht um das Gerät.
- Überprüfen Sie den Zustand des Netzkabels. Beschädigte oder verwickelte Kabel erhöhen das Risiko eines Stromschlags.
- Das Gerät ist nicht für den Außenbereich geeignet.
- Das Versorgungskabel sollte regelmäßig auf Anzeichen von Beschädigungen überprüft werden. Wenn das Kabel beschädigt ist, darf das Gerät nicht verwendet werden.
- Verwenden oder lagern Sie das Gerät nicht im Freien.
- Lassen Sie das Gerät nicht im Regen oder Feuchtigkeit ausgesetzt. Wenn Wasser in das

Gerät gelangt, erhöht sich das Risiko eines Stromschlags.

- Berühren Sie den Stecker nicht mit nassen Händen.
- Treffen Sie die erforderlichen Maßnahmen, um ein unfreiwilliges Starten des Geräts zu vermeiden.

BENUTZUNG UND PFLEGE

- Ziehen Sie das Netzkabel des Geräts vor jedem Gebrauch vollständig heraus.
- Verwenden Sie das Gerät nicht, wenn das Zubehör nicht ordnungsgemäß angebracht ist.
- Verwenden Sie das Gerät nicht, wenn das daran angebrachte Zubehör defekt ist. Ersetzen Sie sie sofort.
- Verwenden Sie das Gerät nicht, wenn der Ein- / Ausschalter nicht funktioniert.
- Bewegen Sie das Gerät nicht während des Betriebs.
- Verwenden Sie das Gerät nicht, wenn es umgekippt ist, und drehen Sie es nicht um.
- Drehen Sie das Gerät nicht um, während es in Betrieb ist oder an das Stromnetz angeschlossen ist.
- Bewahren Sie dieses Gerät außerhalb der Reichweite von Kindern und / oder Personen mit körperlichen, sensorischen oder eingeschränkten geistigen oder mangelnden Erfahrungen und Kenntnissen auf.

Betrieb

Unsachgemäße Verwendung bzw. Nichteinhaltung der Gebrauchsanweisung kann Gefahren zur Folge haben und führt zum Erlöschen der Garantieansprüche sowie der Haftung des Herstellers.

Bezeichnung

- A – Deckel des Presskegels
- B – Grosser Kegel
- C – Kleiner Kegel
- D – Edelstahlfilter
- E – Einstellbarer Fruchtfleischfilter
- F – Kanne
- G – Hebel
- H – Saftbehälter
- I – Anti-Tropf-Ventil

Wenn das Modell Ihres Geräts nicht über das oben beschriebene Zubehör verfügt, können Sie es auch separat beim Technischen Kundendienst erwerben.

Gebrauchsanweisung

VOR GEBRAUCH

- Stellen Sie sicher, dass alle Produktverpackungen entfernt wurden.
- Reinigen Sie vor dem ersten Gebrauch des Produkts die Teile, die mit Lebensmitteln in Kontakt kommen, auf die im Abschnitt Reinigung beschriebene Weise.

BENUTZUNG

- Rollen Sie das Kabel vollständig ab, bevor Sie es anschließen.
- Schließen Sie das Gerät an das Stromnetz an.
- Schneiden Sie die Zitrusfrüchte, die gepresst werden sollen, in zwei Hälften.
- Stellen Sie ein Glas unter das Tropfschutzventil.
- **HINWEIS:** Das Tropfschutzventil kann nach Bedarf geöffnet oder geschlossen werden (Abb. 1).
- Schalten Sie das Gerät ein, indem Sie mit dem Druckgriff auf das Stück Zitrusfrucht drücken, sobald es auf den Entsaftungskegel gelegt wurde.
- Um das Gerät anzuhalten, üben Sie einfach keinen Druck mehr auf den Kegel aus.
- **HINWEIS:** Der größere Kegel ist für größere Zitrusfrüchte wie Orangen geeignet und Sie können mit dem Hebel drücken. Der kleinere Zapfen ist für kleine Zitrusfrüchte wie Zitrone und Sie müssen mit Ihrer Hand direkt auf den Zapfen drücken.

PULPENREGLERFILTER

- Dieser Entsafter enthält einen Filter, mit dem Sie das Fruchtfleisch nach Ihren Wünschen einstellen können. Um diesen Filter zu verwenden, müssen Sie die folgenden Schritte ausführen:
 - Entfernen Sie den Edelstahlfilter.
 - Setzen Sie den Filter zur Regulierung des Kunststoffzellstoffs richtig ein.

- Stellen Sie den Regler nach rechts ein, um mehr Fruchtfleisch zu erhalten, und nach links, um weniger zu erhalten (Abb. 2).

- **HINWEIS:** Um den Reinigungsprozess zu vereinfachen, kann der Zellstofffilter, der aus zwei Teilen besteht, zerlegt werden. Zusammenbau - es muss berücksichtigt werden, dass sich der Regler zwischen den beiden Begrenzungswänden befinden und Druck zwischen den beiden Teilen ausüben muss.

EINMAL, WENN SIE DAS GERÄT VERWENDET HABEN

- Trennen Sie das Gerät vom Stromnetz.
- Reinigen Sie das Gerät.

Reinigung

- Trennen Sie das Gerät vom Stromnetz und lassen Sie es abkühlen, bevor Sie Reinigungsarbeiten durchführen.
- Reinigen Sie das Gerät mit einem feuchten Tuch mit ein paar Tropfen Spülmittel und trocknen Sie es anschließend ab.
- Verwenden Sie zum Reinigen des Geräts keine Lösungsmittel oder Produkte mit einem sauren oder basischen pH-Wert wie Bleichmittel oder Schleifmittel.
- Tauchen Sie das Gerät niemals in Wasser oder eine andere Flüssigkeit und stellen Sie es niemals unter fließendes Wasser.

- Es ist ratsam, das Gerät regelmäßig zu reinigen und Speisereste zu entfernen.
- Wenn sich das Gerät nicht in einem guten Sauberkeitszustand befindet, kann sich seine Oberfläche verschlechtern und die Dauer der Lebensdauer des Geräts unaufhaltsam beeinträchtigen. Die Verwendung kann unsicher werden.
- Die folgenden Stücke können in der Spülmaschine gewaschen werden (mit einem weichen Reinigungsprogramm):
 - Deckel des Presskegels
 - Grosser Kegel
 - Kleiner Kegel
 - Edelstahlfilter
 - Einstellbarer Fruchtfleischfilter
 - Saftbehälter

Störungen und reparatur

Bei Schäden und Störungen bringen Sie das Gerät zu einem zugelassenen Technischen Kundendienst. Versuchen Sie nicht, das Gerät selbst auseinanderzubauen und zu reparieren. Das könnte Gefahren zur Folge haben.

Für die EU-Ausführungen des Produkts und/oder für Länder, in denen diese Vorschriften anzuwenden sind:

ÖKOLOGIE UND RECYCLING DES PRODUKTS

- Die zur Herstellung des Verpackungsmaterials dieses Geräts verwendeten Materialien sind im Sammel-, Klassifizierungs- und Recyclingsystem integriert. Wenn Sie es entsorgen möchten, so können Sie die öffentlichen Container für die betreffenden Materialarten verwenden.
- Das Produkt ist frei von umweltschädlichen Konzentrationen von Substanzen.



- Dieses Symbol weist darauf hin, dass das Produkt, wenn Sie es am Ende seiner Lebensdauer entsorgen wollen, in geeigneter

Weise bei einer zugelassenen Entsorgungsstelle abzugeben ist, um die getrennte Sammlung von Elektro- und Elektronikgeräte-Abfall (WEEE) sicherzustellen.

Dieses Gerät erfüllt die Richtlinie 2014/35/EU über Niederspannung, die Richtlinie 2014/30/EU über elektromagnetische Verträglichkeit, die Richtlinie 2011/65/EU zur Beschränkung der Verwendung bestimmter gefährlicher Stoffe in Elektro- und Elektronikgeräten und die Richtlinie 2009/125/EG über die Anforderungen an die umweltgerechte Gestaltung energiebetriebener Produkte.

Garantie und technischer Service

Dieses Produkt wird gemäss der geltenden Gesetzgebung durch die rechtliche Garantie anerkannt und geschützt. Um Ihre Rechte und Interessen geltend zu machen, müssen Sie eines unserer offiziellen Servicezentren aufsuchen. Über folgenden Link finden Sie ein Servicezentrum in Ihrer Nähe:
www.mellerware.com

Sie können auch Informationen einholen, indem Sie uns unter der am Ende dieses Handbuches angegebenen Telefonnummer anrufen. Sie können dieses Benutzerhandbuch und seine Aktualisierungen unter www.mellerware.com

Gentile Cliente:

Le siamo grati per aver acquistato un elettrodomestico della marca Mellerware.

La sua tecnologia, il suo design e la sua funzionalità, oltre al fatto di aver superato le più rigorose norme di qualità, le assicureranno una totale soddisfazione durante molto tempo.

Consigli e avvertimenti di sicurezza

- 1.** Leggere attentamente questo libretto di istruzioni prima di mettere in funzione l'apparecchio e conservarlo per riferimenti futuri. La mancata osservanza e osservanza di queste istruzioni può provocare incidenti.
- 2.** Prima del primo utilizzo pulire tutte le parti del prodotto che possono essere a contatto con gli alimenti, procedendo come indicato nella sezione pulizia.
- 3.** Questo apparecchio può essere utilizzato da bambini di età pari o superiore a 8 anni e da persone con ridotte capacità fisiche, sensoriali o mentali o con mancanza di esperienza e conoscenza, se hanno ricevuto un'adeguata supervisione o formazione per quanto riguarda l'uso sicuro dell'apparecchio e comprendono i pericoli coinvolti.
- 4.** La pulizia e la manutenzione dell'utente non devono essere eseguite da bambini a meno che non abbiano più di 8 anni e siano supervisionati.
- 5.** Tenere il dispositivo e la sua connessione di rete fuori dalla portata dei bambini di età inferiore a 8 anni.
- 6.** Questo apparecchio non è un giocattolo. I bambini devono essere sorvegliati per assicurarsi che non giochino con l'apparecchio.
- 7.** Scollegare l'apparecchio e scollegare l'alimentazione se viene lasciato incustodito e prima di cambiare

accessori o parti vicine che si muovono durante l'uso, il montaggio, lo smontaggio o la pulizia.

8. Se la connessione di rete è danneggiata, è necessario sostituirla, portare il dispositivo presso un Servizio di Assistenza Tecnica autorizzato. Per evitare pericoli, non tentare di smontarlo o ripararlo da soli.

9. Questo apparecchio è inteso solo per uso domestico, non per uso professionale o industriale.

- Prima di collegare l'apparecchio alla rete di alimentazione, verificare che la tensione indicata sulla targa dati corrisponda alla tensione di rete.
- Collegare l'elettrodomestico a una presa di corrente che supporti almeno 10 ampere.
- La spina dell'apparecchio deve corrispondere alla base elettrica della presa. Non modificare mai la spina. Non utilizzare adattatori per spine.
- Mantenere l'area di lavoro pulita e ben illuminata. Le aree disordinate e buie sono soggette a incidenti.
- Non collocare l'apparecchio su superfici calde come piastre calde, fornelli a gas, forni o simili.
- L'apparecchio deve essere utilizzato e posizionato su una superficie piana e stabile.
- Non utilizzare l'apparecchio con il cavo elettrico o la spina danneggiata.
- In caso di rottura di uno qualsiasi dell'involucro dell'apparecchio, scollegare immediatamente l'apparecchio dalla rete per evitare la possibilità di scosse elettriche.
- Non utilizzare l'apparecchio se è caduto, se sono presenti segni visibili di danneggiamento o se c'è una perdita.
- Non forzare il cavo di collegamento elettrico. Non utilizzare mai il cavo elettrico per sollevare, trasportare o scollegare l'apparecchio.
- Non avvolgere il cavo di collegamento elettrico attorno all'apparecchio.
- Verificare lo stato del cavo di collegamento elettrico. I cavi danneggiati o aggrovigliati aumentano il rischio di scosse elettriche.
- Questo apparecchio non è adatto per uso esterno.
- Il cavo di alimentazione deve essere controllato regolarmente per rilevare eventuali segni di danneggiamento e, se è danneggiato, l'apparecchio non deve essere utilizzato.
- Non utilizzare o conservare l'apparecchio all'aperto. Non esporre il dispositivo alla pioggia o all'umidità. L'acqua che

penetra nell'apparecchio aumenta il rischio di scosse elettriche.

- Non toccare la spina di collegamento con le mani bagnate.
- Adottare le misure necessarie per evitare un avviamento accidentale dell'apparecchio.

PRECAUZIONI D'USO

- Prima di ogni utilizzo, allungare completamente il cavo di alimentazione dell'apparecchio.
- Non utilizzare l'apparecchio se i suoi accessori non sono correttamente fissati.
- Non utilizzare l'apparecchio se gli accessori ad esso collegati sono difettosi. Procedi alla loro sostituzione immediatamente.
- Non utilizzare l'apparecchio se il suo dispositivo di avvio / arresto non funziona.
- Non spostare l'apparecchio mentre è in uso.
- Non utilizzare il dispositivo inclinato o capovolgerlo.
- Non capovolgere l'apparecchio mentre è in uso o è connesso alla rete.
- Conservare questo dispositivo fuori dalla portata di bambini e / o persone con ridotte capacità fisiche, sensoriali o mentali o con mancanza di esperienza e conoscenza.

Servizio

Il produttore invalida la garanzia e declina ogni responsabilità

- in caso di uso inappropriato dell'apparecchio o non conforme
- alle istruzioni d'uso.

Descrizione

- A – Rivestimento del cono di pressatura
- B – Cono grosso
- C – Cono piccolo
- D – Filtro in acciaio inossidabile
- E - Filtro regolatore di polpa
- F – Corpo
- G – Leva
- H – Contenitore per il succo
- I – Valvola anti goccia

Se il vostro modello di elettrodomestico non dispone degli accessori sopra descritti, questi possono essere acquistati anche separatamente presso i Servizi di Assistenza Tecnica.

Modalità d'uso

NOTE PRIMA DELL'USO

- Assicurati di aver rimosso tutto il materiale di imballaggio dal prodotto.
- Prima di utilizzare il prodotto per la prima volta, pulire le parti a contatto con gli alimenti come descritto nella sezione Pulizia.

USO

- Estendere completamente il cavo prima di collegarlo.
- Collegare l'apparecchio alla rete elettrica.
- Tagliate a metà gli agrumi da spremere.
- Posizionare un bicchiere sotto la valvola antigoccia.
- **NOTA:** la valvola antigoccia può essere aperta o chiusa a piacere (Fig.1).
- Avviare l'apparecchio premendo la leva di pressatura al centro dell'agrumo una volta che si trova sul cono spremiagrumi.
- Per fermare l'apparecchio è sufficiente rilasciare la pressione sul cono.
- **NOTA:** il cono più grande è per agrumi più grandi come le arance, e puoi premere con la leva; il cono più piccolo è per piccoli agrumi come il limone, e dovresti premere la mano direttamente sul cono.

FILTRO REGOLATORE DELLA POLPA

- Questo spremiagrumi include un filtro per regolare la polpa a proprio piacimento, per utilizzare questo filtro è necessario seguire i seguenti passaggi:
 - Rimuovere il filtro in acciaio inox.
 - Posizionare correttamente il filtro in plastica per la regolazione della polpa.
 - Regolare con il regolatore a destra per più polpa ea sinistra per meno (Fig. 2).

- **NOTA:** per facilitare la pulizia, è possibile rimuovere il filtro polpa in due pezzi. Per rimontarlo è necessario tenere presente che il regolatore deve trovarsi tra le due pareti limitatrici ed esercitare una pressione tra i due pezzi.

- **UNA VOLTA CONCLUSO L'UTILIZZO DELL'APPARECCHIO**

Scollegare l'apparecchio dalla rete.
Pulire l'apparecchio.

-

Pulizia

- Scollegare la spina dalla rete elettrica e aspettare che l'apparecchio si raffreddi, prima di eseguirne la pulizia.
- Pulire il gruppo elettrico con un panno umido, quindi asciugarlo.
- Per la pulizia non impiegare solventi o prodotti a pH acido o basico come la candeggina, né prodotti abrasivi.
- Non immergere l'apparecchio in acqua o altri liquidi, né lavarlo con acqua corrente.
- Si raccomanda di pulire l'apparecchio periodicamente e di rimuovere tutti i residui di cibo.
- La mancata pulizia periodica dell'apparecchio può provocare il deterioramento delle superfici, compromettendone la durata operativa e la sicurezza.
- I seguenti pezzi possono essere lavati con acqua e detersivo o in lavastoviglie (usando un programma li lavaggio leggero):

- Rivestimento del cono di pressatura
- Cono grande
- Cono piccolo
- Filtro in acciaio inossidabile
- Filtro regolatore di pressione
- Contenitore per il succo

Anomalie e riparazioni

In caso di guasto, rivolgersi ad un Centro d'Assistenza Tecnica autorizzato. Non tentare di smontare o di riparare l'apparecchio: può essere pericoloso.

Per i prodotti dell'Unione Europea e/o nel caso in cui sia previsto dalla legislazione del suo paese d'origine:

PRODOTTO ECOLOGICO E RICICLABILE

- I materiali che costituiscono l'imballaggio di questo apparecchio sono compresi in un sistema di raccolta, classificazione e riciclaggio degli stessi. Per lo smaltimento, utilizzare gli appositi contenitori pubblici, adatti per ogni tipo di materiale.
- Il prodotto non contiene concentrazioni di sostanze considerate dannose per l'ambiente.



- Questo simbolo indica che, per smaltire il prodotto al termine della sua durata utile,

occorre depositarlo presso un ente di smaltimento autorizzato alla raccolta differenziata di rifiuti di apparecchiature elettriche ed elettroniche (RAEE).

Questo apparecchio rispetta la Direttiva 2014/35/UE di Bassa Tensione, la Direttiva 2014/30/UE di Compatibilità Elettromagnetica, la Direttiva 2011/65/UE sui limiti d'impiego di determinate sostanze pericolose negli apparecchi elettrici ed elettronici e la Direttiva 2009/125/CE riguardante l'Ecodesign dei prodotti che consumano energia.

Garanzia e assistenza tecnica

Questo prodotto possiede il riconoscimento e la protezione della garanzia legale di conformità con la legislazione vigente. Per far valere i suoi diritti o interessi, dovrà rivolgersi a uno qualsiasi dei nostri servizi ufficiali di assistenza tecnica. Può trovare il più vicino cliccando sul seguente link: www.mellerware.com Può anche richiedere informazioni a tale riguardo mettendosi in contatto con noi tramite il numero di telefono che appare alla fine di questo manuale. Può scaricare questo manuale di istruzioni e i suoi aggiornamenti da www.mellerware.com





Durban

35 Adrian Road, Windermere
Durban, South Africa, 4001
Tel.: +27 31 303 3465
Fax: +27 31 303 8259

Johannesburg

Unit 25 & 26 San Croy office Park
Die Agora Road, Croydon, 1619
Tel.: +27 11 329 5652
Fax: +27 11 392 1694

creative housewares

20 Tekstiel St, Parrow. Cape Town. 7493, RSA
P.O. Box 6156 Parrow East, 7501, RSA
Tel.: +27 21 931 8117 / Helpline: 086 111 5006
Tel.: +27 63 014 0457
Fax: +27 21 931 4058
www.creativehousewares.co.za

mellerware[®]

Engineering Technology for life, S.L.

Av. Barcelona, s/n
25790, Oliana - Lleida - Spain
www.mellerware.com