

mellerware®

Loopy! Track

Bicicleta de interior

Indoor bike

Vélo d'intérieur

Indoor-Bike

Bicicleta indoor

Bici da interno

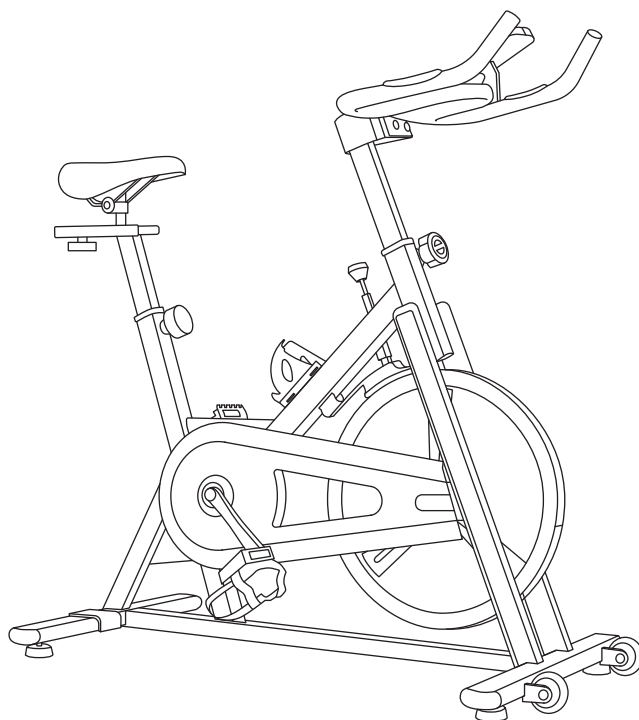

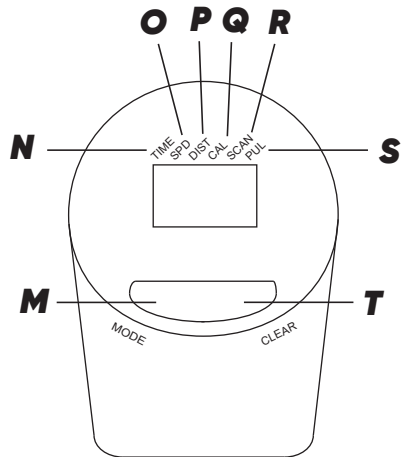
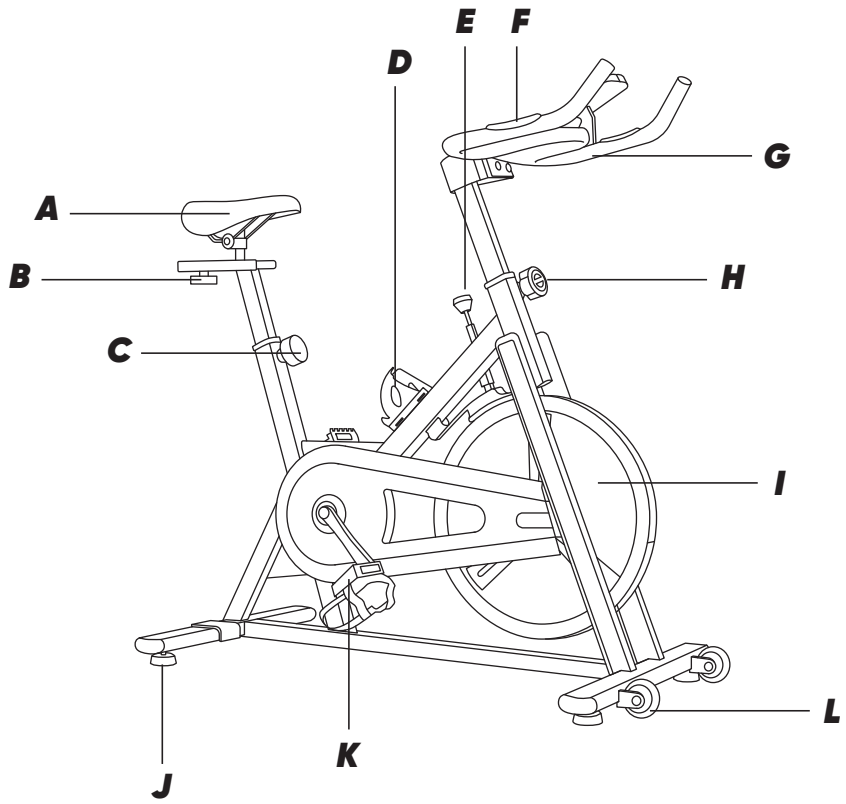

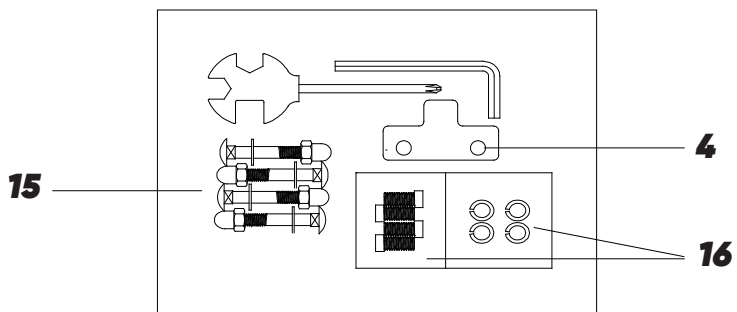
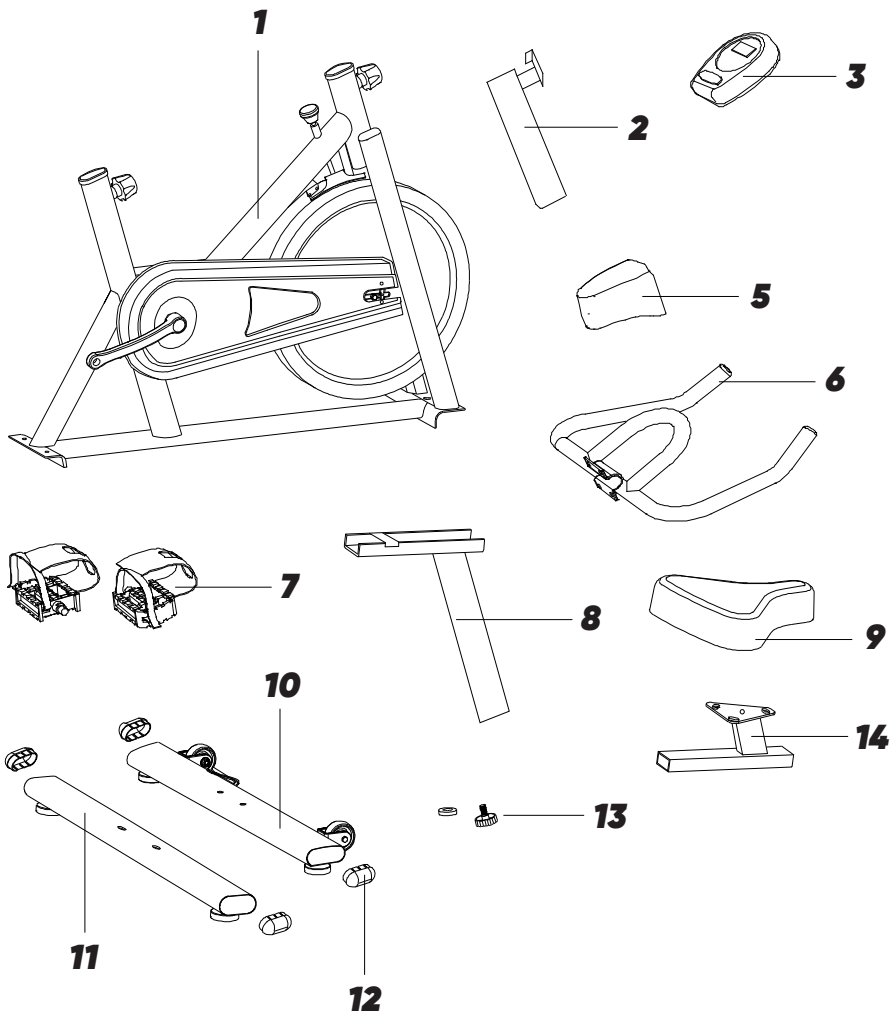

Fig.1

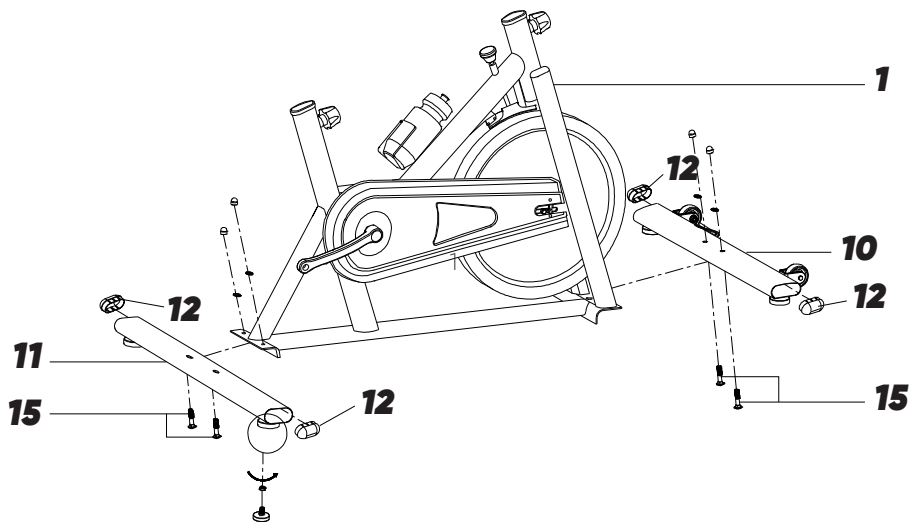

Fig.2

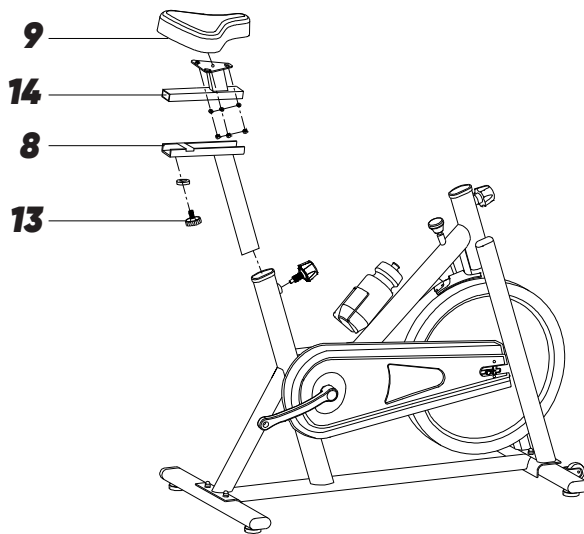

Fig.3

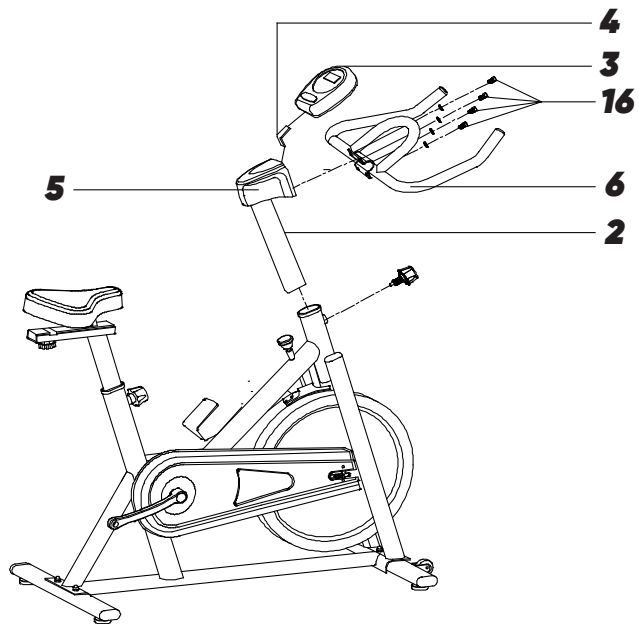
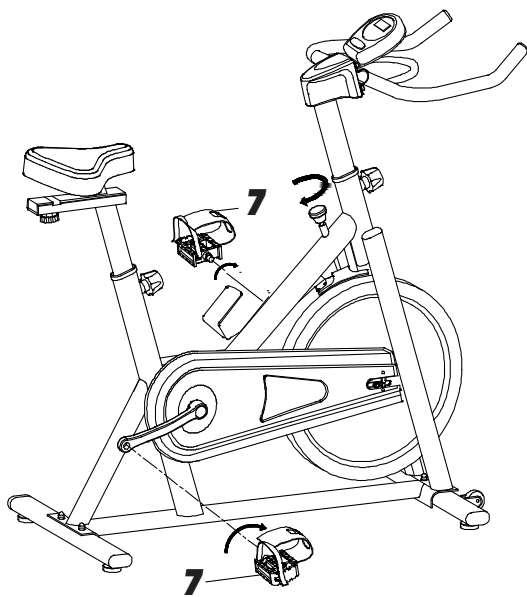

Fig.4



Dear customer,

Many thanks for choosing to purchase a Mellerware brand product.

Thanks to its technology, design and operation and the fact that it exceeds the strictest quality standards, a fully satisfactory use and long product life can be assured.

**Safety advice
and warnings**

- 1.** Failure to read and follow the instructions stated in the manual may result in possible serious injury.
- 2.** Keep children away from the equipment.
- 3.** This bike is for home use only. Maximum user weight is 100 kgs.
- 4.** The equipment shall be installed and used on a stable base and properly leveled.
- 5.** This bike does not have free-wheel. Spinning pedals can cause injury.
- 6.** Emergency brake should be push down when you want to stop the bike.
- 7.** Pedal speed should be reduced in a controlled manner.
- 8.** Fix your foot in the pedal cage during exercising to prevent unintended moving.
- 9.** It's important to adjust the handlebar and the seat to your required position for a comfortable and safe exercise. Do not exceed the minimum inertion depth mark "STOP".
 - This bike is not suitable for a therapeutic use. Consult a physician before any exercise program. If you experience dizziness, nauseas, chest pains or any other symptom while using the appliance stop the exercise and seek medical attention immediately.
 - The owner is responsible for ensuring that anyone who uses the machine is duly informed about the necessary precautions.
 - Keep the children or pets away from this equipment. Do not leave them unsupervised in the room where the bike is located. Under no circumstances should this appliance be used as a toy.
 - Set up and operate the exercise bicycle on a mat and on a solid level surface. A parameter distance of 1 meter is required before assembling and operating the unit. Adjust the stabilizer to assure stability.
 - This bike has not a free-wheel. You can stop the bike immediately by pushing down emergency brake knob while you are exercising.

- Wear clothing suitable for doing exercise. Do not use baggy clothing that might get caught up in the bike. Always wear running shoes or trainers when using the machine.
- Keep your hands well away from any of the moving parts.
- This appliance must only be used for the purposes described in this manual. Do not use accessories that are not recommended by the manufacturer.
- Do warm up stretching exercises before using the equipment.
- Before using the bike, thoroughly inspect the bike for proper assembly.
- Do not use the bike if it is not working correctly.
- The safety level of the equipment can be maintained only if it is examined regularly for damage and wear.
- Replace the defective parts immediately and/or keep the bike out of use until repaired.
- Special attention should be paid to the brake pad, which is the most susceptible to wear.
- Inspect the exercise bicycle for worn or loose components prior to use. Tighten/replace any loose or worn components prior to use.
- The safety level of the equipment can be maintained only if it is examined regularly for damage and wear.
- Functional and visual inspections of the equipment shall be made after assembly is completed.
- Spinning pedals can cause injury. Pedal speed should be reduced in a controlled manner.
- User must adjust the seat and handlebars to the user's height requirements. Please be sure the adjustment knob is locked tight and seat and handlebars are secure. Don't exceed the STOP mark.
- Do not ride the bike in a standing position. Keep the seat position and the hands on the handlebar during exercising.
- Before every use please examine brake pads for signs of wear.
- Care should be taken in mounting or dismounting the bike.
- Incorrect or excessive training will result in injuries to health.
- The bike is only designed to ride, build up your leg shape and strengthen your body. Don't use it for any other purpose.
- The power of the machine increases while increasing speed. The machine is equipped with an adjustable knob, which can adjust the resistance.
- This bike should only be used after a thorough review of the operation manual and the warning label.
- Caution: Consult your doctor before beginning to use the bike. This advice is especially important for those over 35 or suffering from health problems. Read all of the instructions before using any exercise equipment.

Description

- A – Seat
- B – Seat regulator knob
- C – Seat height regulator knob
- D – Bottle holder
- E – Intensity regulator knob
- F – Pulsation sensor
- G – Handlebar
- H – Handlebar height regulator knob
- I – Flywheel
- J – Adjustable feet
- K – Pedals
- L – Wheels

Control panel

- M – Mode button
- N – Time indicator
- O – Speed indicator
- P – Distance indicator
- Q – Calories indicator
- R – Scan function
- S – Pulse indicator
- T – Clear button

If the model of your appliance does not have the accessories described above, they can also be bought separately from the Technical Assistance Service.

ASSEMBLING INSTRUCTIONS:

Fig.1

- Place the end caps (12) into the front and rear stabilizers (10,11).
- Place the front stabilizer (10) to the main frame (1) using the screws (15) provided.

- Place the rear stabilizer (11) to the main frame (1) using the screws (15) provided.

Fig.2

- Fix the seat (9) to the seat post (14).
- Slide the seat post (14) into the vertical seat post (8) and fix it in the desired place with the locking knob (13).
- Insert the vertical seat post (8) into the main frame (1). Secure the saddle in position with the seat height regulator knob. The height of the seat can be adjusted after the bike is fully assembled.

Fig.3

- Fix the handlebar (6) with the handlebar post (2) with the screws provided (16).
- Place the piece (5) as indicated.
- Place the handlebar post on the main frame (1) and fix it with the handlebar height adjuster.
- Place the monitor (3) with the bracket (4) and then fix it to the handlebar (6).

Fig.4

- Fix the pedals (7) into its crank arm.
- Failure to follow the instructions can damage the crank or the pedal threads
- The right-hand pedal, marked with letter R, screws onto the right-hand crank, also marked with R, in clockwise direction till tight.
- The left-hand pedal, marked with letter L, screws onto the left-hand crank, also marked with L, in a counter-clockwise direction till tight.

Instructions for use

USE

- The monitor will turn on automatically when users start exercising.
- The monitor will turn off automatically if there is not any operation for 4 minutes.
- Press the MODE button to select the function you want.
- Press the CLEAR button to reset the function you want. Hold the button for 4 seconds to clear all values.
- TIME -> 00:00 - 99:59 MIN:SEC
- SPEED -> 0.0 - 99,99 KM/H
- DISTANCE -> 0.0 - 999,99 KM
- CALORIES -> 0.0 - 999,9 KCAL

HOW TO ADJUST THE INTENSITY REGULATOR KNOB OR STOP THE BIKE:

- To provide an even level of exertion during exercise, this appliance is equipped with an intensity regulator knob (E) which provides various exertion settings when turned clockwise.
- To increase pedal resistance, turn the intensity regulator knob clockwise (+) until the exertion level best suits your exercise requirements.
- To reduce pedal resistance, turn the intensity regulator knob anticlockwise (-).

- During exercise, the flywheel will get hot due to the braking effect, so when you have finished exercising it is advisable to set the intensity regulator knob to the minimum in order to stop the brake shoe from hardening.
- Important: This intensity regulator knob is equipped with an emergency braking system which, when applied with force produces a much sharper braking effect.

HOW TO LEVEL THE BIKE:

- There are 4 knobs (J) under the stabilizers. Adjust the knob when the bike is not level with the floor.

CHAIN ADJUSTMENT:

- The chain on your bike has been pre-adjusted and should not require immediate attention.
- Continuous use of the bike may cause the chain to stretch or become loose causing the need for bike adjustments. If so, simply loosen the bolts on both sides of the flywheel and tighten the nylon nut until the belt becomes tight.

HOW TO ADJUST THE SEAT HEIGHT:

- Slightly loosen the seat height regulator knob (C) on the frame by turning it counterclockwise, move the seat to a comfortable position for exercising, and then firmly tighten the adjustment knob by turning it clockwise.

HOW TO ADJUST THE SEAT HORIZONTALLY:

- Slightly loosen the seat regulator knob (B) by turning it counterclockwise. Move the saddle to a comfortable position for exercising, and then firmly tighten the knob by turning it clockwise.

HOW TO ADJUST THE HANDLEBAR:

- Position the handlebar (G) at a comfortable distance for exercising but not going beyond the STOP mark. Then, tighten the knob firmly.

Cleaning

- For health reasons, it is necessary to clean the handlebars and seat spray, as well as removing any sweat from the bicycle's frame. Apply anti-rust to the flywheel every time you clean the machine or at least once a month. Apply oil in the contact surface of the flywheel with brake to avoid rattling noises.
- Care has been taken to assure that your bike has been properly adjusted and lubricated at the factory. It is not recommended that the user attempt service on the internal components instead seek service from an authorized service center. However, from time-to-time the outer surfaces may appear dull or dirty, following the instructions listed below will restore and preserve the original finish.
- Cleaning metal surfaces may be accomplished by using a soft cotton

or terry cloth rag with a light application of car wax. Do not use aerosol sprays or pump bottles as they may deposit wax upon the console surface.

- From time-to-time, the console surface may collect dust or fingerprints. The use of harsh chemicals will destroy the protective coating and cause a static build-up that will damage the components. This surface may be cleaned with specially prepared chemicals found in most computer supply stores especially made for antistatic surfaces. It is strongly recommended that you purchase such a cleaning compound.
- The safety level of the equipment can only be maintained if it is regularly examined for damage and/or wear and tear.
- Care must be taken when lifting or moving the equipment so as not to cause injury.
- The brake pad is most susceptible to wear. Before exercising inspect the braking system for functionality.
- Please check if all warning labels are in good condition and able to read. If they are deformed please contact the distributor to order a new sticker.
- The safety and integrity designed into the machine can only be maintained when the exercise bicycle is regularly examined for damage and repair. It is the sole responsibility of the user/owner or facility operator to ensure that regular maintenance is performed.

- Worn or damaged components shall be replaced immediately or the exercise bicycle removed from service until the repair is made.
- Only manufacturer-supplied components shall be used to maintain/repair the equipment. The maintenance instructions shall call the reader's attention to these facts.
- The product does not contain concentrations of substances that could be considered harmful to the environment.

Warranty and technical assistance

This product enjoys the recognition and protection of the legal guarantee in accordance with current legislation. To enforce your rights or interests you must go to any of our official technical assistance services.

You can find the closest one by accessing the following web link: www.mellerware.com.

You can also request related information by contacting us. You can download this instruction manual and its updates at www.mellerware.com

Anomalies and repair

- Take the appliance to an authorised technical support service if product is damaged or other problems arise. Do not attempt to disassemble or repair the appliance yourself as this may be dangerous.

For EU product versions and/or in case that it is requested in your country:

ECOLOGY AND RECYCLABILITY OF THE PRODUCT

- The materials of which the packaging of this appliance consists are included in a collection, classification and recycling system. Should you wish to dispose of them, use the appropriate public recycling bins for each type of material.

Distinguido cliente:

Le agradecemos que se haya decidido por la compra de un producto de la marca Mellerware. Su tecnología, diseño y funcionalidad, junto con el hecho de superar las más estrictas normas de calidad le comportarán total satisfacción durante mucho tiempo.

Consejos y advertencias de seguridad

- 1.** No leer y seguir las instrucciones establecidas en el manual puede resultar en posibles lesiones graves.
- 2.** Mantenga a los niños alejados del equipo.
- 3.** Esta bicicleta es solamente para uso doméstico. El peso máximo del usuario es de 100 kgs.
- 4.** El equipo deberá instalarse y utilizarse sobre una base estable y debidamente nivelada.
- 5.** Esta bici no tiene rueda libre. Los pedales de giro pueden causar lesiones.
- 6.** El freno de emergencia debe presionarse hacia abajo cuando quiera parar la bicicleta.
- 7.** La velocidad del pedal debe reducirse de manera controlada.
- 8.** Fije su pie en el pedal durante el ejercicio para evitar movimientos inesperados.
- 9.** Es importante ajustar el manillar y el asiento a su posición requerida para un ejercicio cómodo y seguro. No exceda la marca de profundidad de inserción mínima "stop" durante el ajuste.
 - Esta bicicleta no es apta para uso terapéutico. Consulte a un médico antes de comenzar un programa de ejercicios. Si experimenta mareos, náuseas, dolores en el pecho o cualquier otro síntoma mientras usa este aparato, detenga el ejercicio y busque atención médica inmediatamente.
 - El propietario es responsable de asegurarse de que cualquier persona que utilice la máquina esté debidamente informada sobre las precauciones necesarias.
 - Mantenga a los niños o mascotas alejados de este equipo en todo momento. No los deje sin vigilancia

- en la habitación donde se guarda esta bicicleta. Bajo ninguna circunstancia se debe utilizar este aparato como un juguete.
- Instalar y utilizar la bicicleta sobre una colchoneta y sobre una superficie sólida y nivelada. Se requiere una distancia de parámetro de 1 metro antes de montar y utilizar el aparato. Ajuste el estabilizador para asegurar la estabilidad.
 - Esta bicicleta no tiene rueda libre. Puede detener la bicicleta inmediatamente presionando hacia abajo la perilla del freno de emergencia mientras hace ejercicio.
 - Use ropa adecuada para hacer ejercicio. No use ropa holgada que pueda quedar atrapada en la bicicleta. Utilice siempre zapatillas para correr o zapatillas de deporte cuando utilice la máquina.
 - Mantenga sus manos bien alejadas de cualquiera de las partes móviles.
 - Este aparato solo debe utilizarse para los fines descritos en este manual. No utilice accesorios que no sean recomendados por el fabricante.
 - Realice ejercicios de calentamiento y estiramiento antes de usar el equipo.
 - Antes de usar la bicicleta, inspeccione a fondo la bicicleta para ver si está instalada correctamente.
- No utilice la bicicleta si no funciona correctamente.
 - El nivel de seguridad del equipo se puede mantener solo si se examina regularmente para detectar daños y desgaste.
 - Reemplace las piezas defectuosas inmediatamente y / o mantenga la bicicleta fuera de uso hasta que sea reparada.
 - Se debe prestar especial atención a la pastilla de freno, que es la más susceptible al desgaste.
 - Inspeccione la bicicleta de ejercicios en busca de componentes desgastados o sueltos antes de usarla. Apriete / reemplace cualquier componente suelto o desgastado antes de usar.
 - Se deben realizar inspecciones funcionales y visuales del equipo después de que se complete la instalación.
 - Los pedales que giran pueden causar lesiones. La velocidad del pedal debe reducirse de forma controlada.
 - El usuario debe ajustar el asiento y el manillar a los requisitos de altura del usuario. Asegúrese de que la perilla de ajuste esté bloqueada firmemente y que el asiento y el manillar estén seguros. No exceda la marca STOP.
 - No conduzca la bicicleta de pie. Mantenga la posición del asiento y la mano en el manillar durante el ejercicio. antes de usar.
 - Antes de cada uso, examine las pastillas de freno en busca de signos de desgaste.

- Se debe tener cuidado al subir o bajar de la bicicleta.
- Un entrenamiento incorrecto o excesivo resultará en daños a la salud.
- La bicicleta solo está diseñada para montar, para fortalecer la forma de las piernas y fortalecer el cuerpo. No lo use para ningún otro propósito.
- La potencia de la máquina aumenta al mismo tiempo que aumenta la velocidad. La máquina está equipada con una perilla ajustable, que puede ajustar la resistencia.
- Esta bicicleta solo debe usarse después de una revisión completa del manual de operación y la etiqueta de advertencia.
- Precaución: consulte a su médico antes de comenzar a utilizar la bicicleta. Este consejo es especialmente importante para los mayores de 35 años o que padecen problemas de salud. Lea todas las instrucciones antes de usar cualquier equipo de ejercicio.

Descripción

- A – Asiento
- B – Regulador del asiento
- C – Regulador de altura del asiento
- D – Portabidón
- E – Regulador de intensidad

- F – Sensor pulsaciones
- G – Manillar
- H – Regulador altura manillar
- I – Volante
- J – Pies ajustables
- K – Pedales
- L – Ruedas

Panel de control

- M – Botón modo
- N – Indicador tiempo
- O – Indicador velocidad
- P – Indicador distancia
- Q – Indicador calorías
- R – Función SCAN
- S – Indicador pulsaciones
- T – Botón borrar

Si el modelo de su aparato no dispone de los accesorios descritos anteriormente, también se pueden adquirir por separado en el Servicio de Asistencia Técnica.

INSTRUCCIONES DE MONTAJE:

Fig.1

- Colocar las tapas de los extremos (12) en los estabilizadores delanteros y traseros (10,11).
- Colocar el estabilizador delantero (10) en el marco principal (1) utilizando los tornillos (15) proporcionados.
- Colocar el estabilizador trasero (11) en el marco principal (1) usando los tornillos (15) proporcionados.

Fig.2

- Fijar el asiento (9) junto al soporte horizontal (14).
- Deslizar el soporte horizontal (14) en el soporte vertical (8) y fijarlo en el lugar deseado con el mando de bloqueo (13).
- Insertar el soporte vertical (8) en el marco principal (1). Asegurar el sillín en su posición con el regulador de altura del asiento. La altura del asiento se puede ajustar después de que la bicicleta esté completamente montada.

Fig.3

- Fijar el manillar (6) con el poste del manillar (2) a través de los tornillos suministrados (16).
- Colocar el poste del manillar en el marco principal (1) y fijarlo con el ajustador de altura del manillar.
- Colocar la pieza (5) como se indica.
- Colocar el monitor (3) con el soporte (4) y luego fijarlo al manillar (6).

Fig.4

- Fijar los pedales (7) en su brazo de manivela.
- No seguir las instrucciones puede dañar la biela o las roscas del pedal.
- El pedal derecho, marcado con la letra R, se atornilla a la biela derecha, también marcada con R, en el sentido de las agujas del reloj hasta que quede apretado.
- El pedal izquierdo, marcado con la letra L, se atornilla a la manivela

izquierda, también marcada con L, en sentido antihorario hasta que quede apretado.

Modo de empleo**USO**

- El monitor se encenderá automáticamente cuando el usuario comience a hacer ejercicio.
- El monitor se apagará automáticamente si no se realiza ninguna operación durante 4 minutos.
- Presione el botón MODE para seleccionar la función que desea.
- Presione el botón CLEAR para restablecer la función que desea. Mantenga pulsado el botón durante 4 segundos para borrar todos los valores.
- HORA -> 00:00 - 99:59 MIN:SEG
- VELOCIDAD -> 0,0 - 99,99 KM/H
- DISTANCIA -> 0,00 - 999,99 KM
- CALORÍAS -> 0,0 - 999,9 K CAL

CÓMO AJUSTAR EL REGULADOR DE INTENSIDAD O DETENER LA BICICLETA:

- Para proporcionar un nivel uniforme de esfuerzo durante el ejercicio, este aparato está equipado con un regulador de intensidad (E) que proporciona varios ajustes de esfuerzo cuando se gira en el sentido de las agujas del reloj.
- Para aumentar la resistencia de la bici gire el regulador de intensidad en el sentido de las agujas del reloj (+)

hasta que el nivel de esfuerzo se adapte mejor a sus requisitos de ejercicio.

- Para reducir la resistencia de la bici, gire el regulador de intensidad en sentido antihorario (-).
- Durante el ejercicio, el volante se calentará debido al efecto de frenado, por lo que cuando hayas terminado de ejercitar es recomendable poner al mínimo el mando regulador de intensidad para evitar que la zapata se endurezca.
- Importante: el regulador de intensidad está equipado con un sistema de frenado de emergencia que, cuando se aplica con fuerza, produce un efecto de frenado mucho más agudo.

CÓMO NIVELAR LA BICICLETA:

- Hay 4 ruedas (J) ajustables debajo de los estabilizadores. Ajuste las ruedas cuando la bicicleta no esté nivelada con el piso.

AJUSTE DE LA CADENA:

- La cadena de su bicicleta ha sido preajustada y no debería requerir atención inmediata.
- El uso continuo de la bicicleta puede hacer que la cadena se estire o se afloje y sea necesario realizar ajustes en la bicicleta. Si es así, simplemente afloje los pernos a ambos lados del volante y apriete la tuerca de nailon hasta

que la correa quede tensa.

CÓMO AJUSTAR LA ALTURA DEL ASIENTO:

- Afloje ligeramente el regulador de altura del asiento (C) girándolo hacia la izquierda, mueva el asiento a una posición cómoda para hacer ejercicio y luego apriete firmemente el mando girándolo hacia la derecha.

CÓMO AJUSTAR EL ASIENTO HORIZONTALMENTE:

- Afloje ligeramente el regulador de del asiento (B) girándolo en sentido antihorario. Mueva el asiento a una posición cómoda para hacer ejercicio y luego apriete firmemente el mando girándolo hacia la derecha.

CÓMO AJUSTAR EL MANILLAR:

- Coloque el manillar (G) a una distancia cómoda para hacer ejercicio, pero sin pasar de la marca STOP. Luego, apriete la perilla firmemente.

Limpieza

- Por motivos de salud, es necesario limpiar el manillar y el asiento después de cada clase con un spray desinfectante, así como eliminar el sudor del cuadro de la bicicleta. Aplicar antioxidante al volante cada vez que limpie la máquina o al menos una vez al mes. Aplique aceite en la superficie de contacto del volante con freno para evitar ruidos de traqueteo.

- Se ha tenido cuidado para asegurar que su bicicleta se haya ajustado y lubricado correctamente en la fábrica. No se recomienda que el usuario intente reparar los componentes internos en lugar de buscar servicio en un centro de servicio autorizado. Sin embargo, de vez en cuando las superficies exteriores pueden parecer opacas o sucias, seguir las instrucciones que se enumeran a continuación restaurará y conservará el acabado original.
- La limpieza de las superficies metálicas se puede lograr usando un paño suave de algodón o de felpa con una ligera aplicación de cera para autos. No use aerosoles ni botellas con bomba, ya que pueden depositar cera sobre la superficie de la consola.
- Hay 4 ruedas (J) ajustables debajo de los estabilizadores. Ajuste las ruedas cuando la bicicleta no esté nivelada con el piso.
- De vez en cuando, la superficie del monitor puede acumular polvo o huellas dactilares. El uso de productos químicos agresivos destruirá la capa protectora y provocará una acumulación de electricidad estática que dañará los componentes. Esta superficie se puede limpiar con productos químicos especialmente preparados que se encuentran en la mayoría de las tiendas de suministros informáticos especialmente fabricados para superficies antiestáticas. Se recomienda encarecidamente que adquiera un compuesto de limpieza de este tipo.
- El nivel de seguridad del equipo solo se puede mantener si se examina regularmente para detectar daños y / o desgaste.
- Se debe tener cuidado al levantar o mover el equipo para no causar lesiones.
- La pastilla de freno es la más susceptible al desgaste. Antes de hacer ejercicio, inspeccione el funcionamiento del sistema de frenos.
- Compruebe si todas las etiquetas de advertencia están en buenas condiciones y se pueden leer. Si están deformados, póngase en contacto con el distribuidor para solicitar una nueva pegatina.
- La seguridad e integridad diseñadas en la máquina solo se pueden mantener cuando la bicicleta estática se examina regularmente para detectar daños y reparaciones. Es responsabilidad exclusiva del usuario / propietario u operador de la instalación garantizar que se realice un mantenimiento regular. Los componentes gastados o dañados deben reemplazarse inmediatamente o la bicicleta de ejercicios debe retirarse de servicio hasta que se realice la reparación.
- Solo se utilizarán componentes suministrados por el fabricante para mantener / reparar el equipo. Las

instrucciones de mantenimiento llamarán la atención del lector sobre estos hechos.

Anomalías y reparación

En caso de avería llevar el aparato a un Servicio de Asistencia Técnica autorizado. No intente desmontarlo o repararlo ya que puede existir peligro.

Para las versiones EU del producto y/o en el caso de que en su país aplique:

ECOLOGÍA Y RECICLABILIDAD DEL PRODUCTO

- Los materiales que constituyen el envase de este aparato, están integrados en un sistema de recogida, clasificación y reciclado de los mismos. Si desea deshacerse de ellos, puede utilizar los contenedores públicos apropiados para cada tipo de material.
- El producto está exento de concentraciones de sustancias que se puedan considerar dañinas para el medio ambiente.

Garantía y asistencia técnica

Este producto goza del reconocimiento y protección de la garantía legal de conformidad con la legislación vigente. Para hacer

valer sus derechos o intereses debe acudir a cualquiera de nuestros servicios de asistencia técnica oficiales. Podrá encontrar el más cercano accediendo al siguiente enlace web: www.mellerware.com También puede solicitar información relacionada poniéndose en contacto con nosotros por el teléfono que aparece al final de este manual. Puede descargar este manual de instrucciones y sus actualizaciones en www.mellerware.com

Cher Client,

Nous vous remercions d'avoir choisi d'acheter un appareil ménager de marque Mellerware.

Sa technologie, son design et sa fonctionnalité, s'ajoutant au fait qu'elle répond amplement aux normes de qualité les plus strictes, vous permettront d'en tirer une longue et durable satisfaction.

Conseils et avertissements de sécurité

- 1.** Le fait de ne pas lire et suivre les instructions énoncées dans le manuel peut entraîner des blessures graves.
- 2.** Tenez les enfants éloignés de l'équipement.
- 3.** Ce vélo est destiné à un usage domestique uniquement. Le poids maximum de l'utilisateur est de 100 kg.
- 4.** L'équipement doit être installé et utilisé sur une base stable et correctement nivelée.
- 5.** Ce vélo n'a pas de roue libre. Tourner les pédales peut provoquer des blessures.
- 6.** Le frein d'urgence doit être enfoncé lorsque vous souhaitez arrêter le vélo.
- 7.** La vitesse de la pédale doit être réduite de manière contrôlée.
- 8.** Fixez votre pied sur la pédale pendant l'exercice pour éviter les mouvements inattendus.
- 9.** Il est important d'ajuster le guidon et le siège à la position souhaitée pour un exercice confortable et sûr. Ne dépassez pas la marque de profondeur d'insertion minimale «stop» pendant le réglage.
 - Ce vélo n'est pas adapté à un usage thérapeutique. Consultez un médecin avant de commencer un programme d'exercice. Si vous ressentez des étourdissements, des nausées, des douleurs thoraciques ou tout autre symptôme lors de l'utilisation de cet appareil, arrêtez de faire de l'exercice et consultez immédiatement un médecin.
 - Le propriétaire est responsable de s'assurer que toute personne utilisant la machine est correctement informée des précautions nécessaires.
 - Gardez les enfants ou les animaux éloignés de cet équipement à tout moment. Ne les laissez pas sans surveillance dans la pièce où se trouve

- ce vélo. En aucun cas, cet appareil ne doit être utilisé comme un jouet.
- Installez et utilisez le vélo d'exercice sur un tapis et sur une surface solide et plane. Une distance de paramètre de 1 mètre est requise avant d'assembler et d'utiliser l'unité. Ajustez le stabilisateur pour assurer la stabilité.
 - Ce vélo n'a pas de roue libre. Vous pouvez arrêter le vélo immédiatement en appuyant sur le bouton de frein d'urgence pendant l'exercice.
 - Portez des vêtements appropriés pour faire de l'exercice. Ne portez pas de vêtements amples qui pourraient se coincer sur le vélo. Portez toujours des chaussures de course ou des baskets lorsque vous utilisez la machine.
 - Gardez vos mains éloignées des pièces mobiles.
 - Cet appareil ne doit être utilisé qu'aux fins décrites dans ce manuel. N'utilisez pas d'accessoires non recommandés par le fabricant.
 - Faites des exercices d'échauffement et d'étirement avant d'utiliser l'équipement.
 - Avant d'utiliser le vélo, inspectez soigneusement le vélo pour voir s'il est assemblé correctement.
 - N'utilisez pas le vélo s'il ne fonctionne pas correctement.
 - Le niveau de sécurité de l'équipement ne peut être maintenu que s'il est régulièrement examiné pour détecter tout dommage et usure.
 - Remplacez immédiatement les pièces défectueuses et / ou gardez le vélo hors d'usage jusqu'à ce qu'il soit réparé.
 - Une attention particulière doit être portée à la plaquette de frein, qui est la plus sensible à l'usure.
 - Inspectez le vélo d'exercice pour détecter des composants usés ou desserrés avant de l'utiliser. Serrez / remplacez tout composant desserré ou usé avant utilisation.
 - Des inspections visuelles et fonctionnelles de l'équipement doivent être effectuées une fois l'assemblage terminé.
 - Les pédales qui tournent peuvent causer des blessures. La vitesse de la pédale doit être réduite de manière contrôlée.
 - L'utilisateur doit ajuster le siège et le guidon aux exigences de hauteur de l'utilisateur. Assurez-vous que le bouton de réglage est fermement verrouillé et que le siège et le guidon sont sécurisés. Ne dépassez pas la marque STOP.
 - Ne conduisez pas le vélo debout. Gardez votre siège et votre main sur le guidon pendant l'exercice.
 - Avant chaque utilisation, examinez les plaquettes de frein à la recherche de signes d'usure.
 - Des précautions doivent être prises lors de la montée ou de la descente du vélo.
 - Un entraînement incorrect ou excessif entraînera des dommages à la santé.
 - Le vélo est uniquement conçu pour rouler, pour renforcer la forme des jambes et renforcer le corps. Ne l'utilisez pas à d'autres fins.

- La puissance de la machine augmente en même temps que la vitesse augmente. La machine est équipée d'un bouton réglable, qui peut ajuster la résistance.
- Ce vélo ne doit être utilisé qu'après un examen complet du manuel d'utilisation et de l'étiquette d'avertissement.
- Attention: consultez votre médecin avant de commencer à utiliser le vélo. Ces conseils sont particulièrement importants pour les personnes de plus de 35 ans ou souffrant de problèmes de santé. Lisez toutes les instructions avant d'utiliser tout équipement d'exercice.

Description

- A – Siège
- B – Réglage du siège
- C – Réglage de la hauteur du siège
- D – Porte-bidon
- E – Régulateur d'intensité
- F – Capteur de pulsation
- G – Guidon
- H – Réglage de la hauteur du guidon
- I – Volant
- J – Pieds réglables
- K – Pédales
- L – Roue

Panneau de commande

- M – Bouton de mode
- N – Indicateur de temps

- O – Indicateur de vitesse
- P – Indicateur de distance
- Q – Indicateur de calories
- R – Fonction SCAN
- S – Indicateur de pulsation
- T – Bouton supprimer

Si votre modèle d'appareil ne dispose pas des accessoires décrits ci-dessus, ils peuvent également être achetés séparément auprès du service d'assistance technique.

INSTRUCTIONS DE MONTAGE:

Fig.1

- Placez les capuchons d'extrémité (12) sur les stabilisateurs avant et arrière (10,11).
- Positionnez le stabilisateur avant (10) sur le châssis principal (1) à l'aide des vis (15) fournies.
- Placez le stabilisateur arrière (11) sur le châssis principal (1) à l'aide des vis (15) fournies.

Fig.2

- Fixez le siège (9) à côté du support horizontal (14).
- Glissez le support horizontal (14) sur le support vertical (8) et fixez-le à l'endroit souhaité à l'aide du bouton de verrouillage (13).
- Insérez le support vertical (8) dans le cadre principal (1). Fixez la selle en place avec le dispositif de réglage de la hauteur du siège. La hauteur du siège peut être ajustée

une fois le vélo entièrement assemblé.

Fig.3

- Fixez le guidon (6) avec le montant du guidon (2) à l'aide des vis fournies (16).
- Placez le montant du guidon sur le cadre principal (1) et fixez-le avec le réglage de hauteur du guidon.
- Monter la pièce (5) comme indiqué.
- Placez le moniteur (3) avec le support (4) puis fixez-le au guidon (6).

Fig.4

- Fixez les pédales (7) à votre bras de manivelle.
- Le non-respect des instructions peut endommager le filetage de la manivelle ou de la pédale.
- La pédale droite, marquée de la lettre R, est vissée à la manivelle droite, également marquée R, dans le sens des aiguilles d'une montre jusqu'à ce qu'elle soit serrée.
- La pédale gauche, marquée de la lettre L, est vissée sur la manivelle gauche, également marquée d'un L, dans le sens antihoraire jusqu'à ce qu'elle soit serrée.

MODE D'EMPLOI:

UTILISATION:

- Le moniteur s'allumera automatiquement lorsque les utilisateurs commenceront à faire de l'exercice.

- Le moniteur s'éteint automatiquement si aucune opération n'est effectuée pendant 4 minutes.
- Appuyez sur le bouton MODE pour sélectionner la fonction souhaitée.
- Appuyez sur le bouton CLEAR pour restaurer la fonction souhaitée. Maintenez le bouton enfoncé pendant 4 secondes pour effacer toutes les valeurs.
- HEURE -> 00:00 - 99:59 MIN:SEC
- VITESSE -> 0,0 - 99,99 KM/H
- DISTANCE -> 0,00 - 999,9 KM
- CALORIES -> 0,0 - 999,9 KCAL

COMMENT RÉGLER LE BOUTON DE RÉGULATEUR ACTUEL OU ARRÊTER LE VÉLO:

- Pour fournir un niveau d'effort régulier pendant l'exercice, cette machine est équipée d'un régulateur d'intensité (E) qui fournit divers réglages d'effort lorsqu'il est tourné dans le sens des aiguilles d'une montre.
- Pour augmenter la résistance de la pédale, tournez le régulateur d'intensité dans le sens des aiguilles d'une montre (+) jusqu'à ce que le niveau d'effort corresponde le mieux à vos exigences d'exercice.
- Pour réduire la résistance de la pédale, tournez le variateur dans le sens antihoraire (-).
- Pendant l'exercice, le volant chauffera en raison de l'effet de freinage, donc lorsque vous avez fini de vous entraîner, il est conseillé de tourner le bouton du régulateur d'intensité au minimum pour éviter que la chaussure ne durcisse.

Important: Le variateur est équipé d'un système de freinage d'urgence qui, lorsqu'il est appliqué dur, produit un effet de freinage beaucoup plus net.

COMMENT NIVELER LE VÉLO:

- Il y a 4 roues réglables (J) sous les stabilisateurs. Ajustez les roues lorsque le vélo n'est pas au niveau du sol.

RÉGLAGE DE LA CHAÎNE:

- La chaîne de votre vélo a été pré-réglée et ne devrait pas nécessiter une attention immédiate.
- L'utilisation continue du vélo peut entraîner l'étirement ou le desserrage de la chaîne et nécessiter des réglages du vélo. Si tel est le cas, desserrez simplement les boulons des deux côtés du volant et serrez l'étrou en nylon jusqu'à ce que la sangle soit tendue.

COMMENT RÉGLER LA HAUTEUR DU SIÈGE:

- Desserrez légèrement le dispositif de réglage de la hauteur du siège (C) en le tournant dans le sens antihoraire, déplacez le siège dans une position d'exercice confortable, puis serrez fermement le bouton en le tournant dans le sens des aiguilles d'une montre.

COMMENT RÉGLER LE SIÈGE HORIZONTALEMENT:

- Desserrez légèrement le dispositif de réglage du siège (B) en le tournant dans le sens antihoraire. Placez la selle dans une position confortable pour l'exercice, puis serrez fermement le bouton en le tournant dans le sens des aiguilles d'une montre.

COMMENT RÉGLER LE GUIDON:

- Placez le guidon (G) à une distance confortable pour vous entraîner, mais à l'intérieur du repère STOP. Serrez ensuite fermement le bouton.

Nettoyage

- Pour des raisons de santé, il est nécessaire de nettoyer le guidon et la selle après chaque cours avec un spray désinfectant, ainsi que d'éliminer la sueur du cadre du vélo. Appliquez un antioxydant sur le volant à chaque fois que vous nettoyez la machine ou au moins une fois par mois. Appliquez de l'huile sur la surface de contact du volant de frein pour éviter les bruits de cliquetis d'exercice.
- Des précautions ont été prises pour s'assurer que votre vélo a été correctement réglé et lubrifié en usine. Il n'est pas recommandé à l'utilisateur d'essayer de réparer les composants internes au lieu de demander une réparation auprès d'un centre de service autorisé. Cependant, de temps à autre, les surfaces extérieures peuvent sembler ternes ou sales, suivre les

- instructions ci-dessous restaurera et conservera la finition d'origine.
- Le nettoyage des surfaces métalliques peut être effectué à l'aide d'un coton doux ou d'un chiffon éponge avec une légère application de cire pour voiture. N'utilisez pas de bombes aérosols ou de flacons à pompe, car ils peuvent déposer de la cire sur la surface de la console.
 - De temps en temps, la surface de la console peut accumuler de la poussière ou des empreintes digitales. L'utilisation de produits chimiques agressifs détruira la couche protectrice et provoquera une accumulation d'électricité statique qui endommagera les composants. Cette surface peut être nettoyée avec des produits chimiques spécialement préparés que l'on trouve dans la plupart des magasins de fournitures informatiques spécialement conçus pour les surfaces antistatiques. Il est fortement recommandé d'acheter un tel composé de nettoyage.
 - Le niveau de sécurité de l'équipement ne peut être maintenu que s'il est régulièrement inspecté pour détecter tout dommage et / ou usure.
 - Des précautions doivent être prises lors du lavage ou du déplacement de l'équipement pour éviter de provoquer des blessures.
- La plaquette de frein est la plus sensible à l'usure. Avant de vous entraîner, vérifiez le fonctionnement du système de freinage.
 - Vérifiez si toutes les étiquettes d'avertissement sont en bon état et peuvent être lues. S'ils sont déformés, contactez votre revendeur pour commander un nouvel autocollant.
 - La sécurité et l'intégrité intégrées à la machine ne peuvent être maintenues que lorsque le vélo d'exercice est régulièrement inspecté pour détecter tout dommage et réparation. Il est de la seule responsabilité de l'utilisateur / propriétaire ou de l'exploitant de l'installation de s'assurer qu'un entretien régulier est effectué. Les composants usés ou endommagés doivent être remplacés immédiatement ou le vélo d'exercice doit être retiré du service jusqu'à ce que la réparation soit terminée.
 - Seuls les composants fournis par le fabricant doivent être utilisés pour entretenir / réparer l'équipement. Les instructions d'entretien attireront l'attention du lecteur sur ces faits.

Anomalies et réparation

En cas de panne, remettre l'appareil à un service d'assistance technique autorisé. Ne pas tenter de procéder aux réparations ou de démonter l'appareil; cela implique des risques.

Pour les versions UE du produit et/ou en fonction de la législation du pays d'installation:

téléphone figurant à la fin de ce manuel. Vous pouvez télécharger cette notice d'instructions et ses mises à jour sur www.mellerware.com

ÉCOLOGIE ET RECYCLAGE DU PRODUIT

- Les matériaux constituant l'emballage de cet appareil font partie d'un programme de collecte, de tri et de recyclage. Si vous souhaitez vous défaire du produit, merci de bien vouloir utiliser les conteneurs publics appropriés à chaque type de matériau.
- Le produit ne contient pas de substances concentrées susceptibles d'être considérées comme nuisibles à l'environnement.

Garantie et assistance technique

Ce produit est reconnu et protégé par la garantie établie conformément à la législation en vigueur. Pour faire valoir vos droits ou intérêts, vous devrez vous adresser à l'un de nos services d'assistance technique agréés. Pour savoir lequel est le plus proche, vous pouvez accéder au lien suivant: www.mellerware.com
Vous pouvez également demander des informations connexes en nous contactant au numéro de

Prezado cliente:

Obrigado por ter adquirido um eletrodoméstico da marca Mellerware.

A sua tecnologia, design e funcionalidade, aliados às mais rigorosas normas de qualidade, garantir-lhe-ão uma total satisfação durante muito tempo.

Conselhos e advertências de segurança

- 1.** Deixar de ler e seguir as instruções estabelecidas no manual pode resultar em possíveis ferimentos graves.
- 2.** Mantenha as crianças afastadas do equipamento.
- 3.** Esta bicicleta é apenas para uso doméstico. O peso máximo do usuário é 100 kg.
- 4.** O equipamento deve ser instalado e usado em uma base estável e devidamente nivelada.
- 5.** Esta bicicleta não tem roda livre. Os pedais de torção podem causar ferimentos.
- 6.** O freio de mão deve ser pressionado quando você quiser parar a bicicleta.
- 7.** A velocidade do pedal deve ser reduzida de forma controlada.
- 8.** Fixe o pé no pedal durante o exercício para evitar movimentos inesperados.
- 9.** É importante ajustar o guidador e o assento à posição necessária para um exercício confortável e seguro. Não exceda a marca de profundidade de inserção mínima "stop" durante o ajuste.
 - Esta bicicleta não é adequada para uso terapêutico. Consulte um médico antes de iniciar um programa de exercícios. Se sentir tonturas, náuseas, dores no peito ou quaisquer outros sintomas ao usar este aparelho, pare os exercícios e procure assistência médica imediatamente.
 - O proprietário é responsável por garantir que todos os usuários da máquina sejam devidamente informados sobre as precauções necessárias.
 - Mantenha sempre as crianças ou animais de estimação afastados deste equipamento. Não os deixe desacompanhados na sala onde

- esta bicicleta é guardada. Em nenhuma circunstância este aparelho deve ser usado como um brinquedo.
- Instale e opere a bicicleta estática em uma esteira e em uma superfície sólida e nivelada. Um parâmetro de distância de 1 metro é necessário antes de montar e operar a unidade. Ajuste o estabilizador para garantir a estabilidade.
 - Esta bicicleta não tem roda livre. Você pode parar a bicicleta imediatamente pressionando o botão do freio de mão durante o exercício.
 - Use roupas adequadas para exercícios. Não use roupas largas que possam ficar presas na bicicleta. Sempre use tênis ou tênis ao usar a máquina.
 - Mantenha as mãos longe de qualquer uma das partes móveis.
 - Este aparelho deve ser usado apenas para os fins descritos neste manual. Não use acessórios que não sejam recomendados pelo fabricante.
 - Faça exercícios de aquecimento e alongamento antes de usar o equipamento.
 - Antes de andar de bicicleta, inspecione completamente a bicicleta para ver se ela está montada corretamente.
 - Não use a bicicleta se ela não estiver funcionando corretamente.
 - O nível de segurança do equipamento pode ser mantido apenas se for examinado regularmente quanto a danos e desgaste.
 - Substitua as peças defeituosas imediatamente e / ou mantenha a bicicleta fora de uso até que seja consertada.
 - Atenção especial deve ser dada à pastilha de freio, que é a mais suscetível ao desgaste. seja reparada.
 - Se debe prestar especial atención a la pastilla de freno, que es la más. Inspeccione a bicicleta estática para ver se há componentes soltos ou gastos antes de usá-la. Aperte / substitua quaisquer componentes soltos ou gastos antes de usar.
 - As inspeções visuais e funcionais do equipamento devem ser realizadas após a conclusão da montagem.
 - Os pedais girando podem causar ferimentos. A velocidade do pedal deve ser reduzida de forma controlada.
 - O usuário deve ajustar o assento e o guidão aos requisitos de altura do usuário. Certifique-se de que o botão de ajuste está firmemente travado e o assento e o guidão estão firmes. Não exceda a marca STOP.
 - Não ande de bicicleta em pé. mantenha a posição sentada e a mão no guidador durante o exercício.
 - Antes de cada uso, examine as pastilhas de freio quanto a sinais de desgaste.
 - É necessário ter cuidado ao entrar ou sair da bicicleta.

- O treinamento incorreto ou excessivo resultará em danos à saúde.
- A bicicleta é projetada apenas para andar de bicicleta, para fortalecer a forma das pernas e fortalecer o corpo. Não o use para nenhum outro propósito.
- A potência da máquina aumenta ao mesmo tempo que aumenta a velocidade. A máquina está equipada com um botão ajustável, que pode
- Esta bicicleta só deve ser usada após uma revisão completa do manual de operação e etiqueta de advertência.
- Cuidado: consulte seu médico antes de começar a usar a bicicleta. Este conselho é especialmente importante para pessoas com mais de 35 anos ou que sofrem de problemas de saúde. Leia todas as instruções antes de usar qualquer equipamento de exercício.

Descrição

- A – Assento
- B – Ajustador de assento
- C – Ajustador de altura do assento
- D – Gaiola de garrafa
- E – Regulador de intensidade
- F – Sensor de pulsação
- G – Guidão

- H – Regulador de altura do guidador
- I – Volante
- J – Pés ajustáveis
- K – Pedais
- L – Roda

Painel de controle

- M – Botão de modo
- N – Indicador de tempo
- O – Indicador de velocidade
- P – Indicador de distância
- Q – Indicador de caloria
- R – Função SCAN
- S – Indicador de pulsação
- T – Botão excluir

Caso o modelo do seu aparelho não possua os acessórios descritos acima, também podem ser adquiridos separadamente no Serviço de Assistência Técnica.

INSTRUÇÕES DE MONTAGEM:

Fig.1

- Coloque as tampas das extremidades (12) nos estabilizadores dianteiro e traseiro (10,11).
- Posicione o estabilizador frontal (10) na estrutura principal (1) usando os parafusos (15) fornecidos.
- Coloque o estabilizador traseiro (11) na estrutura principal (1) usando os parafusos (15) fornecidos.

Fig.2

- Fixe o assento (9) próximo ao suporte horizontal (14).
- Insira o suporte horizontal (14) no suporte vertical (8) e fixe-o no local desejado com o botão de travamento (13).
- Insira o suporte vertical (8) na estrutura principal (1). Prenda o selim na posição com o ajustador de altura do assento. A altura do assento pode ser ajustada depois que a bicicleta estiver totalmente montada.

Fig.3

- Fixe o guidador (6) com a coluna do guidador (2) com os parafusos fornecidos (16).
- Coloque o guidador no quadro principal (1) e fixe-o com o ajustador de altura do guidador.
- Posicione a peça (5) conforme indicado.
- Coloque o monitor (3) com o suporte (4) e fixe-o no guidador (6).

Fig.4

- Fixe os pedais (7) ao braço da manivela.
- O não cumprimento das instruções pode danificar a manivela ou a rosca do pedal.
- O pedal direito, marcado com a letra R, é aparafusado na manivela direita, também marcada com R, no sentido horário até ficar apertado.
- O pedal esquerdo, marcado com a letra L, é aparafusado na manivela esquerda, também marcada com L,

no sentido anti-horário até ficar apertado.

Instruções de uso**USO:**

- O monitor será ligado automaticamente quando os usuários começarem a se exercitar.
- O monitor desligará automaticamente se não houver operação por 4 minutos.
- Pressione o botão MODE para selecionar a função desejada.
- Pressione o botão CLEAR para restaurar a função desejada. Mantenha o botão pressionado por 4 segundos para limpar todos os valores.
- HORA -> 00:00 - 99:59 MIN: SEG
- VELOCIDADE -> 0,0 - 99,99 KM/H
- DISTÂNCIA -> 0,00 - 999,99 KM
- CALORIAS -> 0,0 - 999,9 KCAL

COMO AJUSTAR O BOTÃO REGULADOR DE CORRENTE OU PARAR A BICICLETA:

- Para fornecer um nível uniforme de esforço durante o exercício, este aparelho é equipado com um interruptor dimmer (E) que fornece várias configurações de esforço quando girado no sentido horário.
- Para aumentar a resistência da , bicicleta gire o regulador de intensidade no sentido horário (+) até que o nível de esforço seja mais adequado às suas necessidades de exercício.
- Para reduzir a resistência da bicicleta, gire o interruptor dimmer no sentido anti-horário (-).

- Durante o exercício, o volante aquece devido ao efeito de travagem, por isso, quando terminar o exercício, é aconselhável rodar o botão regulador de intensidade para o mínimo para evitar que o sapato endureça.
- Importante: o interruptor dimmer está equipado com um sistema de travagem de emergência que, quando aplicado com força, produz um efeito de travagem muito mais acentuado.

COMO NIVELAR A BICICLETA:

- Existem 4 rodas ajustáveis (J) sob os estabilizadores. Ajuste as rodas quando a bicicleta não estiver nivelada com o solo.

AJUSTE DA CADEIA:

- A corrente da sua bicicleta foi predefinida e não deve exigir atenção imediata.
- O uso contínuo da bicicleta pode fazer com que a corrente se estique ou afrouxe e pode exigir ajustes na bicicleta. Nesse caso, simplesmente afrouxe os parafusos em ambos os lados do volante e aperte a porca de náilon até que a correia esteja esticada.

COMO AJUSTAR A ALTURA DO ASSENTO:

- Afrouxe ligeiramente o ajustador de altura do assento (C) girando-o no sentido anti-horário, mova o

assento para uma posição de exercício confortável e, a seguir, aperte firmemente o botão girando-o no sentido horário.

COMO AJUSTAR O ASSENTO HORIZONTALMENTE:

- Afrouxe ligeiramente o ajustador do assento (B) girando-o no sentido anti-horário. Mova o selim para uma posição confortável para se exercitar e, a seguir, aperte firmemente o botão girando-o no sentido horário.

COMO AJUSTAR O GUIDÃO:

- Posicione o guidão (G) a uma distância confortável para o exercício, mas dentro da marca STOP. Em seguida, aperte o botão com firmeza.

Limpeza

- Por motivos de saúde, é necessário limpar o guidão e o assento após cada aula com um spray desinfetante, bem como tirar o suor do quadro da bicicleta. Aplique antioxidante no volante sempre que limpar a máquina ou pelo menos uma vez por mês. Aplique óleo na superfície de contato do volante do freio para evitar barulhos.
- Foi tomado cuidado para garantir que sua bicicleta foi devidamente ajustada e lubrificada na fábrica. Não é recomendado que o usuário tente consertar os componentes internos em vez de procurar atendimento em um

- centro de serviço autorizado. No entanto, de vez em quando, as superfícies externas podem parecer opacas ou sujas, seguir as instruções listadas abaixo irá restaurar e manter o acabamento original.
- A limpeza das superfícies metálicas pode ser realizada com um pano macio de algodão ou atalhado com uma leve aplicação de cera automotiva. Não use latas de spray ou frascos de bomba, pois podem depositar cera na superfície do console.
- De vez em quando, a superfície do monitor pode acumular poeira ou impressões digitais. O uso de produtos químicos agressivos destruirá a camada protetora e causará um aumento de eletricidade estática que danificará os componentes. Essa superfície pode ser limpa com produtos químicos especialmente preparados encontrados na maioria das lojas de suprimentos de informática feitas especialmente para superfícies antiestáticas. É altamente recomendável que você adquira esse composto de limpeza.
- O nível de segurança do equipamento só pode ser mantido se for examinado regularmente quanto a danos e / ou desgaste.
- Deve-se ter cuidado ao levantar ou mover o equipamento para evitar ferimentos.
- A pastilha de freio é a mais suscetível ao desgaste. Antes de se exercitar, inspecione o funcionamento do sistema de freio.
- Verifique se todas as etiquetas de advertência estão em boas condições e podem ser lidas. Se estiverem deformados, entre em contato com o revendedor para solicitar um novo adesivo.
- A segurança e a integridade projetadas na máquina só podem ser mantidas quando a bicicleta estática for regularmente inspecionada quanto a danos e reparos. É de responsabilidade exclusiva do usuário / proprietário ou operador da instalação garantir que a manutenção regular seja realizada. Os componentes gastos ou danificados devem ser substituídos imediatamente ou a bicicleta estática deve ser retirada de serviço até que o reparo seja concluído.
- Somente componentes fornecidos pelo fabricante devem ser usados para manter / reparar o equipamento. As instruções de manutenção chamarão a atenção do leitor para esses fatos.

Anomalias e reparação

Em caso de avaria, levar o aparelho a um Serviço de Assistência Técnica autorizado. Não o tente desmontar ou reparar, já que pode ser perigoso.

Para as versões EU do produto e/ou caso aplicável no seu país:
ECOLOGIA E RECICLAGEM E DO PRODUTO

- Os materiais que constituem a embalagem deste aparelho estão integrados num sistema de recolha, classificação e reciclagem. Se desejar eliminá-los, utilize os contentores de reciclagem colocados à disposição para cada tipo de material.
- O produto está isento de concentrações de substâncias que possam ser consideradas nocivas para o ambiente.

Garantia e assistência técnica

Este produto possui reconhecimento e proteção da garantia legal em conformidade com a legislação em vigor. Para fazer valer os seus direitos ou interesses, deve recorrer sempre aos nossos serviços de assistência técnica oficiais. Poderá encontrar o mais próximo de si através do seguinte website:

www.mellerware.com

Pode também solicitar informação relacionada contactando-nos para o número de telefone que aparece no final deste manual.

Pode fazer o download deste manual de instruções e suas atualizações em www.mellerware.com

Sehr geehrte Kunden,

Wir danken Ihnen für Ihre Entscheidung, ein Mellerware Gerät zu kaufen.

Technologie, Design und Funktionalität dieses Gerätes, in Kombination mit der Erfüllung der strengsten Qualitätsnormen, werden Ihnen lange Zeit viel Freude bereiten.

Tipps und Sicherheitshinweise

- 1.** Das Nichtbeachten und Befolgen der Anweisungen im Handbuch kann zu schweren Verletzungen führen.
 - 2.** Halten Sie Kinder von der Ausrüstung fern.
 - 3.** Dieses Fahrrad ist nur für den Heimgebrauch bestimmt. Das maximale Benutzergewicht beträgt 100 kg.
 - 4.** Die Ausrüstung muss auf einem stabilen Untergrund installiert und verwendet und ordnungsgemäß ausgerichtet werden.
 - 5.** Dieses Fahrrad hat keinen Freilauf. Drehende Pedale können zu Verletzungen führen.
 - 6.** Die Notbremse sollte gedrückt werden, wenn Sie das Fahrrad anhalten möchten.
 - 7.** Die Pedalgeschwindigkeit sollte kontrolliert reduziert werden.
 - 8.** Befestigen Sie Ihren Fuß während des Trainings im Pedal, um unbeabsichtigte Bewegungen zu verhindern.
 - 9.** Es ist wichtig, den Lenker und den Sitz in die gewünschte Position zu bringen, um eine bequeme und sichere Übung zu gewährleisten. Überschreiten Sie während der Einstellung nicht die Mindestmarkierung für die Trägheitstiefe „Stopp“.
- Dieses Fahrrad ist nicht für therapeutische Zwecke geeignet. Konsultieren Sie einen Arzt, bevor Sie ein Trainingsprogramm starten. Wenn Sie während der Verwendung dieses Geräts Schwindel, Übelkeit, Schmerzen in der Brust oder andere Symptome bemerken, beenden Sie die Übung und suchen Sie sofort einen Arzt auf.

- Der Eigentümer ist dafür verantwortlich, dass jeder, der die Maschine benutzt, ordnungsgemäß über die erforderlichen Vorsichtsmaßnahmen informiert wird.
- Halten Sie Kinder oder Haustiere jederzeit von diesem Gerät fern. Lassen Sie sie nicht unbeaufsichtigt in dem Raum, in dem dieses Fahrrad aufbewahrt wird. Dieses Gerät darf unter keinen Umständen als Spielzeug verwendet werden.
- Stellen Sie das Heimtrainer auf einer Matte und auf einer ebenen Fläche auf und bedienen Sie es. Vor dem Zusammenbau und Betrieb des Geräts ist ein Parameterabstand von 1 Meter erforderlich. Stellen Sie den Stabilisator ein, um die Stabilität zu gewährleisten.
- Dieses Fahrrad hat keinen Freilauf. Sie können das Fahrrad sofort anhalten, indem Sie während des Trainings den Notbremsknopf drücken.
- Tragen Sie für Sport geeignete Kleidung. Verwenden Sie keine weite Kleidung, die sich im Fahrrad verfangen könnte. Tragen Sie immer Lafschuhe oder Turnschuhe, wenn Sie die Maschine benutzen.
- Halten Sie Ihre Hände von beweglichen Teilen fern.
- Dieses Gerät darf nur für die in diesem Handbuch beschriebenen Zwecke verwendet werden. Verwenden Sie kein Zubehör, das nicht vom Hersteller empfohlen wird.
- Führen Sie vor dem Gebrauch des Geräts Aufwärmübungen durch.
- Überprüfen Sie das Fahrrad vor dem Gebrauch gründlich auf ordnungsgemäße Montage.
- Verwenden Sie das Fahrrad nicht, wenn es nicht richtig funktioniert.
- Das Sicherheitsniveau des Geräts kann nur eingehalten werden, wenn es regelmäßig auf Beschädigungen und Verschleiß überprüft wird.
- Ersetzen Sie defekte Teile sofort und / oder halten Sie das Fahrrad bis zur Reparatur außer Betrieb.
- Besondere Aufmerksamkeit sollte dem Bremsbelag gewidmet werden, der am anfälligsten für Verschleiß ist.
- Überprüfen Sie das Heimtrainer vor dem Gebrauch auf abgenutzte oder lose Teile. Lose oder abgenutzte Teile vor Gebrauch festziehen / ersetzen.
- Funktions- und Sichtprüfungen der Ausrüstung sind nach Abschluss der Montage durchzuführen.
- Drehende Pedale können zu Verletzungen führen. Die Pedalgeschwindigkeit sollte kontrolliert reduziert werden.
- Der Benutzer muss den Sitz und den Lenker an die Höhenanforderungen des Benutzers anpassen. Bitte stellen Sie sicher, dass der Einstellknopf fest sitzt und Sitz und Lenker sicher sind.
- Überschreiten Sie nicht die STOP-Marke. a posição sentada e a mão no guidador.

- Fahren Sie das Fahrrad nicht im Stehen. Halten Sie während des Trainings die Sitzposition und die Hand am Lenker.
- Bitte überprüfen Sie die Bremsbeläge vor jedem Gebrauch auf Anzeichen von Verschleiß.
- Bei der Montage oder Demontage des Fahrrads ist Vorsicht geboten.
- Falsches oder übermäßiges Training führt zu Gesundheitsverletzungen.
- Das Fahrrad ist nur zum Fahren gedacht, um Ihre Beinmuskulatur aufzubauen und Ihren Körper zu stärken. Verwenden Sie es nicht für andere Zwecke.
- Die Leistung der Maschine steigt mit zunehmender Geschwindigkeit. Die Maschine ist mit einem einstellbaren Knopf ausgestattet, mit dem der Widerstand eingestellt werden kann.
- Dieses Fahrrad sollte nur nach gründlicher Durchsicht der Bedienungsanleitung und des Warnschilds verwendet werden.
- Achtung: Fragen Sie Ihren Arzt, bevor Sie das Fahrrad benutzen. Dieser Rat ist besonders wichtig für Personen über 35 oder mit gesundheitlichen Problemen. Lesen Sie alle Anweisungen, bevor Sie Trainingsgeräte verwenden.

Beschreibung

- A – Sitz
- B – Sitzreglerknopf
- C – Sitzhöhenreglerknopf
- D – Flaschenhalter
- E – Intensitätsregler
- F – Pulsationssensor
- G – Lenker
- H – Knopf für Lenkerhöhenregler
- I – Schwungrad
- J – Verstellbare Füße
- K – Pedale
- L – Räder

Schalttafel

- M – Modustaste
- N – Zeitanzeige
- O – Geschwindigkeitsanzeige
- P – Entfernungsanzeige
- Q – Kalorienanzeige
- R – Scanfunktion
- S – Impulsanzeige
- T – Schaltfläche Löschen

Wenn das Modell Ihres Geräts nicht über das oben beschriebene Zubehör verfügt, können Sie es auch separat beim Technischen Kundendienst erwerben.

MONTAGEANLEITUNG:

Fig.1

- Setzen Sie die Endkappen (12) in die vorderen und hinteren Stabilisatoren (10,11) ein.

- Setzen Sie den vorderen Stabilisator (10) mit den mitgelieferten Schrauben (15) auf den Mainframe (1).
- Setzen Sie den hinteren Stabilisator (11) mit den mitgelieferten Schrauben (15) auf den Mainframe (1).

Fig.2

- Befestigen Sie den Sitz (9) an der Sattelstütze (14).
- Schieben Sie die Sattelstütze (14) in die vertikale Sattelstütze (8) und befestigen Sie sie mit dem Verriegelungsknopf (13) an der gewünschten Stelle.
- Setzen Sie die vertikale Sattelstütze (8) in den Mainframe (1) ein. Befestigen Sie den Sattel mit dem Sitzhöhenregler in Position. Die Höhe des Sitzes kann eingestellt werden, nachdem das Fahrrad vollständig zusammengebaut ist.

Fig.3

- Befestigen Sie den Lenker (6) mit den mitgelieferten Schrauben (16) am Lenkerpfosten (2).
- Setzen Sie den Lenkerpfosten auf den Mainframe (1) und befestigen Sie ihn mit dem Lenkerhöhenversteller.
- Platzieren Sie das Stück (5) wie angegeben.
- Setzen Sie den Monitor (3) in die Halterung (4) ein und befestigen Sie ihn am Lenker (6).

Fig.4

- Befestigen Sie die Pedale (7) in der Kurbel.
- Die Nichtbeachtung der Anweisungen kann die Kurbel oder das Pedalgewinde beschädigen.
- Das mit dem Buchstaben R gekennzeichnete rechte Pedal wird im Uhrzeigersinn fest auf die ebenfalls mit R gekennzeichnete rechte Kurbel geschraubt.
- Das mit dem Buchstaben L gekennzeichnete linke Pedal wird gegen den Uhrzeigersinn bis zum Festziehen an der ebenfalls mit L gekennzeichneten linken Kurbel angeschraubt.

Gebrauchsanweisung

Verwenden:

- Der Monitor schaltet sich automatisch ein, wenn Benutzer mit dem Training beginnen.
- Der Monitor schaltet sich automatisch aus, wenn 4 Minuten lang keine Bedienung erfolgt.
- Drücken Sie die MODE-Taste, um die gewünschte Funktion auszuwählen.
- Drücken Sie die CLEAR-Taste, um die gewünschte Funktion zurückzusetzen. Halten Sie die Taste 4 Sekunden lang gedrückt, um alle Werte zu löschen.
- ZEIT -> 00:00 - 99:59 MIN:SEK
- GESCHWINDIGKEIT -> 0.0 - 99,99 KM/H
- ENTFERNUNG -> 0.00 - 999,99 KM
- KALORIEN -> 0.0 - 999,9 KCAL

EINSTELLEN DES KNOPFES DES INTENSITÄTSREGLERS ODER STOPPEN DES FAHRRADS:

- Um eine gleichmäßige Belastung während des Trainings zu gewährleisten, ist dieses Gerät mit einem Intensitätsregler (E) ausgestattet, der bei Drehung im Uhrzeigersinn verschiedene Belastungseinstellungen bietet.
- Um den Pedalwiderstand zu erhöhen, drehen Sie den Intensitätsregler im Uhrzeigersinn (+), bis die Belastungsstufe Ihren Trainingsanforderungen am besten entspricht.
- Drehen Sie den Intensitätsregler gegen den Uhrzeigersinn (-), um den Pedalwiderstand zu verringern.
- Während des Trainings wird das Schwungrad aufgrund der Bremswirkung heiß. Wenn Sie mit dem Training fertig sind, ist es ratsam, den Intensitätsregler auf das Minimum einzustellen, um ein Aushärten der Bremsbacke zu verhindern.
- Wichtig: Dieser Intensitätsregler ist mit einem Notbremsystem ausgestattet, das bei gewaltsamer Anwendung eine viel schärfere Bremswirkung erzeugt.

WIE MAN DAS FAHRRAD STUFT:

- Unter den Stabilisatoren befinden sich 4 Knöpfe (J). Stellen Sie den Knopf ein, wenn das Fahrrad nicht auf Bodenhöhe steht.

KETTENANPASSUNG:

- Die Kette an Ihrem Fahrrad wurde voreingestellt und sollte keine sofortige Aufmerksamkeit erfordern.
- Bei kontinuierlicher Verwendung des Fahrrads kann sich die Kette dehnen oder lockern, sodass Anpassungen am Fahrrad erforderlich sind. Wenn ja, lösen Sie einfach die Schrauben auf beiden Seiten des Schwungrads und ziehen Sie die Nylonmutter fest, bis der Riemen fest wird.

KEINSTELLEN DER SITZHÖHE:

- Lösen Sie den Sitzhöhenregler (C) am Rahmen leicht, indem Sie ihn gegen den Uhrzeigersinn drehen, bewegen Sie den Sitz in eine bequeme Position zum Trainieren und ziehen Sie den Einstellknopf fest, indem Sie ihn im Uhrzeigersinn drehen.

WIE MAN DEN SITZ HORIZONTAL EINSTELLT:

- Lösen Sie den Sitzreglerknopf (B) leicht, indem Sie ihn gegen den Uhrzeigersinn drehen. Bewegen Sie den Sattel zum Trainieren in eine bequeme Position und ziehen Sie den Knopf fest, indem Sie ihn im Uhrzeigersinn drehen.

EINSTELLEN DES LENKERS:

- Positionieren Sie den Lenker (G) in einem bequemen Abstand zum Training, aber nicht über die STOP-Marke hinaus. Ziehen Sie dann den Knopf fest an.

Reinigung

- Aus gesundheitlichen Gründen ist es notwendig, den Lenker und den Sitz nach jeder Klasse mit einem Desinfektionsspray zu reinigen und Schweiß vom Fahrradrahmen zu entfernen. Tragen Sie bei jeder Reinigung der Maschine oder mindestens einmal im Monat Rostschutz auf das Schwungrad auf. Tragen Sie mit der Bremse Öl auf die Kontaktfläche des Schwungrads auf, um Rasselgeräusche zu vermeiden.
- Es wurde darauf geachtet, dass Ihr Fahrrad im Werk richtig eingestellt und geschmiert wurde. Es wird nicht empfohlen, dass der Benutzer versucht, die internen Komponenten zu warten, sondern sich an einen autorisierten Servicecenter wendet. Von Zeit zu Zeit können die Außenflächen jedoch stumpf oder schmutzig erscheinen. Befolgen Sie die unten aufgeführten Anweisungen, um das ursprüngliche Finish wiederherzustellen und zu erhalten.
- Das Reinigen von Metalloberflächen kann durch Verwendung eines weichen Baumwoll- oder Frotteetuchs unter leichtem Auftragen von Autowachs erfolgen. Verwenden Sie keine Aerosolsprays oder Pumpflaschen, da sich dadurch Wachs auf der Konsolenoberfläche ablagern kann.
- Von Zeit zu Zeit kann sich auf der Konsolenoberfläche Staub oder Fingerabdrücke ansammeln. Die Verwendung aggressiver Chemikalien zerstört die Schutzbeschichtung und führt zu statischen Aufladungen, die die Komponenten beschädigen. Diese Oberfläche kann mit speziell vorbereiteten Chemikalien gereinigt werden, die in den meisten Computerfachgeschäften speziell für antistatische Oberflächen erhältlich sind. Es wird dringend empfohlen, eine solche Reinigungsmasse zu kaufen.
- Das Sicherheitsniveau des Geräts kann nur eingehalten werden, wenn es regelmäßig auf Beschädigungen und / oder Verschleiß überprüft wird.
- Beim Anheben oder Bewegen des Geräts ist Vorsicht geboten, um Verletzungen zu vermeiden.
- Der Bremsbelag ist am anfälligsten für Verschleiß. Überprüfen Sie vor dem Training das Bremssystem auf Funktionalität.
- Bitte überprüfen Sie, ob alle Warnschilder in gutem Zustand und lesbar sind. Wenn sie deformiert sind, wenden Sie sich bitte an den Händler, um einen neuen Aufkleber zu bestellen.
- Die Sicherheit und Integrität der Maschine kann nur gewährleistet werden, wenn das Heimtrainer regelmäßig auf

Beschädigungen und Reparaturen überprüft wird. Es liegt in der alleinigen Verantwortung des Benutzers / Eigentümers oder Anlagenbetreibers, sicherzustellen, dass regelmäßige Wartungsarbeiten durchgeführt werden. Abgenutzte oder beschädigte Komponenten müssen sofort ausgetauscht oder das Heimtrainer bis zur Reparatur außer Betrieb genommen werden.

- Zur Wartung / Reparatur des Geräts dürfen nur vom Hersteller gelieferte Komponenten verwendet werden. Die Wartungsanweisungen machen den Leser auf diese Tatsachen aufmerksam.

Störungen und Reparatur

- Bei Schäden und Störungen bringen Sie das Gerät zu einem zugelassenen Technischen Kundendienst. Versuchen Sie nicht, das Gerät selbst auseinanderzubauen und zu reparieren. Das könnte Gefahren zur Folge haben.

Für die EU-Ausführungen des Produkts und/oder für Länder, in denen diese Vorschriften Anzuwenden sind:

ÖKOLOGIE UND RECYCLING DES PRODUKTS

Die zur Herstellung des Verpackungsmaterials dieses Geräts verwendeten Materialien sind im Sammel-, Klassifizierungs-

und Recyclingsystem integriert. Wenn Sie es entsorgen möchten, so können Sie die öffentlichen Container für die betreffenden Materialarten verwenden. Das Produkt ist frei von umweltschädlichen Konzentrationen von Substanzen.

Garantie und technischer Service

Dieses Produkt wird gemäß der geltenden Gesetzgebung durch die rechtliche Garantie anerkannt und geschützt. Um Ihre Rechte und Interessen geltend zu machen, müssen Sie eines unserer offiziellen Servicezentren aufsuchen. Über folgenden Link finden Sie ein Servicezentrum in Ihrer Nähe: www.mellerware.com Sie können auch Informationen einholen, indem Sie uns unter der am Ende dieses Handbuches angegebenen Telefonnummer anrufen. Sie können dieses Benutzerhandbuch und seine Aktualisierungen unter www.mellerware.com

Gentile Cliente:

Le siamo grati per aver acquistato un elettrodomestico della marca Mellerware.

La sua tecnologia, il suo design e la sua funzionalità, oltre al fatto di aver superato le più rigorose norme di qualità, le assicureranno una totale soddisfazione durante molto tempo.

Consigli e avvertimenti di sicurezza

- 1.** La mancata lettura e osservanza delle istruzioni riportate nel manuale può provocare lesioni gravi.
 - 2.** Tenere i bambini lontani dall'attrezzatura.
 - 3.** Questa bicicletta è solo per uso domestico. Il peso massimo dell'utente è di 100 kg.
 - 4.** L'apparecchiatura deve essere installata e utilizzata su una base stabile e adeguatamente livellata.
 - 5.** Questa bici non ha una ruota libera. I pedali di rotazione possono causare lesioni.
 - 6.** Il freno di emergenza deve essere premuto quando si vuole fermare la bicicletta.
 - 7.** La velocità del pedale dovrebbe essere ridotta in modo controllato.
 - 8.** Fissare il piede sul pedale durante l'esercizio per evitare movimenti imprevisti.
 - 9.** È importante regolare il manubrio e il sedile nella posizione richiesta per un esercizio comodo e sicuro. Non superare la tacca di profondità di inserimento minima "stop" durante la regolazione.
- Questa bicicletta non è adatta per uso terapeutico. Consultare un medico prima di iniziare un programma di esercizi. Se si verificano vertigini, nausea, dolori al petto o altri sintomi durante l'utilizzo di questo apparecchio, interrompere l'esercizio e chiedere immediatamente un medico.
 - Il proprietario è responsabile di garantire che chiunque utilizzi la macchina sia adeguatamente informato delle precauzioni necessarie.

- Tenere sempre i bambini o gli animali domestici lontano da questa apparecchiatura. Non lasciarli incustoditi nella stanza in cui è custodita la bicicletta. In nessun caso questo apparecchio deve essere utilizzato come un giocattolo.
- Installare e utilizzare la bicicletta su un tappetino e su una superficie solida e piana. Prima di montare e utilizzare l'apparecchio è necessario un parametro di distanza di 1 metro. Regolare lo stabilizzatore per garantire la stabilità.
- Questa bici non ha una ruota libera. È possibile arrestare immediatamente la bicicletta premendo il pulsante del freno di emergenza durante l'allenamento.
- Indossare indumenti appropriati per l'esercizio. Non indossare indumenti larghi che potrebbero impigliarsi nella bicicletta. Indossare sempre scarpe da ginnastica o scarpe da ginnastica quando si utilizza la macchina.
- Tenere le mani ben lontane dalle parti in movimento.
- Questo apparecchio deve essere utilizzato solo per gli scopi descritti in questo manuale. Non utilizzare accessori non consigliati dal produttore.
- Fare esercizi di riscaldamento e stretching prima di utilizzare l'attrezzatura.
- Prima di utilizzare la bicicletta, ispezionarla accuratamente per vedere se è installata correttamente.
- Non utilizzare la bicicletta se non funziona correttamente.
- Il livello di sicurezza dell'attrezzatura può essere mantenuto solo se viene regolarmente esaminato per danni e usura.
- Sostituire immediatamente le parti difettose e / o mantenere la bicicletta fuori uso fino a quando non viene riparata.
- Particolare attenzione dovrebbe essere prestata alla pastiglia del freno, che è la più suscettibile all'usura.
- Ispezionare la cyclette per componenti usurati o allentati prima di utilizzarla. Stringere / sostituire i componenti allentati o usurati prima dell'uso.
- Le ispezioni visive e funzionali dell'apparecchiatura devono essere eseguite al termine dell'installazione.
- I pedali che girano possono causare lesioni. La velocità del pedale dovrebbe essere ridotta in modo controllato.
- L'utente deve regolare il sedile e il manubrio in base ai requisiti di altezza dell'utente. Verificare che la manopola di regolazione sia saldamente bloccata e che il sedile e il manubrio siano ben saldi. Non superare il segno STOP.
- Non guidare la bicicletta in piedi. Mantieni la posizione del sedile e la mano sul manubrio durante l'esercizio.
- Prima di ogni utilizzo, esaminare le pastiglie dei freni per segni di usura.

- Bisogna fare attenzione quando si sale o si scende dalla bicicletta.
- Una formazione errata o eccessiva provocherà danni alla salute.
- La bicicletta è progettata solo per la guida, per rafforzare la forma delle gambe e rafforzare il corpo. Non utilizzarlo per nessun altro scopo.
- La potenza della macchina aumenta contemporaneamente all'aumentare della velocità. La macchina è dotata di una manopola regolabile, che può regolare la resistenza.
- Questa bicicletta deve essere utilizzata solo dopo una revisione completa del manuale di istruzioni e dell'etichetta di avvertenza.
- Attenzione: consultare il proprio medico prima di iniziare ad utilizzare la bicicletta. Questo consiglio è particolarmente importante per chi ha più di 35 anni o soffre di problemi di salute. Leggere tutte le istruzioni prima di utilizzare qualsiasi attrezzatura per esercizi.

Descrizione

- A – Posto a sedere
- B – Regolazione del sedile
- C – Regolazione dell'altezza del sedile
- D – Portaborraccia

- E – Regolatore di intensità
- F – Sensore di pulsazioni
- G – Manubrio
- H – Regolatore di altezza del manubrio
- I – Volante
- J – Piedini regolabili
- K – PEDALI
- L – Ruota

Pannello di controllo

- M – Pulsante modalità
- N – Indicatore del tempo
- O – Indicatore di velocità
- P – Indicatore di distanza
- Q – Indicatore di calorie
- R – Funzione SCAN
- S – Indicatore di pulsazioni
- T – Pulsante elimina

Se il vostro modello di elettrodomestico non dispone degli accessori sopra descritti, è possibile acquistarli anche separatamente dal Servizio di Assistenza Tecnica.

ISTRUZIONI DI MONTAGGIO:

Fig.1

- Posizionare i tappi terminali (12) sugli stabilizzatori anteriore e posteriore (10,11).
- Posizionare lo stabilizzatore anteriore (10) sul telaio principale (1) utilizzando le viti (15) fornite.
- Posizionare lo stabilizzatore posteriore (11) sul telaio principale (1) utilizzando le viti (15) fornite.

Fig.2

- Fissare il sedile (9) accanto al supporto orizzontale (14).
- Far scorrere il supporto orizzontale (14) sul supporto verticale (8) e fissarlo nel punto desiderato con la manopola di bloccaggio (13).
- Inserire il supporto verticale verticale (8) nel telaio principale (1). Fissare la sella in posizione con il regolatore dell'altezza del sedile. L'altezza della sella può essere regolata dopo che la bici è completamente assemblata.

Fig.3

- Fissare il manubrio (6) con il montante manubrio (2) utilizzando le viti in dotazione (16).
- Posizionare il montante del manubrio sul telaio principale (1) e fissarlo con il regolatore di altezza del manubrio.
- Posizionare la parte (5) come indicato.
- Posizionare il monitor (3) con il supporto (4) e poi fissarlo al manubrio (6).

Fig.4

- Attaccare i pedali (7) alla pedivella.
- La mancata osservanza delle istruzioni può danneggiare la pedivella o le filettature del pedale.
- Il pedale destro, contrassegnato con la lettera R, viene avvitato sulla pedivella destra, anch'essa

contrassegnata con R, in senso orario fino a serraggio.

- Il pedale sinistro, contrassegnato con la lettera L, è avvitato alla pedivella sinistra, anch'essa contrassegnata con L, in senso antiorario fino al serraggio.

Istruzioni per l'uso**USO:**

- Il monitor si accenderà automaticamente quando l'utente inizia ad allenarsi.
- Il monitor si spegnerà automaticamente se non viene eseguita alcuna operazione per 4 minuti.
- Premere il pulsante MODE per selezionare la funzione desiderata.
- Premere il pulsante CLEAR per ripristinare la funzione desiderata. Tenere premuto il pulsante per 4 secondi per cancellare tutti i valori.
- ORA -> 00:00 - 99:59 MIN:SEC
- VELOCITÀ -> 0,0 - 99,99 KM/H
- DISTANZA -> 0,00 - 999,99 KM
- CALORIE -> 0,0 - 999,9 KCAL

COME REGOLARE LA MANOPOLA DEL REGOLATORE DI INTENSITÀ O FERMARE LA BICICLETTA:

- Per fornire un livello uniforme di sforzo durante l'esercizio, questo attrezzo è dotato di un interruttore dimmer (E) che fornisce varie impostazioni di sforzo quando viene ruotato in senso orario.

- Per aumentare la resistenza del pedale, ruotare il regolatore di intensità in senso orario (+) fino a quando il livello di sforzo si adatta meglio alle proprie esigenze di esercizio.
- Per ridurre la resistenza del pedale, ruotare l'interruttore dimmer in senso antiorario (-).
- Durante l'attività fisica il volante si surriscalda per effetto frenante, quindi una volta terminato l'esercizio è consigliabile ruotare la manopola del regolatore di intensità al minimo per evitare che la scarpa si indurisca.
- Importante: l'interruttore dimmer è dotato di un sistema di frenata di emergenza che, se applicato con forza, produce un effetto frenante molto più netto.

COME LIVELLARE LA BICICLETTA:

- Ci sono 4 ruote regolabili (J) sotto gli stabilizzatori. Regola le ruote quando la bici non è a livello del suolo.

REGOLAZIONE CATENA:

- La catena della bicicletta è stata preimpostata e non dovrebbe richiedere un'attenzione immediata.
- L'uso continuato della bicicletta può causare l'allungamento o l'allentamento della catena e potrebbe richiedere regolazioni alla bicicletta. In tal caso, allentare

semplicemente i bulloni su entrambi i lati del volante e serrare il dado in nylon fino a quando la cinghia è tesa.

COME REGOLARE L'ALTEZZA DEL SEDILE:

- Allentare leggermente il regolatore dell'altezza del sedile (C) ruotandolo in senso antiorario, spostare il sedile in una posizione comoda per l'esercizio, quindi serrare saldamente la manopola ruotandola in senso orario.

COME REGOLARE IL SEDILE IN ORIZZONTALE:

- Allentare leggermente il regolatore del sedile (B) ruotandolo in senso antiorario. Spostare la sella in una posizione comoda per l'esercizio, quindi serrare saldamente la manopola ruotandola in senso orario.

COME REGOLARE IL MANUBRIO:

- Posizionare il manubrio (G) a una distanza comoda per l'esercizio, ma entro il segno STOP. Quindi stringere saldamente la manopola.

Pulizia

- Per motivi di salute, è necessario pulire il manubrio e la sella dopo ogni lezione con uno spray disinfettante, nonché rimuovere il sudore dal telaio della bicicletta. Applicare antiossidante al volante ogni volta che si pulisce la macchina o almeno una volta al mese.

Applicare olio sulla superficie di accoppiamento del volano del freno per evitare rumori sferraglianti.

- È stata prestata attenzione per garantire che la bicicletta sia stata adeguatamente regolata e lubrificata in fabbrica. Non è consigliabile che l'utente tenti di riparare i componenti interni invece di cercare assistenza da un centro di assistenza autorizzato. Tuttavia, di tanto in tanto le superfici esterne possono apparire opache o sporche, seguire le istruzioni elencate di seguito ripristinerà e manterrà la finitura originale.
- La pulizia delle superfici metalliche può essere effettuata utilizzando un panno morbido di cotone o spugna con una leggera applicazione di cera per auto. Non utilizzare bombolette spray o flaconi con pompa, poiché possono depositare cera sulla superficie della console.
- Di tanto in tanto, la superficie del monitor può raccogliere polvere o impronte digitali. L'uso di sostanze lo strato protettivo e causerà un accumulo di elettricità statica che danneggerà i componenti. Questa superficie può essere pulita con prodotti chimici appositamente preparati che si trovano nella maggior parte dei negozi di forniture per computer appositamente realizzati per superfici antistatiche. Si consiglia vivamente di acquistare un tale composto detergente.
- Il livello di sicurezza dell'attrezzatura può essere mantenuto solo se viene regolarmente ispezionato per danni e / o usura.
- Prestare attenzione quando si solleva o si sposta l'attrezzatura per evitare di causare lesioni.
- La pastiglia del freno è la più suscettibile all'usura. Prima dell'allenamento, ispezionare il funzionamento del sistema frenante.
- Verificare che tutte le etichette di avvertenza siano in buone condizioni e possano essere lette. Se sono deformati, contattare il proprio rivenditore per ordinare un nuovo adesivo.
- La sicurezza e l'integrità progettate nella macchina possono essere mantenute solo quando la cyclette viene regolarmente ispezionata per danni e riparazioni. È esclusiva responsabilità dell'utente / proprietario o operatore dell'impianto garantire che venga eseguita una manutenzione regolare. I componenti usurati o danneggiati devono essere sostituiti immediatamente o la cyclette deve essere rimossa dal servizio fino al completamento della riparazione.

- Per la manutenzione / riparazione dell'apparecchiatura devono essere utilizzati solo componenti forniti dal produttore. Le istruzioni di manutenzione attireranno l'attenzione del lettore su questi fatti.

Anomalie e riparazioni

In caso di guasto, rivolgersi a un Centro di Assistenza Tecnica autorizzato. Non tentare di smontare o riparare l'apparecchio in quanto ciò potrebbe comportare rischi di sicurezza.

Per i prodotti dell'Unione Europea e/o nel caso in cui sia previsto dalla legislazione del suo paese d'origine:

PRODOTTO ECOLOGICO E RICICLABILE

Il materiali che costituiscono l'imballaggio di questo apparecchio sono compresi in un sistema di raccolta, classificazione e riciclaggio degli stessi. Per lo smaltimento, utilizzare gli appositi contenitori pubblici, adatti per ogni tipo di materiale.

Il prodotto non contiene concentrazioni di sostanze considerate dannose per l'ambiente.

Garanzia e assistenza tecnica

Questo prodotto possiede il riconoscimento e la protezione della garanzia legale di conformità con la legislazione vigente. Per far valere i suoi diritti o interessi, dovrà rivolgersi a uno qualsiasi dei nostri servizi ufficiali di assistenza tecnica. Può trovare il più vicino cliccando sul seguente link:

www.mellerware.com

Può anche richiedere informazioni a tale riguardo mettendosi in contatto con noi tramite il numero di telefono che appare alla fine di questo manuale. Può scaricare questo manuale di istruzioni e i suoi aggiornamenti da www.mellerware.com

Country	Address	Phone
Algeria	Zone d'Activite, n°62, Constantine	213770777756
Argentina	Av. del Libertador 1298, (B1638BEY), Vicente López (Pcia. Buenos Aires)	541153685223
Belgium	Mariëndonkstraat 5, 5154 EG, Elshout Benin 359 Av. Steinmetz, 1930, Cotonou	31620401500 0299-21313798
Bulgaria	265, Okolovrasten Pat, Mladost 4, 1766, Sofia	35929211120 35929211193
Burkina Faso	Avenue Bassawarga, 01 BP915, Ouagadougou	226 25301038
Congo (Republic of)	98 Blvd General Charles de Gaulle, Pointe Noire	242066776656
Cyprus	20, Bethlehem Str. / P.O.Box 20430, 2033, Strovolo	35722711300
Czech Republic	Milady Horakove 357/4, 568 02, Svitavy 4	20 461 540 130
Democratic Republic of the Congo	AV. Pont Canale N° 3440, Kinshasa	00243-991223232
Equatorial Guinea	SN Av Patricio Lumumba y C/ Jesus B, Bata	00240 333 082958 00240 333 082453
Equatorial Guinea	Calle de las Naciones Unidas, PO box 762, Malabo	240333082958 240333082453
España	Avda Barcelona, S/N, 25790 Oliana (Lleida) hi@mellerware.com	900828911

Country	Address	Phone
Ethiopia	Lideta Sub City Kebele 10 H.NO 124, Addis Ababa	+251 11 5518300
France	Za les bas musats 18, 89100, Malay-le-Grand	03 86 83 90 90
Gabon	BP 574, Port-Gentil Centre-ville	24101552689 24101560698
Ghana	Ederick Place, Accra-Ghana	302682448 302682404
Gibraltar	11 Horse Barrack Lane, 54000, Gibraltar	00350 200 75397 00350 200 41023
Greece	Sapfous 7-9, 10553, Athens	+30 21 0373 7000
Guinea	BP 206, GN, Conakry	(224) 622204545
Hong Kong	Unit H,13/F., World Tech Centre, Hong kong	(852) 2448 0116 9197 3519
Hungary	Késmárk utca 11-13, 1158, Budapest	+36 1 370 4519
India	C-175, Sector-63, Noida, Gautam Budh Nagar - 201301, Delh	(+91) 120 4016200
Ivory Coast	01 Rue Des Carrossiers-Zone 3, B.P 3747, Abidjan 01 (RCI)	22521251820 225 21 353494
Jordan	28 Basman St Down town, Amman	+962 6 46 222 68
Kuwait	P.O. BOX 3379 hawally, 32034, Hawally	+965 2200 1010
Lebanon	Damascus Highway; Sciale Building, Jamhour	9615922963

Country	Address	Phone
Luxembourg	Mariëndonkstraat 5, 5154 EG, Elshout	31620401500
Mali	BP E2900, Dravela Bolibana	223227216 / 223227259
Marruecos	Avenue 2 Mars, Résidence Nassrallah, Appt n° 2 1er, Casablanca	(+212) 522 86 30 95
Mauritania	134 Avenue Gamal Abdener llot D, Nouakchott	2225254469 / 2225251258
Mexico	Rosas Moreno N° 4-203 Colonia de San Rafael C.P. 06470 – Delegación Cuauhtémoc, Ciudad de México	(+52) 55 55468162
Montenegro	Rastovac bb, 81400, Niksic	+382 40 217 055
Netherlands	Mariëndonkstraat 5, 5154 EG, Elshout	31620401500
Nigeria	8, Isaac; John Str,G.R.A Ikeja Lagos	23408023360099
Paraguay	Denis Roa 155 c/ Guido Spano, Asunción	21665100
Peru	Calle los Negocios 428, Surquillo, Lima	(511) 421 6047
Portugal	Avenida Rainha D. Amélia, n°12-B, 1600-677, Lisboa	+351 210966324
Romania	Dudesti Pantelimon 23, 410554, Bucharest	031.805.49.58
Serbia	Rastovac bb, 81400, Niksic	+382 40 217 055

Country	Address	Phone
Slovakia	Milady Horakove 357/4, 568 02, Svitavy	420 461 540 130
Southafrica	Unit 25 & 26, San Croy Office Park, Die Agora Road, Croydon, Kempton Park, 1619, Johannesburg	(+27) 011 392 5652
Tunisia	2, Rue de Turquie, Tunis	21671333066
Ukraine	Block 6, Ap Housing Estate Topol-2, B, 49000, Dnepropetrovsk	380563704161 380563704161
United Arab Emirates	P.O.BOX 8543, Dubai	14506246200
Uruguay	Luis Alberto de Herrera 3468, 11600, Montevideo	598 2209 28 00
Vietnam	Lot 7 Ind. Zone for, Ha Noi	84437658111 84437658110



Durban

35 Adrain Road, Windermere
Durban, South Africa, 4001
Tel.: +27 31 303 3465
Fax: +27 31 303 8259

Johannesburg

Unit 25 & 26 San Croy office Park
Die Agora Road, Croydon, 1619
Tel.: +27 11 329 5652
Fax: +27 11 392 1694

creative housewares

20 Tekstiel St, Parrow. Cape Town. 7493, RSA
P.O. Box 6156 Parrow East, 7501, RSA.
Tel.: +27 21 931 8117 / Helpline: 086 111 5006
Tel.: +27 63 014 0457
Fax: +27 21 931 4058
www.creativehousewares.co.za

mellerware[®]

Engineering Technology for life, S.L.

Av. Barcelona, s/n
25790, Oliana – Lleida – Spain
www.mellerware.com